



革命年代原剧

红灯记

革命现代京剧

红 灯 记

中国京剧团集体改编

(一九七〇年五月演出本)

人 民 出 版 社

革命现代京剧

红 灯 记

人 民 出 版 社 出 版

新 华 书 店 发 行

北 京 新 华 印 刷 厂 印 刷

1972年2月第1版

1972年2月北京第1次印刷

书号 10001·229 每册 2.70元

毛主席语录

革命文化，对于人民大众，是革命的有力武器。革命文化，在革命前，是革命的思想准备；在革命中，是革命总战线中的一条必要和重要的战线。

我们的文学艺术都是为人民大众的，首先是为工农兵的，为工农兵而创作，为工农兵所利用的。

毛主席语录

成千成万的先烈，为着人民的利益，在我们的前头英勇地牺牲了，让我们高举起他们的旗帜，踏着他们的血迹前进吧！

目 录

剧 本	1—60
主要人物	3
第一 场 接应交通员	9
第二 场 接受任务	12
第三 场 粥棚脱险	16
第四 场 王连举叛变	19
第五 场 痛说革命家史	22
第六 场 赴宴斗鸠山	35
第七 场 群众帮助	42
第八 场 刑场斗争	48
第九 场 前赴后继	55
第十 场 伏击歼敌	58
第十一场 胜利前进	60
剧 照	61—82
主旋律乐谱	83—186
序 曲	85
第一 场 接应交通员	87
第二 场 接受任务	93

第三场	粥棚脱险	100
第四场	王连举叛变	107
第五场	痛说革命家史	109
第六场	赴宴斗鸪山	132
第七场	群众帮助	142
第八场	刑场斗争	148
第九场	前赴后继	172
第十场	伏击歼敌	178
第十一场	胜利前进	183

舞蹈、武打动作 187- 230

第八场	“刑场斗争”舞蹈	189
第十场	“伏击歼敌”武打	199
第十一场	“胜利前进”舞蹈	218

舞台美术 231—374

化妆造型照	233
人物造型图	245
场景设计图	260
舞台平面图	271
布景制作图	277
道具设计图	289
道具制作图	301
灯光设计图	323
舞台效果	358
司幕时间	367

剧 本



李玉和——铁路扳道工人。中国共产党党员。

主要人物



李奶奶——李玉和的母亲。



铁 梅——李玉和的女儿。



鸠 山——日寇宪兵队队长。



王连举——伪警察局
处长。原为秘密共产党员，
后叛变投敌。

人 物 表

李玉和——铁路扳道工人。中国共产党党员。

铁 梅——李玉和的女儿。

李奶奶——李玉和的母亲。

交通员——八路军松岭根据地交通员。

磨刀人——八路军柏山游击队排长。

慧 莲——李玉和家的邻居。

田大婶——慧莲的婆婆。

八路军柏山游击队队长。

游击队员若干人。

卖粥大嫂。

卖烟女孩。

劳动群众甲、乙、丙、丁、戊。

鸠 山——日寇宪兵队队长。

王连举——伪警察局巡长。原为秘密共产党员，

后叛变投敌。

侯宪补——日寇宪兵队宪补。

伍 长——日寇宪兵队伍长。

假交通员——日寇宪兵队特务。

皮匠——日寇宪兵队特务。

日寇宪兵、特务若干人。

第一场 接应交通员

〔抗日战争时期。初冬之夜。〕

〔北方某地隆滩火车站附近。铁道路基可见。远处山峦起伏。〕

〔幕启：北风凛冽。四个日寇宪兵巡哨过场。〕

〔李玉和手提号志灯，朝气蓬勃，从容镇定，健步走上。〕

李玉和 唱【西皮散板】

手提红灯四下看……

上级派人到隆滩，

时间约好七点半，

等车就在这一班。

〔风声。铁梅持货篮迎风而上。〕

铁梅 爹。

李玉和 哦。铁梅！（觉得孩子冷，摘下围巾给她围上）今天买卖怎么样？

铁梅 哼！宪兵和狗腿子，借检查故意刁难人，闹得人心惶惶，谁还顾得上买东西呀。

李玉和 这一群强盗！

铁梅 爹，您也得多留点神哪！

李玉和 好。铁梅，你回去告诉奶奶，说表叔就要来了。

铁梅 表叔？

李玉和 对。

铁梅 爹，今儿这个表叔是个什么样儿呀？

李玉和 小孩子，别老问这个啊。

铁梅 回去问奶奶。

李玉和 这孩子！

〔铁梅下。〕

李玉和 （望着铁梅背影，高兴地）好闺女！

唱【西皮原板】

提篮小卖拾煤渣，
担水劈柴也靠她。
里里外外一把手，
穷人的孩子早当家。
栽什么树苗结什么果，
撒什么种子开什么花。

〔三连举上。〕

王连举 老李，我找你半天……

〔李玉和机警地制止王连举讲话，观察四周。〕

王连举 老李，鬼子的岗哨，今天布置得很严密，看样子好象有什么事！

李玉和 我知道。老王，以后我们尽量少见面，有事我临时通知你。

王连举 好吧。

〔王连举下。〕

〔远处火车汽笛声。李玉和下。灯暗。〕

〔火车轰鸣，飞驰而过。枪声。〕

〔灯亮。交通员从坡上“抢背”下来，晕倒。〕

〔李玉和急上。〕

李玉和 （见状自语）左手戴手套……

〔枪声。王连举返回。〕

王连举 这是谁？

李玉和 自己人。我背走，你掩护！

王连举 好。

〔李玉和背交通员下。〕

〔日寇宪兵追喊声、枪声。王连举朝李玉和走的相反方向放了两枪。日寇宪兵将至，王连举为保自己，畏缩颤抖地朝胳膊打了一枪，倒地。〕

〔伍长带日寇宪兵追上。〕

伍 长 （问王连举）嗨！跳车的有？

王连举 啊？

伍 长 跳车的有？

王连举 哦！（手指李玉和下场的相反方向）在那边。

伍 长 （惊慌地）卧倒！

〔众日寇宪兵慌忙卧倒。〕

〔灯暗。〕

——幕 闭

第二场 接受任务

〔紧接前场。〕

〔李玉和家内外：门外是小巷。屋内正中放着桌椅，窗户上贴着一只“红蝴蝶”。右后方是里屋，挂着门帘。〕

〔幕启：北风呼啸，四壁昏暗；李奶奶捻灯，屋中转明。〕

李奶奶 唱【西皮散板】

打渔的人经得起狂风巨浪，
打猎的人【原板】哪怕虎豹豺狼。
看你昏天黑地能多久！
革命的火焰一定要大放光芒。

〔铁梅挎货篮进屋。〕

铁 梅 奶奶！

李奶奶 铁梅！

铁 梅 奶奶，我爹说：表叔马上就要来了。（放下货篮）

李奶奶 （自语，盼望地）表叔马上就要来了！

铁 梅 奶奶，我怎么有那么多的表叔哇？

李奶奶 哦。咱们家的老姑奶奶多，你表叔就多呗。

〔李奶奶补衣服。〕

铁 梅 奶奶，那今儿来的是哪个呀？

李奶奶 甭问。来了你就知道了。

铁 梅 嗯。奶奶，您不告诉我，我也知道。

李奶奶 知道？你知道个啥？

铁 梅 奶奶，您听我说！

唱【西皮流水】

我家的表叔数不清，
没有大事不登门。
虽说是，虽说是亲眷又不相认，
可 he 比亲眷还要亲。
爹爹和奶奶齐声唤亲人，
这里的奥妙我也能猜出几分：
他们和爹爹都一样，
都有一颗红亮的心。

〔李玉和背交通员急上，推门进屋，示意铁梅关门，注意外边。关切地扶交通员坐下，递水给他喝。〕

交通员 （苏醒）请问你此地可有个扳道的李师傅？

李玉和 我就是。

〔李玉和、交通员对暗号。〕

交通员 我是卖木梳的。

李玉和 有桃木的吗？

交通员 有。要现钱。

李玉和 好，你等着。

〔李玉和示意李奶奶拿灯试探。〕

李奶奶 （举煤油灯看交通员）老乡……

交通员 （见暗号不对）谢谢你们救了我，我走啦！

李玉和 （高举号志灯）同志！

交通员 （激动地）我可找到你啦！

〔铁梅接过号志灯，看到了它的作用，惊悟。〕

〔李奶奶示意铁梅提货篮出门巡风。〕

交通员 老李，我是松岭根据地的交通员。（从鞋底取出密电码）这是一份密电码。

〔李玉和郑重地接受。〕

交通员 你把它转送柏山游击队，明天下午在破烂市粥棚，有个磨刀的人和你对头。暗号照旧。

李玉和 暗号照旧。

交通员 老李，这个任务很艰巨呀！

李玉和 放心吧，我一定完成任务！

交通员 好。老李，时间紧迫，我得马上回去。

李玉和 同志，你的身体……？

交通员 刚才是摔晕了，现在我能走了。

李玉和 好。等一等，我给你换件衣服。

〔李玉和拿衣服给交通员换上。〕

李玉和 （郑重叮嘱）敌人正在到处搜查，情况很紧，路上你要多加小心！

交通员 老李，你放心吧！

李玉和 同志……

唱【二黄快三眼】

一路上多保重——山高水险，

沿小巷过短桥僻静安全。

为革命同献出忠心赤胆——

〔送交通员下，铁梅进屋。〕

（接唱）

烈火中迎考验重任在肩。
决不辜负党的期望我力量无限，
天下事难不倒共产党员！

〔警车声响，李玉和机智果断，示意李奶奶吹灯。

〔李玉和持密电码“亮相”。

〔灯暗。

——幕 闭

第三场 粥棚脱险

〔次日下午。〕

〔破烂市粥棚。〕

〔幕启：群众丙坐着喝粥。群众甲、乙走进坐下喝粥。〕

〔粥棚近处，坐着卖烟的女孩。群众丁买烟下。〕

〔李玉和一手提号志灯，一手提饭盒，沉着机警地走上。〕

李玉和 唱【西皮摇板】

破烂市我把亲人访，
饭盒里面把密件藏。
千万重障碍【垛板】难阻挡，
定要把它送上柏山岗。

群众丙 （站起）李师傅！

李玉和 哦。（关心地）老张啊，你的伤好了吗？

群众丙 好多了。

李玉和 哦。往后可要多加小心哪！

群众丙 暖。（自语）这年头，碰上日本鬼子，坐车不给钱，还打人！
这是什么世道！

〔群众丙下。〕

〔李玉和走进粥棚，把号志灯挂在柱子上。〕

群众^甲_乙 李师傅来了，这边坐。

李玉和 （亲切地）你们坐。

卖粥大嫂 李师傅您喝碗粥啊？

李玉和 好。大嫂，近来你的买卖怎么样啊？

卖粥大嫂 咳！凑合着吧。（盛粥递李玉和）

〔群众戊上。〕

群众戊 掌柜的，给我来碗粥。（接过粥刚要喝）掌柜的，这粥什么味？
都发了霉啦！

群众甲 嘿！这是配给的混合面！

卖粥大嫂 没法子！

群众乙 哎哟！（砂子硌牙，啐出）硌着了俺啦！

群众甲 这里头尽是砂子！

群众乙 哼！真拿咱们不当人呐！

群众甲 小声点，别找倒霉呀！

群众乙 这怎么吃？没法活呀！

李玉和 （感同身受）唱【西皮流水】

有多少苦同胞怨声载道，
铁蹄下苦挣扎仇恨难消。
春雷爆发等待时机到，
英勇的中国人民岂能够俯首对屠刀！
盼只盼柏山的同志早来到——

〔磨刀人上。〕

磨刀人 唱【西皮摇板】

为访亲人我四下瞧。
红灯高挂迎头照，
我吆喝一声：“磨剪子来抢菜刀！”

李玉和 （接唱）

磨刀人盯住红灯注意看，
又对我扬起左手要找话谈。
我假作闲聊对暗号——

〔正要与磨刀人接关系，突然警车声响，日寇宪兵冲上，磨刀人为掩护李玉和，故意把磨刀凳碰倒，将敌人引向自己。〕

李玉和 【散板】

他引狼扑身让我过难关。

〔机智而镇定地边唱边把喝剩的粥倾倒在饭盒里。〕

李玉和 大嫂，再来一碗。

〔李玉和让卖粥大嫂把粥盛在饭盒里。〕

〔日寇宪兵搜完磨刀人，斥磨刀人下。转而检查李玉和。〕

〔李玉和趁机主动地把饭盒递给日寇宪兵检查，日寇宪兵嗅到霉味，推开，搜身毕，挥手让走，〕

〔李玉和拿起饭盒和号志灯，泰然自若，从容走至正场，微微一笑，谁过敌人；转身，昂首迈开胜利的步伐。〕

〔灯暗。〕

——幕 闭

第四场 王连举叛变

〔下午。〕

〔鸠山办公室。〕

〔幕启：鸠山正接电话。〕

鸠山 哦，哦！……怎么，掐断了？……哦，请你放心，密电码一定会弄到手里……限期破案！是！是！（放下耳机。自语）好厉害的共产党啊！司令部刚刚找到一点线索，很快地就被他们掐断了！共产党厉害呀！

〔伍长，侯宪补上。〕

伍长 报告：各处搜查，跳车的没有。抓来一些可疑分子。

鸠山 哼！抓了一些可疑分子又有什么用处？那个跳车人是共产党的交通员，他身上带有一份极其重要的密电码，如果这份密电码落到柏山游击队手里，于我们帝国是大大的不利！

伍长 是！

鸠山 王巡长？

侯宪补 他来了。

鸠山 叫他进来。

侯宪补 是。（向内）王巡长！

〔王连举持着一只受伤的胳膊走进。侯宪补下。〕

王连举 队长阁下！（敬礼）

鸠山 哦！勇敢的年青人，你吃苦了！我代表司令部授给你一枚三

级勋章。(给王连举戴上勋章)

王连举 多谢队长。

鸠 山 唱【西皮原板】

只要你忠心为帝国卖力气，

飞黄腾达有时机。

有道是：苦海无边回头是岸，

就看你知趣（冷笑）不知趣！

王连举 队长阁下，您的话我不明白。

鸠 山 哼！你应该明白！我问你：那个跳车人能够距离你三公分开枪吗？

王连举 队长阁下……

鸠 山 年青人，快说实话吧。谁是你的同党？

王连举 （脱口而出）同党！

鸠 山 对！事情很清楚，那个跳车人如果没有他的同党接应、同党掩护，他能长翅膀飞走吗？

王连举 队长阁下，当时我中了枪弹，跌倒在地，跳车人怎么走的，我怎么能知道啊？

鸠 山 你当然知道。如果说你不知道，为什么自己打自己一枪？

〔王连举一惊。〕

鸠 山 （步步逼近）年青人，快讲实话，谁是地下共产党？谁是同党接应人？交通员藏在哪儿？密电码又落到谁的手里？统统地讲出来，我这里勋章和奖金是大大的有啊！

王连举 队长阁下，您的话我怎么越听越糊涂。

鸠 山 哼……！这么一说你应该清醒清醒啦！来！

伍 长 有。

鸠 山 带下去清醒清醒!

伍 长 是。来人!

〔二日寇宪兵上。〕

伍 长 带下去!

王连举 (怕死求活) 队长阁下……

伍 长 (狰狞地) 嘿! (踢倒王连举)

〔二日寇宪兵裹住王连举。〕

王连举 我……冤枉!

鸠 山 打!

伍 长 带走! 带走!

〔王连举喊“冤枉”，被二日寇宪兵拉下。伍长随下。〕

鸠 山 哼! 用重刑撬开他的嘴，定叫他招出同党人!

〔伍长上。〕

伍 长 报告队长，他招了!

鸠 山 同党人是谁?

伍 长 叛道夫李玉和。

鸠 山 (似曾见过) 李玉和!?……

〔灯暗。〕

——幕 闭

第五场 痛说革命家史

〔黄昏。〕

〔李玉和家内外。〕

〔幕启：李奶奶在屋内，盼望李玉和。〕

李奶奶 唱【西皮摇板】

时已黄昏，玉和儿未回转。

〔铁梅从里屋出。警车声响。〕

铁梅 唱【垛板】

街市上乱纷纷，惦念爹爹心不安。

〔李玉和提着饭盒和号志灯上，敲门。〕

李玉和 铁梅。

铁梅 我爹回来啦！

李奶奶 快开门去！

铁梅 〈开门〉爹！

李奶奶 玉和。

李玉和 妈！

李奶奶 可回来啦！接上了吗？〈接过号志灯和饭盒〉

李玉和 没有。〈脱下大衣〉

李奶奶 出什么事了？

李玉和 妈！

唱【西皮流水】

在粥棚正与磨刀师傅接关系，
警车叫跳下来鬼子搜查急。
磨刀人引狼扑身掩护我，
抓时机打开饭盒藏秘密。
密电码埋藏粥底搜不去——

铁 梅 磨刀叔叔可真好！

李奶奶 玉和，密电码哪？

李玉和 妈！（亲切、秘密地接唱）

防意外我把它安全转移。

铁 梅 爹，您可真有办法呀！

李玉和 铁梅，这件事你都知道了，这可比性命还要紧，宁可掉脑袋，也不能露底呀！懂吗？

铁 梅 我懂！

李玉和 嗨！懂！瞧这丫头！

铁 梅 爹……

李玉和 呵……

〔天色渐黑，李奶奶拿过煤油灯。〕

李奶奶 呵……瞧你们这爷儿俩……

李玉和 妈，我有事再出去一趟。

李奶奶 可要小心。早点回来！

李玉和 暖，您放心吧。

铁 梅 爹，给您戴上围巾。（给李玉和围好围巾）爹，您可要早点回来！

李玉和 （爱抚地）放心吧，啊。（出门）

〔李玉和下。〕

〔铁梅关门。〕

〔李奶奶虔诚地擦着号志灯。铁梅凝神注视。〕

李奶奶 铁梅，来，奶奶把红灯的事讲给你听听。

铁梅 喂。（高兴地走到桌旁，坐下）

李奶奶 （郑重地）这盏红灯，多少年来照着咱们穷人的脚步走，它照着咱们工人的脚步走哇！过去，你爷爷举着它；现在是你爹举着它。孩子，昨晚的事你知道，紧要关头都离不开它。要记住：红灯是咱们的传家宝哇！

铁梅 哦。红灯是咱们的传家宝？

〔李奶奶满怀信心地望着铁梅，走进里屋。〕

〔铁梅拿起号志灯，端详，深思。〕

铁梅 唱【西皮散板】

听罢奶奶说【摇板】红灯，

言语不多道理深。

为什么爹爹、表叔【原板】不怕担风险？

为的是：救中国，救穷人，打败鬼子兵。

我想到：做事要做这样的事，

做人要做这样的人。

铁梅呀！【垛板】年龄十七不算小，

为什么不能帮助爹爹操点心？

好比说：爹爹挑担有千斤重，

铁梅你应该挑上八百斤。

〔李奶奶从里屋出。〕

李奶奶 铁梅，铁梅！

铁梅 奶奶！

李奶奶 孩子，你在想什么哪？

铁 梅 我没想什么。

〔隔壁孩子哭声。〕

李奶奶 是龙儿在哭吧？

铁 梅 可不是吗！

李奶奶 唉，又没吃的了！咱们家还有点玉米面，快给他们送去。

铁 梅 喂！（盛面）

〔慧莲上，敲门。〕

慧 莲 李奶奶！

铁 梅 慧莲姐来了。

李奶奶 快给她开门去！

铁 梅 喂！（开门。慧莲进）慧莲姐。

李奶奶 （关切地）慧莲哪！孩子的病怎么样了？

慧 莲 唉！哪儿顾得上给孩子瞧病啊！这年头，找我来缝缝补补、洗衣服的人越来越少了，家里老是吃了上顿没下顿，现在又揭不开锅了。

铁 梅 慧莲姐，给你这个。（递面）

慧 莲 （十分激动）……

李奶奶 快拿着。正要叫铁梅给你送去哪。

慧 莲 （接面）您待我们太好啦！

李奶奶 别说这个。有堵墙是两家，拆了墙咱们就是一家子。

铁 梅 奶奶，不拆墙咱们也是一家子。

李奶奶 铁梅说得对！

〔孩子的哭声又大了。〕

田大婶 （内喊）慧莲！慧莲！

〔田大婶上，进屋。〕

铁 梅 大婶。

李奶奶 她大婶，这边坐。

田大婶 不啦。孩子又哭啦，慧莲，回家看孩子去。（见慧莲手中面，感动）……

李奶奶 先给孩子做点儿吃的。

田大婶 可你们家也不富裕呀！

李奶奶 咳！（热情地）咱们两家不分你我，就不要说这些了！

田大婶 我们回去啦。

李奶奶 别着急，慢走。

〔田大婶、慧莲下。〕

铁 梅 （关门）奶奶，慧莲姐一家可真够苦的！

李奶奶 是啊。当初，她公爹是铁路上的搬运工人，叫火车给轧死了！日本鬼子不给抚恤金，还把她丈夫抓了去做苦力。铁梅，咱们两家是同仇共苦的工人，要尽力照顾他们。

〔假交通员上。敲门。〕

铁 梅 谁呀？

假交通员 李师傅在这儿住吗？

铁 梅 找我爹的。

李奶奶 开门。

铁 梅 噢！（开门）

〔假交通员进屋，急忙关门。〕

李奶奶 你是……

假交通员 我是卖木梳的。

李奶奶 有桃木的吗？

假交通员 有。要现钱。

铁 梅 好，你等着！

〔假交通员转身放下“捎马子”。〕

〔铁梅要拿号志灯，李奶奶急拦，拿起煤油灯，试探对方，铁梅恍然大悟。〕

假交通员 （回身见灯）哎呀，我可找到你们了！谢天谢地，可真不容易呀！

〔铁梅由吃惊变为愤慨，怒不可遏。〕

李奶奶 （识破奸计，镇静地）掌柜的，快把木梳拿出来，让我们挑挑哇！

假交通员 哎！老奶奶，我是来取密电码的！

李奶奶 丫头，他说的是什么？

假交通员 哎！您别打岔呀！老奶奶，这密电码是共产党重要文件，有关革命的前途，您快给我吧！

铁 梅 （怒逐之）哎呀，你罗嗦啥？你快走！

假交通员 咳，别别别……

铁 梅 你走！

〔铁梅推假交通员出门，狠狠地把“捎马子”扔到他怀里，猛地将门关上。〕

铁 梅 奶奶！

〔李奶奶急忙制止铁梅说话。〕

〔假交通员招来二便衣特务，示意监视李家，分下。〕

铁 梅 奶奶，我差点上了他的当！

李奶奶 孩子，一定是出了叛徒，泄漏了机密！

铁 梅 奶奶，那怎么办哪？

李奶奶 （秘密地）快把信号揭下来！

铁 梅 什么信号啊？

李奶奶 玻璃上那个“红蝴蝶”！

铁梅 (惊悟) 哦！(欲揭)

李奶奶 铁梅！开开门，用门挡住亮，你揭信号，我扫地掩护你。
快，快！

〔铁梅开门，李玉和一步跨进屋里，关门。铁梅震惊，李奶奶手中笤帚落地。〕

李玉和 (察觉发生意外) 妈，出事啦？

李奶奶 外面有狗！

〔李玉和一无所惧，对敌情作出判断。〕

李奶奶 孩子！孩子……

李玉和 妈，我可能被捕！(郑重叮嘱) 密电码藏在西河沿老槐树旁边的石碑底下。您要想尽一切办法，把它交给磨刀师傅！暗号照旧！

李奶奶 暗号照旧！

李玉和 对。您要多加小心哪！

李奶奶 孩子，放心吧！

铁梅 爹……

〔侯宪补上，敲门。〕

侯宪补 李师傅在家吗？

李玉和 妈，他们来了。

铁梅 爹！您……

李玉和 铁梅，开门去！

铁梅 暖！

侯宪补 开门哪！

〔铁梅开门，趁机揭去“红蝴蝶”。〕

侯宪补 (进门) 哦，你就是李师傅吧？

李玉和 是啊。

侯宪补 鸠山队长请你去喝酒。(递请帖)

李玉和 哦！鸠山队长请我赴宴？

侯宪补 哎！

李玉和 哎呀，好人的面子！（蔑视地，却请帖于桌）

侯宪补 交个朋友嘛。李师傅，请吧！

李玉和 请！（对李奶奶，坚定而庄重地）妈，您多保重。我走啦！

李奶奶 等等！铁梅，拿酒去！

铁梅 哎！（进里屋取酒）

侯宪补 嘻！老太太，酒席宴上有的是酒，足够他喝的啦。

李奶奶 呵……穷人喝惯了自己的酒，点点滴滴在心头。（接过铁梅拿来的酒，对着李玉和，庄严，深情地为李玉和壮别）孩子，这碗酒，你，你把它喝下去！

李玉和 (庄重接酒) 妈，有您这碗酒垫底，什么样的酒我全能对付！
(一饮而尽) 谢，谢，妈！
(雄伟地) 唱【西皮二六】

临行喝妈一碗酒，
浑身是胆雄赳赳。
鸠山设宴和我交“朋友”，
千杯万盏会应酬。
时令不好风雪来得骤，
妈要把冷暖时刻记心头。

铁梅 爹！（扑向李玉和，哭）

李玉和 (亲切地，含义深长地，接唱)

小铁梅出门卖货看气候，
来往“账目”要记熟。
困倦时留神门户防野狗，
烦闷时等候喜鹊唱枝头。
家中的事儿你奔走，
要与奶奶分忧愁。

铁梅 爹！（扑在李玉和怀里哭）

侯宪补 李师傅，走吧！

李玉和 孩子，不要哭，往后要多听奶奶的话。

铁梅 暖！

李奶奶 铁梅，开开门，让你爹“赴宴”去！

李玉和 妈，我走啦。

〔李玉和与李奶奶紧紧握手，相互鼓舞，坚持斗争。〕

〔铁梅开门。一阵狂风。李玉和昂首阔步，迎风而去。〕

〔侯宪补跟出。〕

〔铁梅拿围巾追出，喊：“爹！”〕

〔特务甲、乙、丙冲上，拦住铁梅。〕

特务甲 站住！回去！

〔将铁梅逼回。众特务进门。〕

铁梅 奶奶！……

特务甲 搜！不许动！

〔众特务搜查，四处乱翻。一特务从里屋搜出一本黄历，翻看，扔掉。〕

特务甲 走！

〔众特务下。〕

铁梅 （关好门，放下“卷窗”，环视屋内）奶奶！（扑到奶奶怀里痛哭。少

顷) 奶奶, 我爹……他还能回来吗?

李奶奶 你爹……

铁梅 爹……

李奶奶 铁梅, 眼泪救不了你爹! 不要哭。咱们家的事应该让你知道了!

铁梅 奶奶, 什么事啊?

李奶奶 坐下, 奶奶跟你说!

〔李奶奶眼望围巾, 革命往事, 闪过眼前; 新仇旧恨, 涌上心头。〕

〔铁梅搬小凳傍坐在奶奶身边。〕

李奶奶 孩子, 你爹他好不好?

铁梅 爹好!

李奶奶 可是爹不是你的亲爹!

铁梅 (惊异) 啊! 您说什么呀? 奶奶!

李奶奶 奶奶也不是你的亲奶奶!

铁梅 啊! 奶奶! 奶奶, 您气糊涂了吧?

李奶奶 没有。孩子, 咱们祖孙三代本不是一家人哪! (站起) 你姓陈, 我姓李, 你爹他姓张!

唱【二黄散板】

十七年风雨狂怕谈以往,

怕的是你年幼小志不刚, 几次要谈我口难张。

铁梅 奶奶, 您说吧。我不哭。

李奶奶 【慢三眼】

看起来你爹爹此去难回返,

奶奶我也难免被捕进牢房。

眼见得革命的重担就落在了你肩上,

【垛板】

说明了真情话，铁梅呀，你不要哭，莫悲伤，要挺得住，
你要坚强，【原板】学你爹心红胆壮志如钢！

铁 梅 奶奶，您坐下慢慢地说！

〔铁梅扶李奶奶坐下。〕

李奶奶 咳！提起话长啊！早年你爷爷在汉口的江岸机务段当检修工人。他身边有两个徒弟：一个是你的亲爹叫陈志兴。

铁 梅 我的亲爹陈志兴？

李奶奶 一个是你现在的爹叫张玉和。

铁 梅 哦！张玉和？

李奶奶 那时候，军阀混战，天下大乱哪！后来，（站起）毛主席共产党领导着中国人民闹革命！民国十二年二月，京汉铁路工人在郑州成立了总工会，洋鬼子走狗吴佩孚硬不让成立！总工会一声号令，全线的工人都罢工了。江岸一万多工人都上大街游行啊！就在那天的晚上，天也是这么黑，也是这么冷。我惦记着你爷爷，坐也坐不稳，睡也睡不着，在灯底下缝补衣裳。一会儿，忽听得有人敲门，他叫着：“师娘，开门，您快开门！”我赶紧把门开开，啊！急急忙忙地走进一个人来！

铁 梅 谁呀？

李奶奶 就是你爹！

铁 梅 我爹？

李奶奶 嗯，就是你现在的爹。只见他浑身是伤！左手提着这盏号志灯！

铁 梅 号志灯？

李奶奶 右手抱着一个孩子！

铁 梅 孩子……

李奶奶 未满周岁的孩子……

铁 梅 这孩子……

李奶奶 不是别人！

铁 梅 他是谁呀？

李奶奶 就是你！

铁 梅 我？

李奶奶 你爹把你紧紧地抱在怀里，他含着眼泪，站在我的面前。他叫着：“师娘！师娘！”他两眼直瞪瞪地望着我，半晌说不出话来。我心里着急，催着他快说。他……他说：“我师傅跟我陈师兄都……牺牲了！这孩子是陈师兄的一条根，是革命的后代。我要把她抚养成人，继承革命！”他连叫着：“师娘啊！师娘！从此以后，我就是您的亲儿子，这孩子就是您的亲孙女。”那时候，我……我就把你紧紧地抱在怀里！

铁 梅 奶奶！（扑在奶奶怀里）

李奶奶 挺起来！听奶奶说！

唱【二黄原板】

闹工潮你亲爹娘惨死在魔掌，
李玉和为革命东奔西忙。
他誓死继先烈红灯再亮，
擦干了血迹，葬埋了尸体，又上战场。
到如今日寇来烧杀掠抢，
亲眼见你爹爹被捕进牢房。
记下了血和泪一本账，

【垛板】

你须要：立雄心，树大志，要和敌人算清账，血债还要
血来偿！

铁梅唱【二黄原板】

听奶奶讲革命英勇悲壮，
却原来我是风里生来雨里长，
奶奶呀！十七年教养的恩深如海洋。

【垛板】

今日起志高眼发亮，
讨血债，要血偿，前人的事业后人要承当！
我这里举红灯光芒四放——

爹！

【快板】

我爹爹象松柏意志坚强，
顶天立地是英勇的共产党，
我跟你前进决不徬徨。
红灯高举闪闪亮，
照我爹爹打豺狼。
祖祖孙孙打下去，
打不尽豺狼决不下战场！

〔铁梅和李奶奶高举号志灯，“亮相”。红光四射。〕

〔灯暗。〕

——幕 闭

第六场 赴宴斗鸠山

〔紧接前场。〕

〔鸠山会客室。桌上摆着酒席。〕

〔幕启：侯宪补上。〕

侯宪补 李师傅请吧。

〔李玉和从容镇静，坚定走上。侯宪补下。〕

李玉和 唱【二黄原板】

一封请帖藏毒箭，
风云突变必有内奸。
笑看他刀斧丛中摆酒宴，
我胸怀着革命正气、从容对敌、巍然如山。

〔鸠山上。〕

鸠山 哦，老朋友，你好啊？

李玉和 哦，鸠山先生，你好啊？

〔鸠山要与李玉和握手，李玉和视若无睹，鸠山尴尬地将手缩回。〕

鸠山 哎呀！好不容易见面哪！当年在铁路医院我给你看过病，你还记得吗？

李玉和 噢，那个时候，你是日本的阔大夫，我是中国的穷工人，你我是“两股道上跑的车”，走的不是一条路啊！

鸠山 呃！不管怎么说，我们总不是初交吧！

李玉和（虚与周旋）那就请你多“照应”罗！

鸠山 所以，请你到此好好地叙谈叙谈。来，请坐，请坐。老朋友，今天是私人宴会，我们只叙友情，不谈别的，好吗？

李玉和（应对自若，探敌虚实）我是个穷工人，喜欢直来直去，你要说什么你就说什么！

鸠山 痛快！痛快！来来来，老朋友，先干上一杯。

李玉和 鸠山先生，你太客气了。实在对不起呀，我不会喝酒！（推开酒杯，掏出烟袋，划火抽烟）

鸠山 不会喝？唉！中国有句古语：“人生如梦”，转眼就是百年哪！正所谓：“对酒当歌，人生几何”？

李玉和（鄙视地吹灭火柴）是啊，听听歌曲，喝点美酒，真是神仙过的日子。鸠山先生，但愿你天天如此，“长命百岁”！（讽刺地掷火柴于地）

鸠山 呃……（尴尬一笑）老朋友，我是信佛教的人，佛经上有这样一句话，说是：“苦海无边，回头是岸”。

李玉和（反击）我不信佛。可是我也听说有这么一句话，叫做：“道高一尺，魔高一丈”！*

鸠山 好！讲的好！老朋友，我们所讲的，只不过是——一种信仰。其实呢，最高的信仰，只用两个字便可包括。

李玉和 两个字？

鸠山 对。

李玉和 两个什么字啊？

鸠山 “为我”。

* 道高一尺，魔高一丈：成语。在这里，“道”象征反动统治阶级，“魔”指无产阶级和革命人民向反动派进行斗争的革命造反精神。李玉和借这成语反击鸠山，说明日寇虽一时猖獗，但真正强大的力量却是革命人民。日寇必败，中国必胜。

李玉和 哦，为你！

鸠山 不，为自己。

李玉和 （佯装不解）“为自己”？

鸠山 对。老朋友，“人不为己，天诛地灭”呀！

李玉和 怎么？人不为己，还要天诛地灭？

鸠山 这是做人的诀窍。

李玉和 哦！做人还要有诀窍？

鸠山 做什么都要有诀窍！

李玉和 哎呀，鸠山先生，你这个诀窍对我来说，真好比：擀面杖吹火，一窍不通！

〔鸠山一震。〕

鸠山 老朋友，不要开玩笑啦！就请你来帮帮我的忙吧！

李玉和 我是个穷工人，能帮你什么忙啊？

鸠山 好啦，不必兜圈子了，快把那件东西交给我！

李玉和 啥东西？

鸠山 密电码！

李玉和 哈……什么电马电驴的，我就会扳道岔，从来没玩过那个玩意儿！

鸠山 （威胁地）老朋友，要是敬酒不吃吃罚酒的话，可别怪我不懂得交情！

李玉和 （从容地）那就随你的便吧！

〔鸠山示意，王连举上。〕

鸠山 老朋友，你看看这是谁呀！

〔李玉和目光如电，王连举龟缩胆颤。〕

〔鸠山示意王连举向前劝降。〕

王连举 老李，你不要……

李玉和 住口！

王连举 老李，你不要太死心眼儿了……

李玉和 （拍案而起，奋臂怒斥）无耻叛徒！

唱【百皮快板】

屈膝投降真劣种，
贪生怕死可怜虫。
敌人的威胁和利诱，
我时时向你敲警钟！
你说道：“既为革命不怕死”，
为什么背叛来帮凶？
敌人把你当狗用，
反把耻辱当光荣！
到头来，人民定要审判你，
变节投敌罪难容！

〔李玉和的革命正气，使叛徒心惊胆颤，躲到鸠山背后。〕

鸠 山 （自以为得意）呃！老朋友，不要发火。呵……（挥令王连举下）
老朋友，这张王牌我本不愿意拿出来，可是你逼得我走投无路哇，所以，我是不得不这样做呀！

李玉和 （迎头痛击）哼！我料定你会这样做的！你这张王牌，不过是一条断了脊梁骨的癞皮狗！鸠山，我不会使你满意的！

鸠 山 （诡计失败，凶相毕露）李玉和，我干的这一行，你不会不知道吧？我是专给下地狱的人发放通行证的！

李玉和 （针锋相对）哼！我干的这一行，你还不知道吗？我是专去拆你们地狱的！

鸠山 你要知道，我的刑具是从不吃素的！

李玉和（蔑视地）哼！那些个东西，我早就领教过啦！

鸠山（妄图恐吓）李玉和，劝你及早把头回，免得筋骨碎！

李玉和（压倒敌人）宁可筋骨碎，决不把头回！

鸠山 宪兵队里刑法无情，出生入死！

李玉和（斩钉截铁，字字千钧）共产党员钢铁意志，视死如归！ 鸠山！

（痛斥日寇）唱【西皮原板】

日本军阀豺狼种，
本性残忍装笑容。
杀我人民侵我国土，

【快板】

说什么“东亚共荣”不“共荣”！
共产党毛主席领导人民闹革命，
抗日救国几亿英雄。
你若想依靠叛徒起效用，
这才是水中捞月一场空！

鸠山 来人！

〔伍长，二日寇宪兵上。〕

鸠山 唱【西皮散板】

我五刑俱备叫你受用！

〔李玉和斗志昂扬，敞怀“亮相”。〕

李玉和（冷笑）哼……

伍长 走！

李玉和（接唱）

你只能把我的筋骨松一松！

伍长 带走!

〔二日寇宪兵拉李玉和。〕

李玉和 不用伺候!

〔李玉和略一挥臂，二日寇宪兵踉跄后退。〕

〔李玉和从容扣钮，拿起帽子，掸灰；转身，背手持帽，以压倒一切敌人的气魄，阔步走下。〕

〔伍长、二日寇宪兵随下。〕

鸠山 (精神上被完全击败，无可奈何地) 好厉害呀!

念【扑灯蛾】

共产党人，为什么比钢铁还要硬?

我软硬兼施全落空。

但愿得重刑之下他能招供——

〔伍长上。〕

伍长 报告，李玉和宁死不讲!

鸠山 宁死不讲?

伍长 队长，我带人到他家再去搜!

鸠山 算了。共产党人机警得很，恐怕早就转移了!

伍长 是!

鸠山 把他带上来!

伍长 带李玉和!

〔二日寇宪兵拖李玉和上。李玉和身带伤痕，血迹殷红；英气勃勃，逼近鸠山，“翻身”，扶椅挺立。〕

李玉和 唱【西皮导板】

狼心狗肺贼鸠山!

鸠山 密电码，你交出来!

李玉和 鸠山!

【快板】

任你毒刑来摧残，
真金哪怕烈火炼，
要我低头难上难!

哈……

〔英雄气概，令群敌心胆俱裂。〕

〔李玉和“亮相”。〕

〔灯暗。〕

——幕 闭

第七场 群众帮助

〔几天以后。上午。〕

〔李玉和家内外。〕

〔幕启：门外不远处坐着特务假扮的皮匠，监视李家。〕

〔磨刀人远处吆喝“磨剪子来抢菜刀”上；再吆喝，并机警地观察，见信号撤去，又见特务，决定待机再接线。〕

〔同时，李奶奶，铁梅闻声从里屋出，注视窗外。〕

〔磨刀人很自然地吆喝着下。特务窥视，未发现破绽。〕

李奶奶 铁梅，这位磨刀师傅，说不定是来接关系的！

铁 梅 奶奶，我拿着红灯找他试探试探，看是不是自己人。

李奶奶 不行，门外有狗，你出不去呀！

铁 梅 哎呀！是啊，我可怎么出去哪？（思索）奶奶，我有主意了！我从慧莲姐他们家出去！

李奶奶 孩子，你怎么过去呀？

铁 梅 前些日子，里屋床底下墙根儿的那块石头活动了，帮我爹修的时候，我还挪开钻过去玩儿过哪！

李奶奶 怎么，你还钻过去啦！

铁 梅 过去就是慧莲姐他们房子里！

李奶奶 好！让田家帮帮忙。就从那儿走！铁梅，你爹说的暗号你记清楚了没有？

铁 梅 我记清楚了。

李奶奶 好。你要是追上那位磨刀师傅，对准了暗号，接上了关系，就到西河沿老槐树旁边的石碑底下去取密电码！

铁 梅 老槐树旁边的石碑底下？

李奶奶 孩子！你不是听你爹讲过吗？可不能有一点马虎哇！

铁 梅 奶奶，您放心吧！

李奶奶 小心！

铁 梅 暖。

〔铁梅拿号志灯，进里屋，下。〕

〔皮匠抽烟无火，扔掉空火柴盒。上前敲门。〕

皮 匠 开门！

李奶奶 谁呀？

皮 匠 缝鞋匠。

李奶奶 等着！（开门）

皮 匠 （进门）老太太。

李奶奶 你要干什么？

皮 匠 借火使使。

李奶奶 柜橱上有。

皮 匠 暖。老太太，姑娘哪？（点烟）

李奶奶 病啦。

皮 匠 病了？在哪儿呢？

李奶奶 里屋躺着哪。

皮 匠 哦！好，谢谢。（出门）

李奶奶 这条狗！

〔皮匠招二特务上，耳语。李奶奶正要关门，二特务推门进屋。〕

李奶奶 干什么的？

特务乙 查户口!

特务甲 你孙女哪?

李奶奶 病啦。

特务乙 病了? 在哪儿呢?

李奶奶 里屋躺着哪。

特务乙 叫她起来!

李奶奶 孩子病了, 让她歇会儿。

特务乙 躲开! (拖开李奶奶欲掀门帘)

[帘内声:“奶奶, 谁呀?”]

李奶奶 查户口的!

[二特务相对无奈, 出门下。李奶奶关门, 回身惊望。]

[慧莲从里屋出。]

李奶奶 啊! 慧莲你怎么过来啦?

慧 莲 李奶奶!

唱【西皮流水】

铁梅已从我家走,
我婆婆叫我送信免您担忧。
过来时正遇特务盘问您,
骗敌人: 我装作铁梅睡在床上头。
铁梅回来再从我家过,
有我掩护您就别发愁。

李奶奶 (感激地) 你们帮了我们的忙了!

[铁梅从里屋出。]

铁 梅 奶奶, 慧莲姐!

慧 莲 铁梅, 你可回来了!

李奶奶 要不是慧莲，事情可就闹大了。

慧 莲 你回来就好了，我也该回去看看啦。

铁 梅 谢谢你！

〔慧莲进里屋，下。〕

李奶奶 铁梅，快把那儿收拾好！

〔铁梅进里屋。李奶奶挂好号志灯。铁梅复出。〕

李奶奶 孩子，追上那位磨刀师傅了吗？

铁 梅 唉！我找了好几条街也没追上。我怕时间太长了，被特务发现，就赶快回来啦！

李奶奶 哦！

〔侯宪补上。令皮匠离去。敲门。〕

铁 梅 谁呀？

侯宪补 鸠山队长看你们来了。

铁 梅 奶奶！

李奶奶 铁梅，我要是被捕，你要想尽一切办法取出密电码，上柏山！

铁 梅 您放心吧！

侯宪补 开门哪！

李奶奶 开门去！

铁 梅 嗯！（开门）

〔鸠山上，进屋。侯宪补随进，侍立。〕

鸠 山 哦，老人家，你好哇！

李奶奶 你是鸠山先生？

鸠 山 不敢。鸠山。

李奶奶 请等一等，我收拾一下跟你走！

鸠 山 呃，我不是那个意思。老人家，李玉和讲有件东西交给你啦？

李奶奶 啥东西？

鸠 山 密电码！

李奶奶 丫头，他说的是啥？

鸠 山 就是一本书。

李奶奶 书！

鸠 山 对。

李奶奶 鸠山先生。

唱【西皮原板】

我一家饥寒交迫度时光，

三代人都不识字，哪里有书在家中藏？

鸠 山 （接唱）

李玉和已讲明岂能把我说？

铁 梅 （接唱）

让我爹爹自来取，何劳你空忙！

鸠 山 好啦，好啦！你们要是交出这本书，李玉和马上可以回家，给他个副科长。我保你们富贵荣华。

李奶奶 哼！

唱【流水】

我看那富贵荣华如粪土，

穷苦人淡饭粗茶分外香。

你既然费尽心机来察访——

（向铁梅）给他找找看。

〔铁梅进里屋取出黄历，交李奶奶。〕

李奶奶 （对鸠山）唱【原板】

免得你空手而回徒劳一场。

〔递“书”给鸠山。〕

鸠 山 不错！就是它！就是它！黄历？（翻看）要带回去研究研究它。老人家，是不是去见见你的儿子！

李奶奶 好！铁梅，好好看家！

鸠 山 不！小姑娘也一起去！

铁 梅 奶奶，咱们走！

唱【西皮散板】

学爹爹浑身是胆万难不怕——

〔李奶奶、铁梅出门。〕

〔鸠山跟出。侯宪补令特务封门。〕

李奶奶（接唱）

革命人经得起地陷天塌！

〔祖孙二人，一往无前。“亮相”。〕

〔灯暗。〕

——幕 闭

第八场 刑场斗争

〔夜间。〕

〔日寇宪兵队监狱一角。〕

〔幕启：伍长、侯宪补侍立。鸠山上。〕

鸠 山 看来公开审讯，密电码是得不到了！窃听器？

侯宪补 安装已毕。

鸠 山 好，等他们母子见面之后，听他们讲些什么，或许可以得到一些线索。把老婆子带上来！

侯宪补 是！（向内）走！

〔李奶奶上。〕

鸠 山 老人家，你知道这是什么地方？

李奶奶 宪兵队！

鸠 山 你的儿子，就要在这里上西天了！老人家，当一个人犯了罪的时候，他的母亲能够救他的性命而不救，这样的母亲，未免的太残忍了吧！

李奶奶 （义正词严，审判凶顽）你这是什么话！我的儿子，无缘无故地被你们抓起来了，你们还要杀害他。是你们犯罪！是你们残忍！你们杀害中国人，难道还要中国人承当，难道还要我老婆子承当吗？

鸠 山 好！请见见你的儿子去！

〔李奶奶毅然走下。鸠山示意侯宪补跟下。〕

鸠山 把李玉和带到那儿去！

伍长 带李——玉——和！

〔暗转。〕

〔刑场一角：围墙。高坡。劲松参天。远处峻岭入云。〕

李玉和 内唱【二黄导板】

狱警传似狼嗥我迈步——（上场，“亮相”）出监。

〔二日寇宪兵上前推搡，李玉和大义凛然，坚韧不拔。“双腿横蹉步”，变“单腿后蹉”，停；“单腿转身”，“骗腿亮相”。无畏向前，逼退二日寇宪兵。〕

〔李玉和抚摸胸伤，蹬石揉膝；藐视铁链，浩气凌云。〕

李玉和 【回龙】

休看我，戴铁镣，裹铁链，锁住我双脚和双手，锁不住
我雄心壮志冲云天！

〔李玉和腿伤剧痛，“单腿后蹉”，揉腿，“骗腿亮相”。〕

李玉和 【原板】

贼鸠山要密件毒刑用遍，
筋骨断体肤裂心如铁坚。
赴刑场气昂昂抬头远看：
我看到革命的红旗高举起，
抗日的烽火已燎原。
日寇，看你横行霸道能有几天！
但等那风雨过，【慢三眼】百花吐艳，
新中国如朝阳光照人间。
那时候全中国红旗插遍，
想到此信心增斗志更坚！

【原板】

我为党做工作很少贡献，
最关心密电码未到柏山。
王连举他和我单线联系，
因此上不怕他乱咬乱攀。
我母亲我女儿和我一样肝胆，

【垛板】

贼鸠山，要密件，任你搜，任你查，你就是上天入地搜
查遍，也到不了你手边；革命者顶天立地勇往直前！

〔李奶奶上。〕

李奶奶 玉和！

李玉和 （回望）妈！

〔李奶奶扑过去扶住李玉和。〕

李奶奶 唱【二黄散板】

转眼间十七年旧景重现！
阶级仇民族恨涌上心间。
这这这日寇凶暴又奸险，
打得你遍体伤痕……儿啊！儿啊！

李玉和 妈，您不要心酸！

李奶奶 （接唱）

有这样的孩儿……娘不心酸！

李玉和 好妈妈！

唱【二黄二六】

党教儿做一个刚强铁汉，
不屈不挠斗敌顽。

儿受刑不怕浑身的筋骨断，
儿坐牢不怕把牢底来坐穿。
山河破碎，儿的心肝碎，
人民受难，儿的怒火燃！
革命的道路再艰险，
前仆后继走向前！
孩儿虽死无遗憾，
只是那笔“账目”（以手式暗示密电码）未还，儿的心不安。
恨不得变雄鹰冲霄汉，
乘风直上飞舞到关山，
要使那几万万同胞脱苦难，

【散板】

为革命粉身碎骨也心甘！

〔侯宪补带二日寇宪兵上。〕

侯宪补 老婆子，鸠山队长请你去谈谈！

李奶奶 （对李玉和）孩子，他要说什么妈都知道！

侯宪补 走吧！

〔李奶奶英勇走下。二日寇宪兵跟下。〕

侯宪补 带李铁梅！

〔铁梅急上。〕

铁 梅 爹……

〔侯宪补下。〕

铁 梅 唱【二黄散板】

日夜盼望要见爹爹面，
你……这样浑身血满脸伤……爹爹呀！

李玉和 孩子，你不要哭！（抚爱地摸着铁梅的头发，毅然地）孩子，挺起来！（摔起铁梅，深切地）孩子！

（接唱）

有件事几次欲说话又嚤，

隐藏我心中十七年。

我……

铁梅（急拦）爹！您别说了，您就是我的亲爹！（跪）

唱【二黄滚板】

爹莫说，爹莫谈，

十七年的苦水已知源……

〔李玉和扶起铁梅，心潮激荡。〕

李玉和 唱【二黄原板】

人说道世间只有骨肉的情义重，

依我看阶级的情义重于泰山。

无产者一生奋战求解放，

四海为家，穷苦的生活几十年。

我只有红灯一盏随身带，

你把它好好保留在身边。

铁梅 唱【二黄快三眼】

爹爹给我无价宝，

光辉照儿永向前。

爹爹的品德传给我，

儿脚跟站稳如磐石坚；

爹爹的智慧传给我，

儿心明眼亮永不受欺瞒；

爹爹的胆量传给我，
儿敢与豺狼虎豹来周旋。
家传的红灯有一盏，
爹爹呀！你的财宝车儿载，船儿装，千车也载不尽，万
船也装不完，铁梅我定要把它好好保留在身边。

李玉和 唱【二黄散板】

万里长江波浪翻！
我家红灯有人传。

（向铁梅）

倘若你能回家转，
投亲友，度饥寒，“还清账目”（以手式暗示密电码）我无
挂牵。

〔众日寇宪兵推李奶奶上。伍长上。〕

伍 长 鸠山队长给你们最后五分钟考虑，不交出密电码，统统枪
毙！（拉过铁梅）小姑娘，这是最后五分钟，你要交出密电码，
一家大小都能活呀！明白？说！

〔铁梅坚定地走向亲人身边。〕

伍 长 密电码！

铁 梅 不，知，道！

伍 长 统统枪毙！

众日寇 嗨！

李玉和 别这么张牙舞爪的！铁梅，咱们搀着奶奶一块走！

〔《国际歌》乐起。三人挽臂向前，勇敢坚定，昂首登上高坡。〕

〔鸠山上。〕

鸠 山 慢！再给你们最后一分钟，请你们再想一想！

李玉和 (动地惊天的气概) 鸠山! 中国人民, 中国共产党人, 是杀不完的! 我要你, 仔细想一想你们的下场!

鸠山 太可怕了! (对伍长) 照计划执行!
〔鸠山下。〕

伍长 枪毙!

〔在雄壮的《国际歌》乐声中, 三代人视死如归, 挺胸走下。〕

〔日寇宪兵眼下。〕

〔静场。幕内李玉和高呼: “打倒日本帝国主义!” “中国共产党万岁!”〕

三代人振臂齐呼: “毛主席万岁!”〕

〔排枪声。二日寇宪兵拉铁梅上。推倒。〕

铁梅 (站起, 回身呼唤) 爹! 奶奶!
〔鸠山、侯宪补、伍长上。〕

鸠山 李铁梅, 密电码你交出来!

侯宪补 说!
伍长

〔铁梅怒视鸠山。〕

鸠山 把她放了!

侯宪补 是。走!

〔伍长推铁梅下。日寇宪兵随下。〕

侯宪补 队长, 怎么把她放了?

鸠山 这叫做放长线钓大鱼!

侯宪补 是!

〔灯暗。〕

——幕 闭

第九场 前赴后继

〔紧接前场。清晨。〕

〔李玉和家内外。〕

〔幕启：铁梅进屋，靠在门上，环视屋里，想到爹爹、奶奶的牺牲，悲愤满腔。〕

铁梅 爹！奶奶！（扑在桌上哭。少顷，徐徐抬头，见号志灯，急奔过去攀起）奶奶，爹！你们为什么死的，我都明白了。我要继承你们的遗志，我要做红灯的继承人！密电码一定送到柏山，血海深仇一定要报！鸠山哪，鸠山！你抓，你放，虽由不得我；这要密电码，可就由不得你！

唱【西皮导板】

提起敌寇心肺炸！

【快三眼】

强忍仇恨咬碎牙。

贼鸠山千方百计逼取密电码，

将我奶奶、爹爹来枪杀！

【二六】

咬住仇，咬住恨，嚼碎仇恨强嚥下，

仇恨入心要发芽！

不低头，不后退，

【快板】

不许泪水腮边挂，
流入心田开火花。
万丈怒火燃烧起，
要把黑地昏天来烧塌！
铁梅我，有准备：
不怕抓，不怕放，不怕皮鞭打，不怕监牢押！
粉身碎骨不交密电码，
贼鸠山你等着吧——

【散板】

这就是铁梅给你的好回答！

走！（拿起号志灯欲走）

〔慧莲从里屋出。〕

慧 莲 铁梅！

铁 梅 慧莲姐！（放灯，插门）

慧 莲 我妈看你来啦！

〔田大婶从里屋出。〕

田大婶 铁梅！

铁 梅 大婶……（扑在田大婶怀里）

田大婶 孩子，你爹跟你奶奶的事情，我们大家都知道啦！看那些吃人的野兽，能够横行到什么时候！铁梅，现在门口有人盯着你，你出不去，还是从我们家走吧！快把衣裳脱下来跟慧莲换换。

铁 梅 不！大婶，我不能连累你们哪！

田大婶 孩子！

唱【西皮散板】（同时为二人互换衣服）

穷不帮穷谁照应，
两颗苦瓜一根藤。
帮助姑娘脱险境，
逃出虎口奔前程。

铁 梅 大婶，你们要出了事可怎么办哪？

田大婶 孩子，我们两家是多年同仇共苦的工人，我不管担什么风险，也要把你送出去！

铁 梅 （感激地）大婶……

田大婶 孩子，快走！

慧 莲 铁梅，快走吧！

铁 梅 姐姐，大婶，我永远也忘不了你们！

田大婶 快走！

〔铁梅拿起号志灯进里屋，下。〕

田大婶 慧莲，多加小心！

〔田大婶进里屋，下。〕

〔慧莲围好铁梅的围巾，遮住下半脸；挎货篮出门，反手带门。下。〕

〔特务乙、丙从电线杆后闪出，跟踪下。〕

〔灯暗。〕

——幕 闭

第十场 伏击歼敌

〔紧接前场。〕

〔通往柏山的路上。〕

〔幕启：磨刀人率改扮农民的二游击队员上；铁梅上，相遇。〕

铁梅 磨刀叔叔！（从筐内取出号志灯，举起）

磨刀人 铁梅！（向二游击队员）警戒！

铁梅 叔叔，我可找到您了！我爹跟我奶奶……

磨刀人 我们都知道了。铁梅，别难过，把悲痛化为力量，这个仇一定要报！密电码哪？

铁梅 我带来了！

磨刀人 好哇。

铁梅 叔叔，多亏邻居田慧莲姐姐假扮我的模样，把特务引走，我才能平安取出密电码来到这儿！

磨刀人 田慧莲一家必然引起敌人的注意。（向游击队员甲）老冯，你设法把田慧莲一家速速转移！

游击队员甲 是！

〔游击队员甲下。警车声响。〕

游击队员乙 老赵，敌人来了！

磨刀人 你护送铁梅上山。我们来对付他们！

〔游击队员乙引铁梅下。〕

〔王连举内喊：“站住！” 鸠山、王连举带日寇宪兵追上。磨刀人阻挡。〕

鸠山喊：“带走！”磨刀人夺过王连举手枪，击毙一日本寇宪兵。抛出磨刀凳，砸向王连举。

〔众游击队员跃出树丛，“亮相”。〕

〔山岩上，一游击队员击毙一日本寇宪兵。〕

〔鸠山、王连举逃下。磨刀人、众游击队员追下。〕

〔众游击队员飞下山岩，追击日寇。〕

〔一游击队员手持红缨枪，奋战二日本寇宪兵。二日本寇宪兵先后逃窜。游击队员追下。〕

〔磨刀人追击王连举上。二人格斗。〕

〔鸠山、众日本寇宪兵上。一场短兵相接的搏斗。游击队尽歼日寇。处死叛徒。刀劈鸠山。〕

〔伏击大捷。众游击队员威武“亮相”。〕

〔灯暗。〕

——幕 闭

第十一场 胜利前进

〔紧接前场。〕

〔柏山。〕

〔幕启：红旗飘扬，天空明朗。游击队长从山坡上走来。磨刀人引铁梅上。众游击队员齐上。铁梅把密电码庄重地交给游击队长。众挥舞刀枪，欢庆胜利。铁梅高举红灯，光芒万丈。〕

〔徐徐闭幕。〕

——剧终

剧 照



光照人间的无产阶级英雄形象李玉和。



李玉和在陸滩车站附近接应交通员，要铁梅回去告诉奶奶，说“表叔”就要来了。



李玉和接受了党交给他向柏山游击队转送密电码的任务。他表示：“为革命同献出忠心赤胆，烈火中迎考验重任在肩。决不辜负党的期望我力量无限，天下事难不倒共产党员！”



李玉和同穷苦工人弟兄有着同仇共苦的无产阶级深厚感情。人力车工人老张被日本鬼子打伤，李玉和关心地问他伤好了没有，关照他往后要多加小心。



李玉和正要与磨刀人接关系时，日寇宪兵突然来棚棚进行搜查。李玉和机智沉着，“抓时机打开饭盒藏秘密”。



李玉和在粥棚脱险后，回家来对李奶奶说，为防意外，
他已把密电码安全转移。



李玉和家和隔壁田大婶家同仇共苦，有着深厚的无产阶级感情。慧莲的孩子病了，又没吃的，李奶奶叫铁梅把家里的玉米面送给慧莲。



由于叛徒的出卖，敌人用“请客”的阴险方式逮捕李玉和。李玉和庄重地接过李奶奶的壮别酒，一饮而尽，迎狂风出门“赴宴”，闯火海勇斗鸠山。



铁梅听了李奶奶痛说革命家史后，顿时志高眼亮，决心要坚定不移地跟着爹爹打豺狼，“红灯高举闪闪亮”，“打不尽豺狼决不下战场！”





凶残虚弱、色厉内荏的鸠山玩弄反革命的威逼利诱惨遭失败后，露出豺狼本性，妄图用严刑来动摇李玉和。李玉和义正词严，痛斥日寇对我国的侵略。

阴险毒辣的鸠山妄图利用叛徒王连举来劝降李玉和。李玉和早已识破了鸠山的阴谋，他怒视着这条断了脊梁骨的癞皮狗，奋臂痛斥贪生怕死的无耻叛徒，使鸠山的诡计彻底落空。



李玉和受刑后，坚贞不屈，逼近鸠山，扶椅挺立，英气勃勃，使群敌心胆俱裂。



无产阶级英雄李玉和在刑场满怀革命豪情地畅想到“但等那风雨过，百花吐艳，新中国如朝阳光照人间”，决心和敌人斗争到底，勇往直前。



“爹爹给我无价宝，光辉照儿永向前。”“家传的红灯有一盏”，“铁梅我一定要把它好好保留在身边。”铁梅决心以李五和为榜样，继承父志，与豺狼虎豹的斗争到底。



李玉和一家三代人宁死不屈，大义凛然，顶天立地，视死如归，在雄壮的《国际歌》乐声中走向刑场。

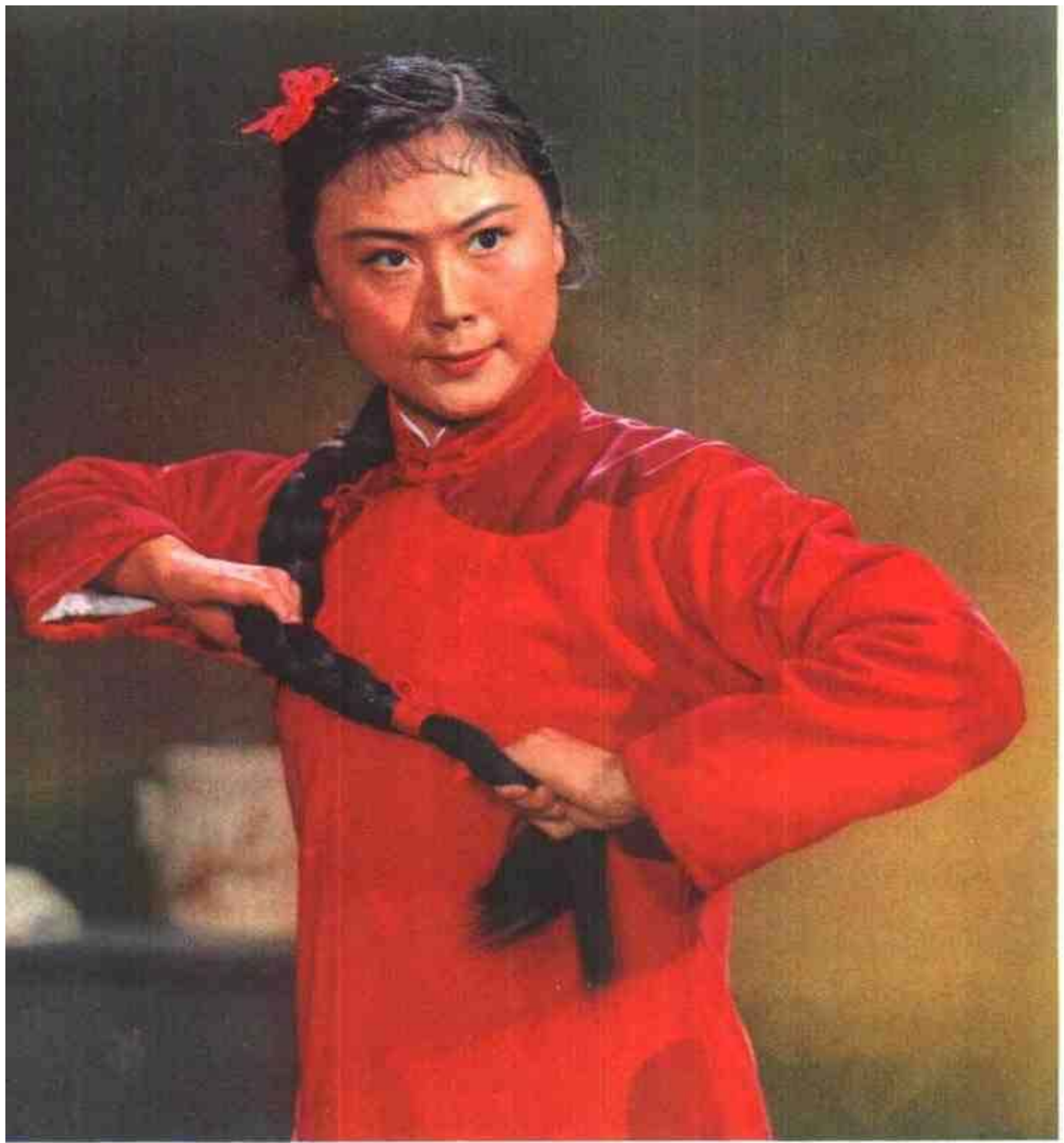

“咬住仇，咬住恨，嚼碎仇恨强嚙下，仇恨入心要发芽！”铁梅想到爹爹、奶奶的被枪杀，悲愤满腔，决心化悲痛为力量，继承先烈遗志，誓做红灯的继承人。

磨刀人处死叛徒。





日寇宪兵队追赶
侯梅，进入我伏击圈
内。众游击队员，力
战顽敌，尽歼日寇，
处死叛徒，刀劈鸠山。





在党的领导和游击队的配合及群众的帮助下，铁梅把密电码送
到了柏山，胜利地完成任务。众游击队员挥舞刀枪，欢庆胜利。

主 旋 律 乐 谱

序 曲

1 = F $\frac{2}{4}$

雄伟壮阔地 慢速

ff

稍快 *mp*

$\dot{1}$ $\dot{1}$ $\dot{1}$ | $\dot{1}$ — | $\underline{5.6}$ $\underline{53}$ | $\bar{1}$ $\bar{3}$ | $\underline{5}$ — | $\underline{60}$ $\underline{0}$ | $\underline{6633}$ $\underline{66\dot{1}\dot{1}}$

($\hat{0}$ 仓 0)

原速 稍快 *mp* 快速

$\underline{33\dot{1}\dot{1}}$ $\underline{3355}$ | $\underline{60}$ 0 | 0 0 | $\underline{2266}$ $\underline{22^{\#}44}$ | $\underline{66^{\#}44}$ $\underline{66\dot{1}\dot{1}}$ | $\underline{20}$)

0 0 | $\underline{6.6}$ $\underline{56}$ | $\bar{3}$ $\bar{5}$ | 2 — | 2 — | $\underline{20}$ $\underline{2.2}$)

(仓 才)

1. $\underline{2}$ | $\underline{3.2}$ 5 | $\dot{1}\dot{1}$ $\dot{1}$ | $\dot{2}$ $\dot{1}$ | 6 $\dot{1}$ |

仓 台 才 台 仓 才 乙 才 仓 才 仓 才 仓

p *mf*

($\underline{555}$ $\underline{55}$ | $\underline{55}$ $\underline{55}$ | $\underline{2123}$ $\underline{4345}$ | $\underline{6543}$ $\underline{2176}$ | $\underline{2123}$ $\underline{4345}$)

5 — | 5 — | 2 $\underline{2.3}$ | 6 $\underline{6.3}$ | $5.$ $\underline{5}$ |

(仓 0)

$\underline{5432}$ $\underline{1765}$ | $\underline{6765}$ $\underline{6765}$ | $\underline{1217}$ $\underline{2321}$ | $\underline{5654}$ $\underline{3432}$ | $\underline{10}$)

5 0 | $\underline{66}$ $\underline{5}$ | $\dot{1}$ $\underline{7.6}$ | 5 6 | 3 $\underline{056}$ |

(0 哪)

$\dot{1}$ $\underline{7}$ | $\underline{65}$ | $\underline{43}$ | $\underline{21}$ | $\overset{>}{5} \overset{>}{5}$ | $\underline{3235}$ | $\overset{>}{6} \overset{>}{6}$ | $\underline{5356}$ | $\overset{>}{7} \overset{>}{7}$ | $\underline{2123}$ |
 仓才 仓才 仓才 仓才 顿仓 0 仓0 0 仓0 0 大八

p $\underline{535}$ | $\underline{656}$ | $\underline{767}$ | $\underline{\dot{1}7\dot{1}}$ | $\overset{突慢}{ff}$ $\underline{6}$ | $\dot{1}$ | $\underline{\dot{2}\dot{3}}$ | $\underline{\dot{1}\dot{2}}$ | $\overset{>}{\dot{3}}$ | $\overset{>}{\dot{3}\dot{3}}$ |
 仓才才 仓才才 仓才才 仓才才 仓 才 仓 哪 才台 仓)

($\overset{>}{0\dot{1}}$ | $\overset{>}{\underline{7\dot{6}}}$ | $\overset{>}{\underline{50}}$)
 $\overset{>}{\underline{30}}$ | 0 | $\overset{>}{\underline{5\dot{6}}}$ | $\underline{53}$ | $\dot{1}$ | $\dot{3}$ | $\overset{sf}{\underline{2}}$ | $\overset{sf}{\underline{\dot{1}0}}$ | 0 ||
 (仓才 仓才 仓才 台 哪 仓0)

(紧接下曲)

第一场 接应交通员

日寇宪兵过场音乐

1 = A $\frac{2}{4}$

中慢 渐强
mp *mf*

(<u>7 0</u> <u>3 0</u> <u>1 0</u> <u>7 0</u>	<u>6 0</u> <u>2 0</u> <u>^b7 0</u> <u>6 0</u>
7 — 7 —	3 — 3 —
(匡 台台 七台 乙台	匡 台台 七台 乙台
($\overset{\times\times}{\text{X}}$ 0 $\overset{\times\times}{\text{X}}$ 0 $\overset{\times\times}{\text{X}}$ 0 X ₀	$\overset{\times\times}{\text{X}}$ 0 $\overset{\times\times}{\text{X}}$ 0 $\overset{\times\times}{\text{X}}$ 0 X ₀

f 渐弱

(<u>5 0</u> <u>1 0</u> <u>5 0</u> <u>4 0</u>	<u>3 0</u> <u>4 0</u> <u>3 0</u> <u>7 0</u>
1 — 1 —	7 — 7 —
匡 台台 七台 乙台	匡 台台 七台 乙台
$\overset{\times\times}{\text{X}}$ 0 $\overset{\times\times}{\text{X}}$ 0 $\overset{\times\times}{\text{X}}$ 0 X ₀	$\overset{\times\times}{\text{X}}$ 0 $\overset{\times\times}{\text{X}}$ 0 $\overset{\times\times}{\text{X}}$ 0 X ₀

p

(<u>6 0</u> <u>7 0</u> <u>6 0</u> <u>4 0</u>	<u>3 0</u>)
6 — 6 4	3 — 3 — <u>3 0</u> 0
匡 0)	(食)
$\overset{\times\times}{\text{X}}$ 0 $\overset{\times\times}{\text{X}}$ 0 $\overset{\times\times}{\text{X}}$ 0 X ₀	$\overset{\times\times}{\text{X}}$ X $\overset{\times\times}{\text{X}}$ X X X X)

(紧接下曲)

李玉和上场音乐

李玉和唱腔——“手提红灯四下看”

1 = E $\frac{2}{4}$

中慢 较自由

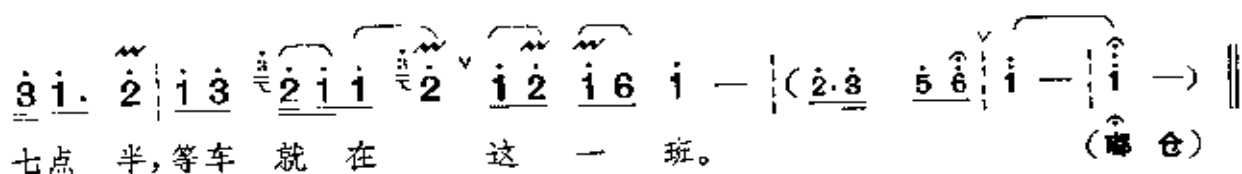
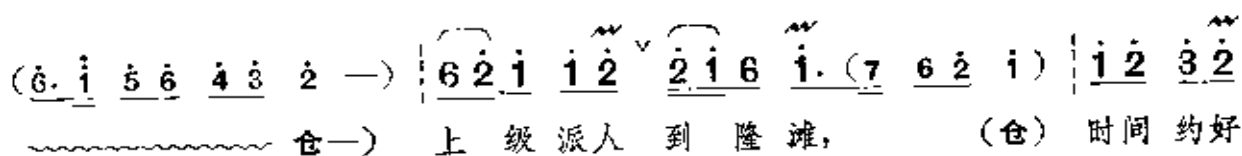
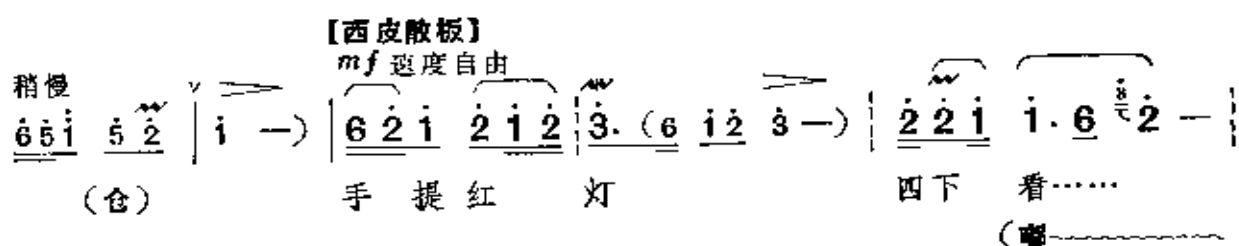
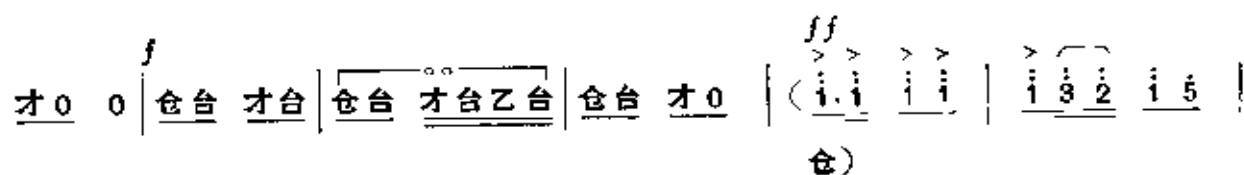
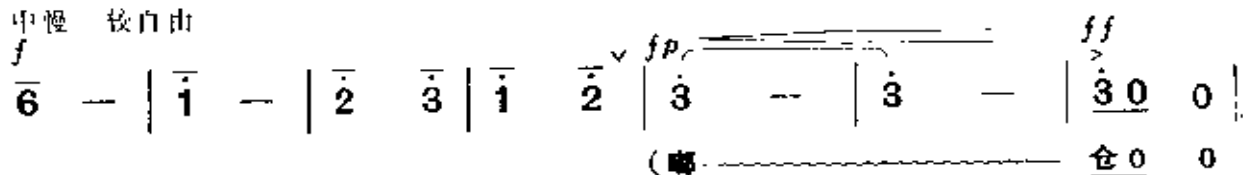

李玉和、铁梅对话音乐

1 = E $\frac{2}{4}$

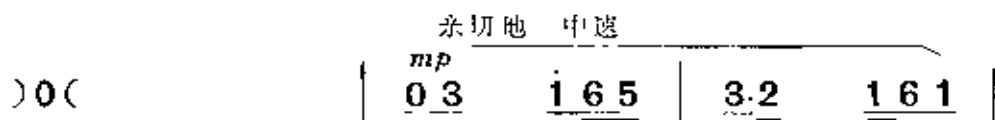

(铁梅白) 爹，您也得多留点神哪！

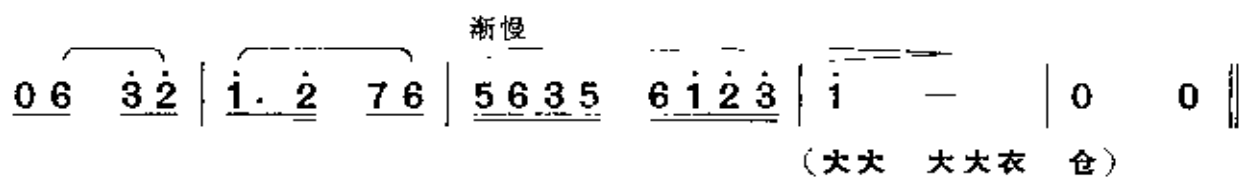
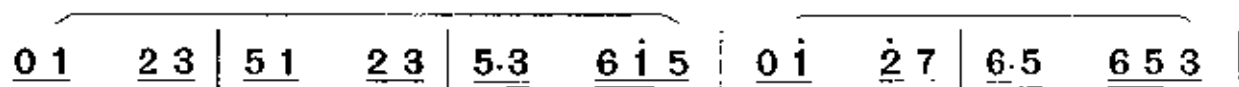

李玉和唱腔——“穷人的孩子早当家”

1 = E $\frac{2}{4}$

中快

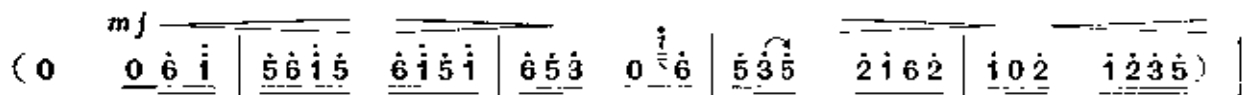

【西皮原板】

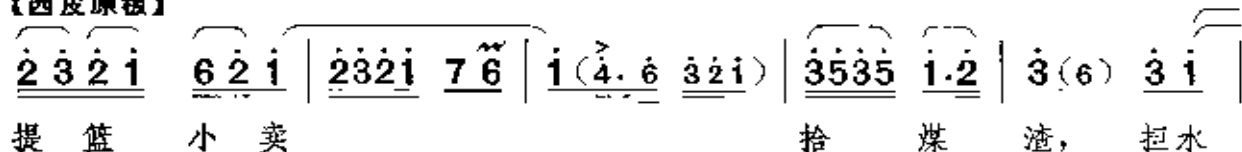

(6. 76 i)

$\overline{\dot{1}\dot{2}} \quad 6 \quad | \quad \overset{\text{rit}}{\dot{2}} \quad \overset{\text{rit}}{\dot{2}}(\dot{3}\dot{5}) \quad | \quad \overline{\dot{2}\dot{3}\dot{5}\dot{7}} \quad \overline{6\dot{1}\dot{2}} \quad | \quad \text{rit} \quad \overline{5. \quad 6 \quad \dot{3}\dot{2}} \quad | \quad \overline{\overset{\text{rit}}{7}\dot{2}} \quad \overline{\dot{2}\dot{5}\dot{6}} \quad |$

劈 柴 也 靠

$\dot{1}0(\dot{2}) \quad \overline{\dot{1}\dot{2}\dot{1}\dot{2}} \quad | \quad \overline{\dot{2}\dot{3}\dot{2}\dot{3}}(\dot{6}) \quad | \quad \overline{\dot{2}\dot{1}\dot{5}} \quad \overline{\dot{3}\dot{2}} \quad | \quad (\overline{\dot{2}\dot{3}\dot{5}\dot{7}} \quad \overline{6\dot{1}\dot{2}\dot{3}}) \quad | \quad \overline{4.6} \quad \overline{\dot{3}\dot{2}} \quad |$

她。 里 里 外 外

$\dot{1} \quad | \quad \overline{\dot{1}\dot{2}\dot{3}\dot{5}} \quad | \quad \overset{\text{rit}}{\dot{2}} \quad \overset{\text{rit}}{\dot{1}\dot{2}\dot{1}\dot{2}} \quad | \quad \overline{\dot{2}\dot{3}\dot{2}} \quad \overline{\dot{3}(\dot{3}\dot{5})} \quad | \quad \overline{\dot{2}\dot{1}\dot{5}} \quad \overline{\dot{3}\dot{2}} \quad | \quad (\overline{\dot{2}\dot{6}\dot{5}\dot{5}} \quad \overline{6\dot{1}\dot{2}}) \quad |$

把 手， 穷 人 的 孩 子

$f \quad \overset{\text{rit}}{\dot{3}.5} \quad \overline{\dot{2}\dot{3}\dot{5}} \quad | \quad \overset{\text{rit}}{\dot{3}\dot{2}\dot{1}} \quad \overline{\dot{3}\dot{5}\dot{2}\dot{3}} \quad | \quad \overset{\text{rit}}{4} - \quad | \quad \overset{\text{rit}}{4} \quad 0 \quad \dot{3} \quad \overline{\dot{2}\dot{3}\dot{4}} \quad | \quad \overline{\dot{3}.5\dot{3}\dot{2}} \quad \overline{\dot{2}\dot{2}} \quad |$

早 当 家。

渐慢
mp

原速

$\dot{1} \quad | \quad \overset{\text{rit}}{\dot{1}(\dot{3}\dot{6}\dot{1})} \quad | \quad \overline{\dot{5}\dot{6}\dot{4}\dot{3}} \quad \overline{\dot{2}\dot{3}\dot{2}\dot{1}} \quad | \quad \overline{6\dot{1}\dot{2}\dot{3}} \quad \dot{1} \quad 0 \quad | \quad \frac{1}{4} \quad \overline{\dot{3}\dot{2}\dot{1}} \quad | \quad \overline{6\dot{2}\dot{1}} \quad |$

栽 什 么 树 苗

mf

$\overline{\dot{3}\dot{2}\dot{1}} \quad | \quad \overset{\text{rit}}{\dot{1}\dot{2}} \quad | \quad 0 \quad 5 \quad | \quad 6 \quad \dot{1} \quad | \quad \overline{\dot{1}. \quad \dot{2}} \quad | \quad \overset{\text{rit}}{\dot{3}} \quad | \quad \frac{2}{4} \quad \overline{\dot{2}.(\dot{1} \quad 6 \quad \dot{1})} \quad |$

结 什 么 果， 撒 什 么 种 子

$\overline{\dot{3}\dot{2}\dot{1}} \quad \overline{6\dot{1}} \quad | \quad \overset{\text{rit}}{\dot{2}} \quad \overline{\dot{2}\dot{2}} \quad | \quad \dot{1} \quad - \quad | \quad \overline{\dot{2}\dot{3}\dot{2}\dot{1}} \quad \overline{7\dot{2}} \quad | \quad \overline{\dot{1} \quad 0 \quad 0} \quad ||$

开 什 么 花。

f

p

火车过场及交通员跳车音乐

1 = C $\frac{2}{4}$

快速

mp 渐强

(3 4 5 4)	3 4 5 4	3 4 5 4	3 4 5 4	3 4 5 4	3 4 5 4	3 4 5 4	3 4 5 4	3 4 5 4	3 4 5 4
0	0	0	0	<i>ff</i> 6 i.	i	—	i	—	—

3 4 5 4	3 4 5 4	3 4 5 4	3 4 5 4	3 4 5 4	3 4 5 4	3 4 5 4	3 4 5 4	3 4 5 4	3 4 5 4
i	—	3 5.	5	—	5	—	5	—	5

<i>sf</i> 3 0	0	0	0	<i>p</i> 3 4 5 6 7 i 2 #2	3 3 3 3	3 3 3 3	<i>sf</i> 3 0	0	
<i>ff</i> 0 5	3 2	i 7	6 5	3	—	3	—	0 5	3 2

0	0	<i>p</i> 3 4 5 6	7 i 2 #2	3 3 3 3	3 3 3 3	<i>ff</i> 5 4	3 2	0	0
i 7	6 5	3	—	3	—	0	0	i 7	6 5

5 4	3 2	0	0	<i>sf</i> 6	—	$\frac{4}{4}$ 6	6	6	6	6	6	6	6
0	0	i 7	6 5	[交通员从坡上“抢背”下来, 摔倒 (仓 — 仓 仓 仓 仓 仓 仓 仓 仓									

$\frac{2}{4}$ $\overset{\curvearrowright}{5}$ — | $\overset{\curvearrowright}{3}$ — | $\overset{\curvearrowright}{3}$ — | $\overset{\curvearrowright}{3} 0$ 0 ||
 (李玉和急上
 仓才 仓才 仓才. 仓0)

闭幕曲

1 = B

) 0 ($\overset{\text{中慢}}{f}$ $\frac{4}{4}$ $\overset{\curvearrowright}{6}$ — — — | mp $\frac{5}{4}$ $\underline{5 0}$ $\underline{4 0}$ $\underline{2 0}$ $\underline{7 0}$ $\underline{1 0}$ | $\overset{v}{mf}$ $\frac{4}{4}$ $\overset{\curvearrowright}{6}$ — — — ||

(伍长白)卧倒!

(八 旺) (X 0 X 0 X 0 X 0 X 0)

第二场 接受任务

幕间曲 李奶奶唱腔——“革命的火焰
一定要大放光芒” 铁梅挎货篮进屋音乐

1 = $\sharp F$ $\frac{4}{4}$

中速 较自由

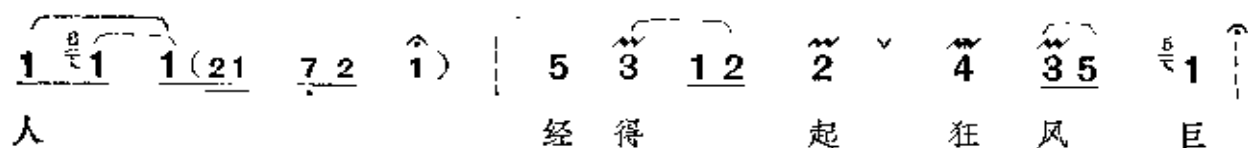
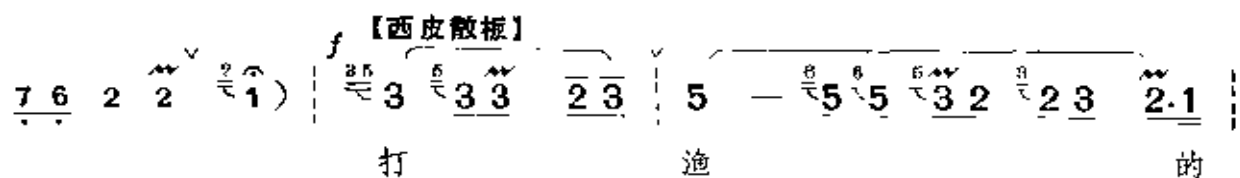
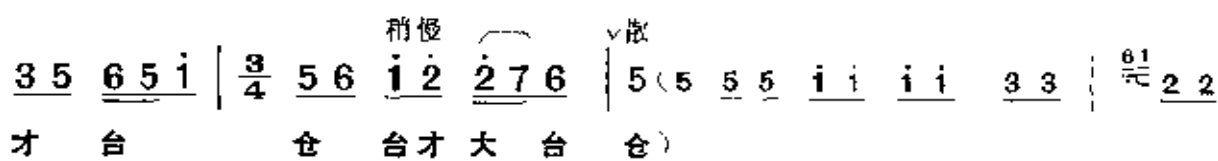
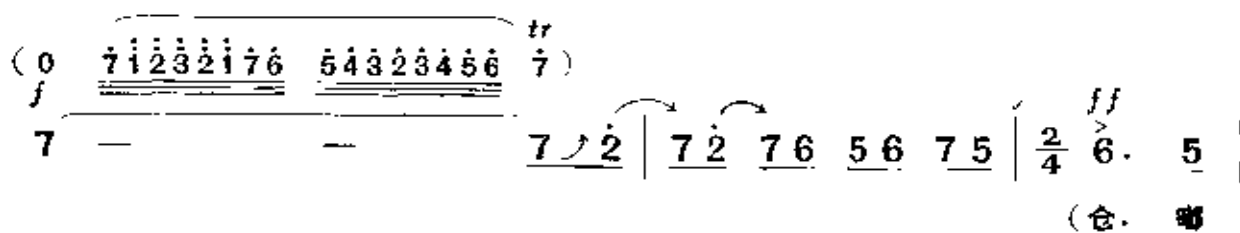
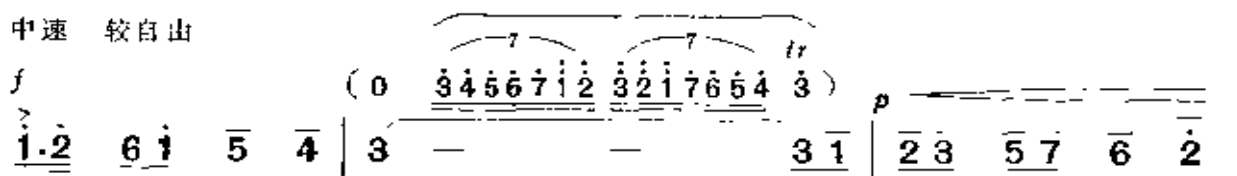

ff

$\overset{\text{tr}}{\underline{2}} - \underline{2\ 3} \underline{2\ 3} \underline{2\ 0\ 3} \overset{\text{tr}}{4} \overset{\text{tr}}{3} \overset{\text{tr}}{3\ 5} \overset{\text{tr}}{3\ 5\ 3} \overset{\text{tr}}{5} \overset{\text{tr}}{5} \overset{\text{tr}}{5} - | (\underline{2\ 3} \underline{5\ 6} \underline{7\ 6\ 2} \underline{6\ 6} \underline{5-})$

浪, (合)

中速

f $\underline{1\ 3} \underline{3\ 2} \overset{\text{tr}}{\underline{2\ 1}} \underline{1\ 6} \underline{1\ 2\ 3} \overset{\text{tr}}{\underline{3\ 3}} \overset{\text{tr}}{\underline{3\ 2}} \overset{\text{tr}}{\underline{2\ 3}} | \frac{2}{4} \underline{2\ 0\ 0} | \overset{\text{tr}}{\underline{2\ 3}} \overset{\text{tr}}{\underline{2\ 1}}$

打 猎 的 人 哪 怕

原速 (1. 2 1 2)

渐慢

$\underline{3\ 5\ 3} \overset{\text{tr}}{\underline{6\ 1\ 5}} | \overset{\text{tr}}{\underline{5\ 5}} \underline{2\ 5\ 3\ 2} | \underline{1\ 2} \underline{3\ 2\ 5} | \overset{\text{tr}}{\underline{2\ 2\ 1\ 6}} \overset{\text{tr}}{\underline{3\ 5\ 3\ 2}} | \overset{\text{tr}}{\underline{2\ 2\ 2}} \underline{1\ 2\ 1}$

虎 豹 豺 狼。

$\underline{6\ 2\ 7\ 6} \underline{2\ 3\ 5\ 6} | 1\ 0 | 1 \overset{\text{tr}}{\underline{3\ 5}} \overset{\text{tr}}{\underline{3\ 5}} | \underline{5\ 6} \overset{\text{tr}}{\underline{6\ (2)}} | \underline{1\ 1} \underline{6\ 3\ 6\ 5\ 6} | \underline{1\ 6} \underline{5\ 6\ 1}$

看 你 昏 天 黑 地 能

f $\overset{\text{tr}}{\underline{6\ 1}} \underline{3\ 2\ 3} | \overset{\text{tr}}{\underline{2\ 5}} \overset{\text{tr}}{\underline{3\ 3}} | \underline{1\ 2\ 1} \overset{\text{tr}}{\underline{3\ (6\ 4\ 3)}} | \overset{\text{tr}}{\underline{2\ 3\ 5}} | 5\ 0$

多 久! 革 命 的 火 焰

中速 *mf* (1. 2 3 5 2 1 6 5)

散

$0 \overset{\text{tr}}{\underline{3}} \underline{2\ 1} | \overset{\text{tr}}{\underline{2\ 1\ 5}} \overset{\text{tr}}{\underline{3\ 2}} | \underline{1\ 6} \overset{\text{tr}}{\underline{4\ 3}} | \overset{\text{tr}}{\underline{2\ 2\ 3}} \overset{\text{tr}}{\underline{2\ 2}} | \frac{2}{4} \overset{\text{tr}}{\underline{1}} -$

一 定 要 大 放 光 芒。

$\frac{2}{4}$ 3 — | $\overset{\vee}{\underset{\vee}{(3\ 6)}} | 10)$ *mp*

$\underline{06\cdot i} \ \underline{5643} \ | \ \underline{2123} \ \underline{435} \ | \ \underline{06i} \ \underline{6532} \ | \ 1 \ \overset{\vee}{\underset{\vee}{1\ 6}} \ | \ \underline{036} \ \underline{5632} \ |$

mp 渐慢

$\underline{1\cdot 2} \ \underline{3\ 5} \ | \ \underline{2\cdot 3} \ \underline{7\ 6\ 5} \ | \ 6\cdot \ \underline{7\ 6} \ | \ \underline{5\ 6\ 2\ 7} \ \underline{6\ i\ 5\ 4} \ | \ 3 \ -) \ ||$

铁梅唱腔——“都有一颗红亮的心”

1 = $\sharp F$ $\frac{2}{4}$

中快 【西皮流水】 $(i\ 6\ 5\ 6 \ | \ i)$

$(\overset{\wedge}{0} \ \overset{mf}{065} \ | \ \underline{356i} \ \underline{6532} \ | \ 1) \ 3 \ \overset{mf}{i\ 6\ 5} \ | \ \underline{3\ 5\ 3} \ i \ \overset{mp}{05i} \ \underline{6535} \ |$

(白)奶奶,您听我说! (唱)我家的表叔数不

$6 \ \overset{\vee}{i} \ \underline{5\ 6\ i} \ | \ \overset{i}{6\cdot 5} \ \underline{4\ 3\ 2} \ | \ \underline{2\ 3} \ \underline{2\ 3\ 5} \ | \ \frac{1}{4} \ \overset{3}{5} \ \overset{mp}{5\ 5\ 2\ 1} \ | \ \overset{i}{6}$

清,没有大事不登门。虽说 是,

$\underline{2\ 3\ 2\ 1\ 2} \ | \ 5 \ \overset{6}{\underset{6}{3}} \ | \ \underline{2\ 3\ 4} \ | \ \overset{6}{\underset{6}{3}} \cdot 5 \ \overset{mf}{i\ 6\cdot 5} \ | \ \underline{i\ 6\ 5} \ | \ \overset{\#}{4\ 3\ 2\ 3} \ |$

虽说是亲眷又不相认,可他比亲眷还要

$\underline{5\ (2\ 3\ 6)} \ | \ \frac{2}{4} \ 5) \ 5 \ \overset{mp}{3\ 2} \ | \ \underline{1\ 6\ 3\ 5} \ \underline{2\ 1\ 2} \ | \ 2 \ 3 \ 5 \ | \ \frac{1}{4} \ \underline{2\ 3\ 1\ 7} \ |$

亲。 爹爹和奶奶齐声唤亲

p

6 2 | 1 2 | $\overset{5}{\curvearrowright}$ 3.5 | 2 3 | 5 | 5 6 | $\overset{2}{\curvearrowright}$ 7 | 7 7 | 6.7 | $\overset{7}{\curvearrowright}$ 2 | *mf* 6 0 5 |

人，这 里 的 奥 妙 我 也 能 猜 出

稍快
f

$\overset{\#}{4}$ 3 2 3 | 5 | 6 5 6 | $\overset{1}{\curvearrowright}$ 6 | 7 6 7 2 | 6 \vee 1 | 6 5 | 5. $\overset{6}{\curvearrowright}$ 5 | 3 5 |

儿 分： 他 们 和 爹 爹 都 一 样， 都 有 一

渐慢 *f*

$\overset{7}{\curvearrowright}$ 6 (0 5 | 6 5 3 5 | *mf* 6 7 6 5 | 5 3 5 | $\frac{2}{4}$ 1 - | $\overset{1}{\curvearrowright}$ 6. 5 3 5 | 6 1 | $\overset{1}{\curvearrowright}$ 5 - ||

颗 红 亮 的 心。 (紧接下曲)

李玉和背交通员急上音乐

1 = B $\frac{2}{4}$

紧张急促地
快速

(大台 | 仓 才 | 仓 才台 | 仓大八 台才 | 乙才 乙 | $\frac{3}{4}$ 仓 令才 乙台 |

ff

$\frac{2}{4}$ 6 - | $\overset{3}{\curvearrowright}$ 1 6 5 | $\overset{3}{\curvearrowright}$ 6 5 3 | $\overset{3}{\curvearrowright}$ 5 3 2 | $\overset{3}{\curvearrowright}$ 3 2 1 | 6 - | 6 - | *mp* 渐强 $\overset{3}{\curvearrowright}$ 6 6 6 | $\overset{3}{\curvearrowright}$ 1 1 1 |

仓)

$\overset{3}{\curvearrowright}$ 1 6 5 | $\overset{3}{\curvearrowright}$ 6 5 3 | $\overset{3}{\curvearrowright}$ 5 3 2 | $\overset{3}{\curvearrowright}$ 3 2 1

渐快

$\overset{3}{\curvearrowright}$ 2 2 2 | $\overset{3}{\curvearrowright}$ 3 3 3 | $\overset{3}{\curvearrowright}$ 1 1 1 | $\overset{3}{\curvearrowright}$ 2 2 2 | $\overset{3}{\curvearrowright}$ 3 3 3 | 5 0 | $\overset{p}{\curvearrowright}$ 6 - | 1 2 | $\overset{mp}{\curvearrowright}$ 3 - | 3 0 ||

慢速 *p* *mp*

(哪—— 仓)

李玉和、交通员对暗号音乐

1 = E $\frac{2}{4}$

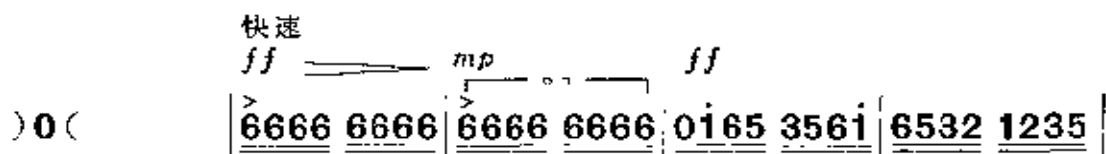

(交通员白) 有。要现钱。

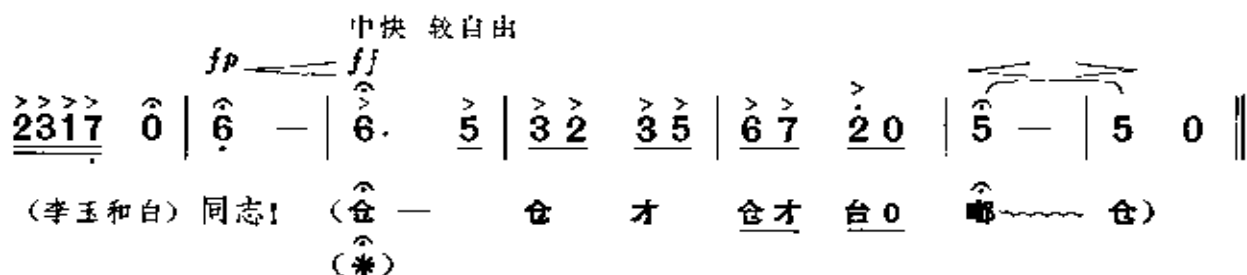

李玉和唱腔——“天下事难不倒共产党员”

1 = E $\frac{4}{4}$

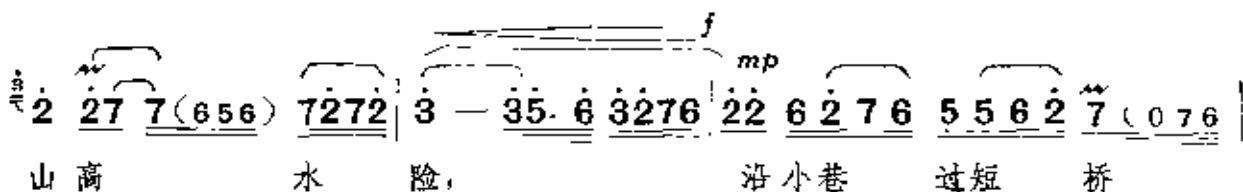
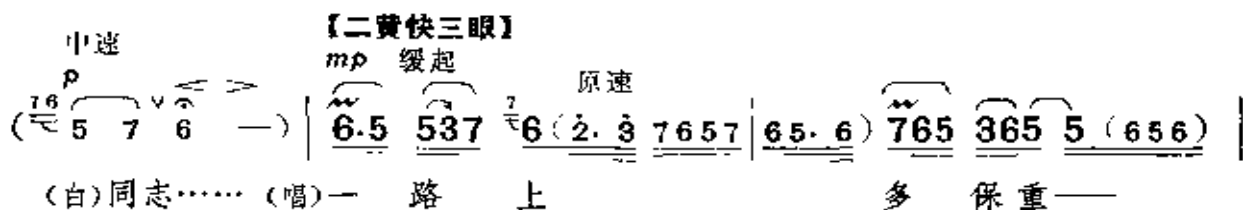

f 快一倍
(5-6 7 2 6 5 6 i)

5 3 5 $\overset{7}{\underline{\underline{2}}}$ | $\overset{\sim}{7}$ 0 6 — | 6 7 6 7 2 | 2. 6 7 2 | 6 6 $\overset{\sim}{\quad}$ | 5 0 0 0 0 |

僻 静 安 全。

稍慢 原速

$\overset{\sim}{2}$ — — — | $\overset{\sim}{2}$ $\overset{\sim}{1}$ 2 | 3 5 | $\overset{\sim}{3}$. $\overset{\sim}{1}$ 2 ($\overset{\sim}{3}$. 2 | $\overset{\sim}{1}$ 3 2 $\overset{\sim}{1}$ 6 $\overset{\sim}{1}$ 2) |

为 革 命

p

0 $\overset{\sim}{2}$ $\overset{\sim}{1}$ 2 | 4 — $\overset{\sim}{3}$ 0 | ($\overset{\sim}{4}$. $\overset{\sim}{4}$ $\overset{\sim}{4}$ $\overset{\sim}{4}$ 6 3 2) | $\overset{\sim}{1}$ — — — |

同 献 出 忠 心 赤

f

$\overset{\sim}{1}$ — $\overset{\sim}{1}$ 6 $\overset{\sim}{1}$ | $\overset{\sim}{5}$. 2 3 — | 3 — — — | 3 — — $\overset{\sim}{2}$ |

胆——

稍快

($\overset{\sim}{3}$. $\overset{\sim}{3}$ $\overset{\sim}{3}$ $\overset{\sim}{3}$ | $\overset{\sim}{3}$ 2 $\overset{\sim}{1}$ 7 6 5 $\overset{\sim}{1}$ 2 |

$\overset{\sim}{3}$ — — — | $\overset{\sim}{3}$ — — 0 | $\overset{\sim}{3}$ 0 $\overset{\sim}{6}$. $\overset{\sim}{6}$ 6 3 $\overset{\sim}{4}$ 3 |

(大 大 大 大 衣 大 乙 0 食)

p

$\overset{\sim}{2}$ 3 $\overset{\sim}{4}$ 6 $\overset{\sim}{4}$ 3 2 | 3 0 0 $\overset{\sim}{7}$. 6 | 5 3 5 6 7 6 5 6 |

f

$\overset{\sim}{1}$ $\overset{\sim}{5}$. $\overset{\sim}{3}$ 2 5 3 2 | $\overset{\sim}{1}$. 2 3 5 2 3 3 6 | 5. 6 5 5 0 6 $\overset{\sim}{1}$ 2) |

f
 3̣ — 2̣. 3̣ | 5̣. (6̣ 4̣ 3̣ 2̣ 3̣ 5̣) | 0 3̣ 2̣ 5̣ 3̣ | 2̣. 1̣ 1̣ — |
 烈 火 中 迎 考 验 重 任

稍慢 *mf* 稍自由 原速
 1̣ (7̣ 6̣ 1̣) 3̣ 1̣ | 2̣ 6̣ 7̣ 1̣ 7̣ | 7̣ 5̣ 3̣ 5̣ 3̣. 2̣ | 2̣ — 2̣ 5̣ |
 在 肩。决 不 辜 负 党 的 期 望 我

6̣ 2̣ 7̣ 6̣ 5̣ (6̣ 2̣) | 7̣ — — — | 7̣ — 7̣ 2̣ 7̣ 6̣ | 5̣ 6̣ 5̣ 6̣ 7̣ 2̣ 6̣ 7̣ |
 力 量 无 限，

稍慢 *f* *ff*
 2̣ #4̣ 3̣ 3̣ 2̣ | 7̣ 2̣ #4̣ 3̣ 0 0 | 3̣ 3̣ 2̣ 3̣ 5̣ 1̣ |
 天 下 事 难 不 倒 共 产 党

$\frac{2}{4}$ $\frac{3}{4}$ $\frac{2}{4}$ $\frac{3}{4}$
 2̣ 0 0 0 0 | $\frac{2}{4}$ (5̣ 0 1̣ 0) | $\frac{3}{4}$ 2̣ — — | $\frac{2}{4}$ 2̄ — | 2̄ — | 2̄ 0 0) |
 员 |
 (仓 0 0 哪 — 八 0 大 0 仓 才. 才 才 才 才 仓 才 仓 才 仓 才

仓 才 | 仓 才 乙 才 | 仓 才 | 仓 才 | 仓 才 | 仓 才 | 仓 —) ||
 由慢渐快 突慢

【西皮摇板】

$\dot{5}$ 0 $\overset{\circ}{\overset{\circ}{\dot{5}}}$) | $\overset{mf}{\dot{3}}$ $\overset{\frown}{\dot{3}\dot{2}}$ $\overset{mf}{\dot{3}}$ $\overset{\frown}{\dot{2}\dot{1}}$ $\dot{1}$ $\dot{3}$ $\overset{\frown}{\dot{1}\dot{2}}$ $\overset{\frown}{\dot{3}}$ | ($\dot{4}\dot{6}$ $\dot{3}\dot{2}$ $\dot{1}\dot{2}$
 破 烂 市 我 把 亲 人 访，
 $\dot{3}$ $\overset{\circ}{\overset{\circ}{\dot{3}}}$) | $\overset{\frown}{\dot{1}\dot{3}}$ $\overset{\frown}{\dot{3}\dot{2}}$ $\overset{\frown}{\dot{2}\dot{1}}$ $\dot{1}$ — $\dot{2}$ $\overset{\frown}{\dot{2}\dot{7}}$ | $\overset{mp}{\dot{6}}$ $\overset{\frown}{\dot{6}0}$ $\overset{\frown}{\dot{7}}$ $\overset{\frown}{\dot{7}6}$
 饭 盒 里 面 把 密 件
 $\overset{\frown}{\dot{5}}$ $\overset{\frown}{\dot{5}\dot{6}}$ $\overset{\frown}{\dot{1}}$ | $\overset{f}{(\dot{3}$ $\dot{2}\dot{1}$ $\dot{6}\dot{2}$ $\dot{1}$ $\overset{\circ}{\overset{\circ}{\dot{1}}})$ | $\overset{mf}{\dot{3}}$ $\dot{2}$ $\dot{2}$ $\overset{\frown}{\dot{2}\dot{1}}$
 藏。 千 万 重 障

【垛板】

慢一倍

$\dot{1}$ — $\dot{1}$ $\overset{6}{\text{フ}}$ 0 | $\frac{1}{4}$ $\overset{\frown}{\dot{6}\dot{1}\dot{6}\dot{1}}$ | $\overset{\frown}{\dot{5}\dot{6}\dot{1}}$ | $\overset{\frown}{\dot{2}\dot{6}}$ | $\overset{\frown}{\dot{6}\dot{1}}$ | $\overset{\frown}{\dot{1}\dot{2}}$ | $\overset{\frown}{\dot{1}\dot{2}}$ | $\overset{\frown}{\dot{3}\dot{2}}$ |
 碍 难 阻 挡，定 要 把 它
 $\overset{\frown}{\dot{7}\dot{6}}$ | $\overset{\frown}{\dot{5}\dot{6}\dot{7}}$ | $\dot{1}$ | $\frac{2}{4}$ $\dot{1}$ — | $\overset{\frown}{\dot{3}\dot{2}\dot{3}\dot{5}}$ $\overset{\frown}{\dot{6}\dot{5}\dot{6}\dot{1}}$ | $\dot{5}$ 0 $\dot{3}$ | $\dot{2}$ $\dot{1}$ $\dot{7}$ $\dot{2}$ | $\overset{\frown}{\dot{1}$ —) ||
 送 上 松 山 岗。

李玉和、劳动群众对话音乐

1 = E $\frac{2}{4}$

悲愤地 中慢 mp
 0 0 | 0 0 | $\overset{mp}{0\dot{6}}$ $\overset{mp}{\dot{5}\dot{6}}$ $\overset{mp}{\dot{1}\dot{7}\dot{6}}$ $\overset{mp}{\dot{5}\dot{4}^{\#}}$ |
 (李玉和白)……多加小心哪! mp
 $\overset{mp}{0\dot{6}}$ $\overset{mp}{\dot{5}\dot{6}}$ | $\overset{mp}{\dot{4}}$ $\overset{mp}{\dot{3}}$ | $\overset{mp}{\dot{2}}$ — | $\overset{mp}{\dot{2}\dot{2}}$ $\overset{mp}{\dot{7}\dot{6}}$ |

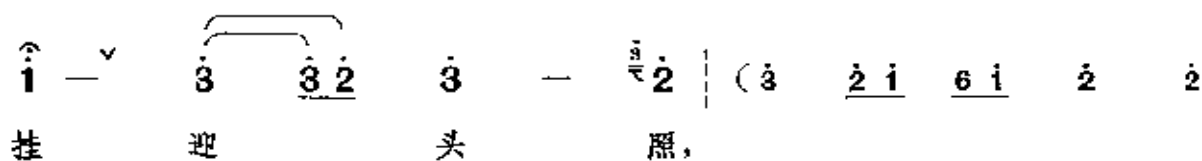
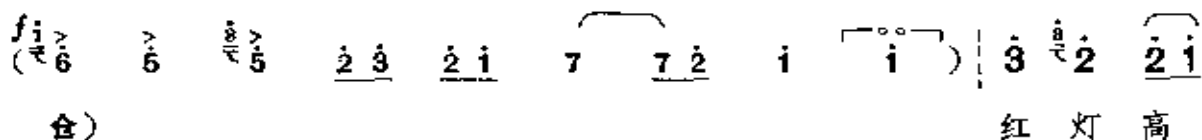
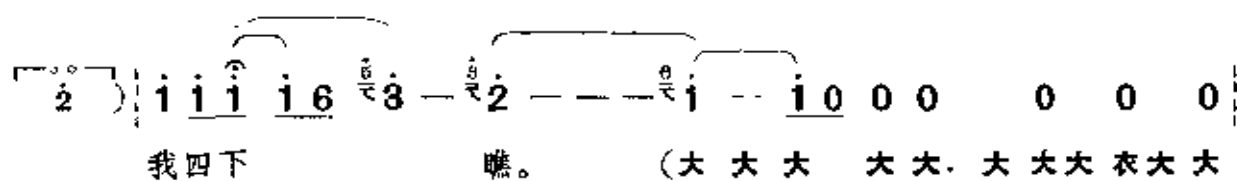
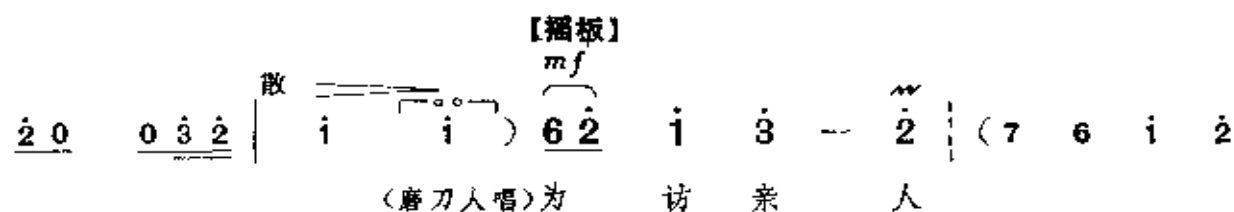
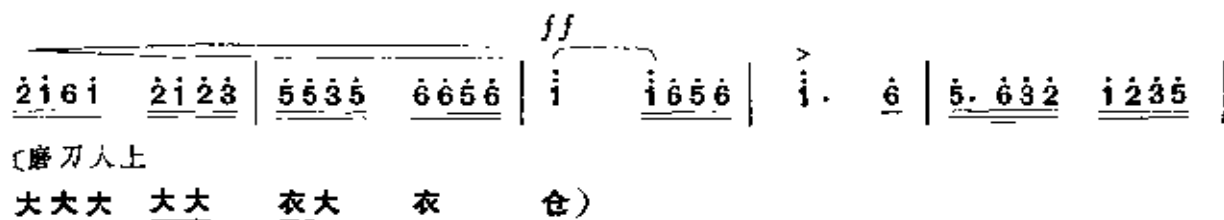
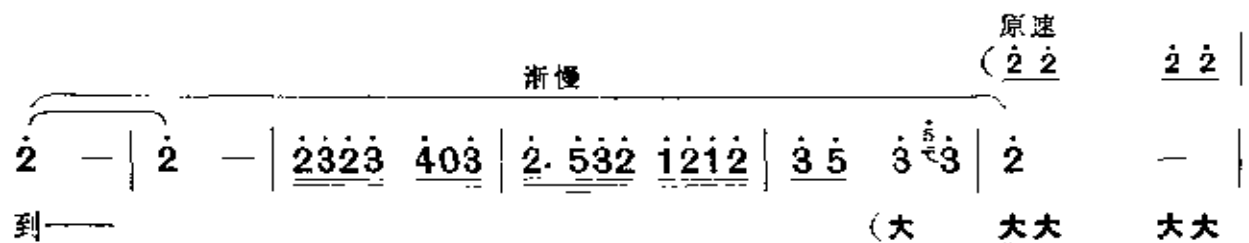
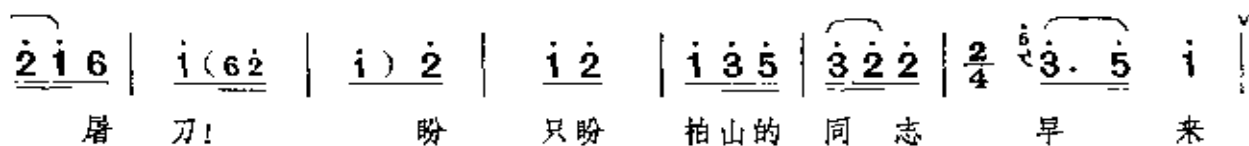

$\dot{2}$ $\underline{7\ 6}$ 5 $\overset{\circ}{\overset{\circ}{5}}$) | $5 - \dot{1} \cdot \dot{1} \dot{1} \dot{2}$ $\dot{3} - - 0$ | $\dot{1} \dot{1} \dot{3}$
 我 吆 喝 一 声, “磨 剪子

$\overset{\circ}{\dot{2}} - 0 \dot{1} - 5 - \overset{v}{\dot{1}} - - - \dot{1} 0$ 0 $\overset{ff}{\overset{原速}{(\dot{3} \dot{3} \dot{5} \dot{7})}}$
 来 抢 菜 刀!”
 (大大 大大 大大 大 大 衣大 衣 顷)

$\overset{>}{6}$ $\overset{>}{\dot{1} \cdot \dot{1}}$ | $\overset{>}{6} \dot{1}$ $\overset{>}{6} \overset{>}{5}$ $\overset{>}{3} \overset{>}{2}$ $\overset{>}{3} \overset{>}{5}$ $\overset{>}{6} \dot{1}$ $\overset{>}{5} \overset{>}{6}$ $\overset{>}{\dot{1}}$ $\overset{>}{\dot{1} \dot{1}}$
 (仓)

$\dot{1}$ $\overset{\circ}{\overset{\circ}{\dot{1}}}$) | $\overset{f}{\dot{2}} - \dot{3}$ $\overset{f}{\dot{5} - \overset{\circ}{\dot{3}} \dot{2} \dot{1}}$ | $\dot{1} (\dot{3} \dot{4} \dot{3} \dot{2} \dot{1})$
 (李玉和唱) 磨 刀 人

$\underline{7\ 2}$ $\dot{1}$ $\overset{\circ}{\overset{\circ}{\dot{1}}}$) | $\overset{\circ}{\dot{3}} - \overset{\circ}{\dot{3}} \overset{\circ}{\dot{2}}$ $\overset{\circ}{\dot{1}} - \overset{\circ}{\dot{2}}$ $\overset{\circ}{\dot{3}}$ | $(\dot{4} \dot{6} \dot{3} \dot{2})$
 盯 住 红 灯

$\dot{1} \dot{2}$ $\dot{3}$ $\overset{\circ}{\overset{\circ}{\dot{3}}}$) | $\dot{2} - \dot{5}$ $\overset{\circ}{\overset{\circ}{\dot{3}}} \overset{\circ}{\overset{\circ}{\dot{2} \dot{1}}}$ 0 | $\overset{\circ}{\dot{1}} - - - -$
 注 意 看,

$6 \overset{\circ}{\overset{\circ}{\dot{3}}} \overset{\circ}{\overset{\circ}{\dot{2} \dot{1}}}$ $\dot{1} - 6$ | $\dot{3} - 5 - \overset{\circ}{\overset{\circ}{\dot{3}}} - \overset{\circ}{\overset{\circ}{\dot{3}}} - \overset{\circ}{\overset{\circ}{\dot{3}}}$ | $\overset{\circ}{\dot{2}} - -$
 (大 大 大大

$- - \dot{2} 0$ 0 | $(\overset{>}{\dot{1}} \overset{>}{\dot{1}} \overset{>}{5} \overset{>}{6} \overset{>}{3} \overset{>}{5})$ | $\dot{1} \dot{2}$ $\dot{3} \dot{5}$
 大大 大大 衣大 衣 仓)

$\dot{2} \dot{1}$ $6 \dot{1}$ $\dot{2}$ $\dot{2} \dot{2}$ $\dot{2}$ $\dot{2}$ $\dot{2}$ $\dot{2}$) | $\dot{1}$ $\dot{2} \dot{1}$ $\dot{1}$ $6 \dot{2}$ $\dot{1}$ $\dot{1}$ $\dot{3}$
 又 对 我 扬 起 左

$\overset{va}{\underset{c}{2}}$ — — v p 7 | 6 0 7 $7 6$ 5 $5 6$ $\dot{1}$ | f ($\dot{3}$ $\dot{2} \dot{1}$ $6 \dot{2}$
 手 要 找 话 谈。

$\dot{1}$ $\dot{1}$) | mf $\dot{2}$ $\dot{1}$ $\dot{2}$ $\dot{1} \cdot \dot{2}$ $\dot{1}$ $\overset{va}{\underset{c}{2}}$ — — | $\dot{2} \cdot \dot{1}$ $\dot{1} \cdot \dot{2}$
 我 假 作 闲 聊 对 暗

$\dot{3} \dot{5}$ $\overset{va}{\underset{c}{2}}$ — |) 0 (| ($\dot{2} \cdot \dot{3}$ $\dot{5}$ $\overset{va}{\underset{c}{5}}$
 号——(警车声)

(哪 仓 哪 台 仓 仓 仓 仓 七 仓 哪 八 仓 0 八 大 仓 哪 才 台

$\dot{2} \dot{1}$ 7 $\dot{2}$ $\dot{1}$ —) | mf 【散板】 $0 \dot{2}$ $\dot{1} \dot{2}$ $\dot{3}$ $\overset{va}{\underset{c}{2}}$ $\dot{2} \dot{1}$ | $\dot{1}$ $6 \dot{3}$ 6 $\dot{1}$ 0 ||
 仓 乙 才 乙 台 仓) 他 引 狼 扑 身 让 我 过 难 关。
 (八 仓 0)

闭 幕 曲

1 = E

〔李玉和趁机主动地把饭盒递给日寇宪兵检查……搜身毕，挥手让走

散

) 0 (| f 中慢 ($\overset{>}{3} \cdot \overset{>}{3}$ $\overset{>}{6} 0$)
 $\frac{4}{4}$ 6 — $6 \dot{1}$ $5 \dot{4}$ |
 (台 哪 仓 才 仓 才 仓 才 仓 一 才 0 仓 台 才 台

$(\overset{>}{\underline{1.2}} \overset{>}{\underline{3.0}})$
 $\overset{v}{3} - \overset{v}{\underline{3.2}} \overset{v}{\underline{1.2}} \mid \overset{v}{\underline{3.5}} \overset{v}{\underline{2.3}} \overset{v}{\underline{5.6}} \overset{v}{\hat{4}} \mid \overset{v}{\underline{5.4}} \overset{v}{3} - - - - \mid$
 [李玉和……从容走至正场]
 仓 台 才令 台 仓 乙才 大才 台哪 仓 才. 才才 才才 才才

$\frac{2}{4} \overset{ff}{5} - \mid \overset{ff}{\frac{4}{4}} \overset{渐慢}{6.} \overset{v}{\underline{1}} \overset{v}{\underline{2}} \overset{v}{\underline{3}} \mid \overset{v}{\underline{i}} - - - \mid \overset{v}{\underline{i0}} \overset{v}{0} \overset{v}{0} \overset{v}{0} \mid$
 [转身, 昂首迈开胜利的步伐]
 仓才 仓才 仓 才 大台 仓 才 才 才 台 才 才 才

稍慢
 $\frac{2}{4} \overset{稍慢}{仓} \overset{稍慢}{才} \mid \overset{稍慢}{仓} \overset{稍慢}{才} \mid \overset{稍慢}{仓才} \overset{稍慢}{乙才} \mid \overset{稍慢}{仓} \overset{稍慢}{才} \mid \overset{由慢渐快}{仓才} \overset{突慢}{仓才} \mid \overset{由慢渐快}{仓} \overset{突慢}{才} \mid \overset{由慢渐快}{仓} \overset{突慢}{0} \mid \parallel$

第四场 王连举叛变

幕间曲

1 = C

中速 较自由

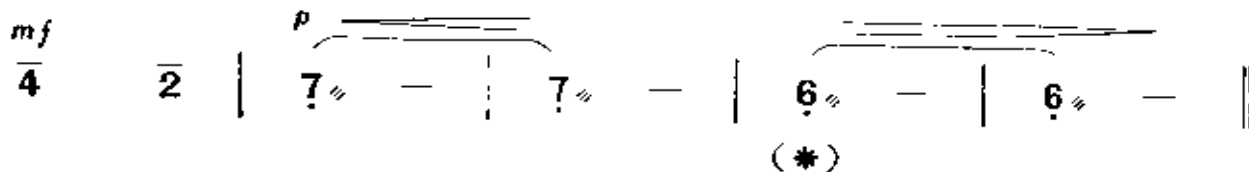
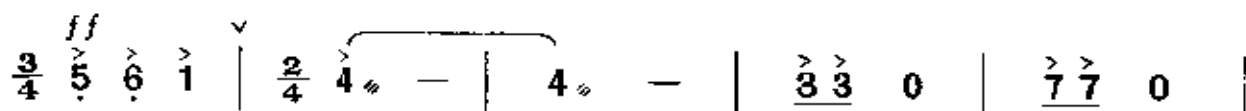

鸠山唱腔——“只要你”

1 = C

中慢 较自由

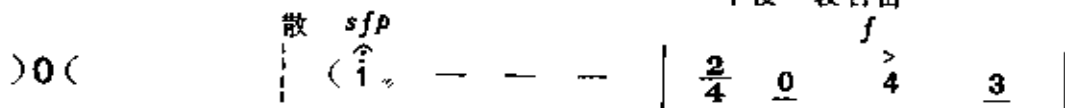

(鸠山白)我代表司令部……。

(王连举白)多谢队长。

(匡)

【西皮原板】

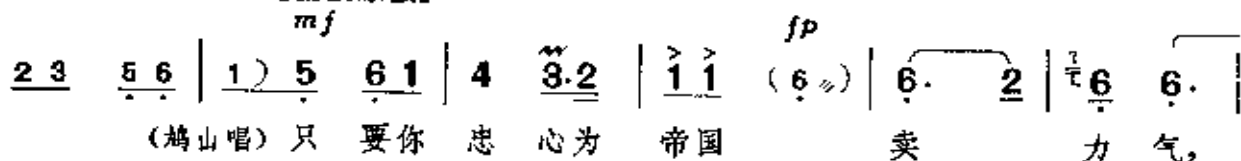

$\frac{3}{4}$ f $\underline{\underline{6}}$ ($\underline{3}$ $\underline{1}$ $\underline{7}$ $\underline{6}$ 0) | $\frac{2}{4}$ 2 $\underline{\underline{2}}$ $\underline{1}$ | $\underline{6}$ $\underline{6}$ ($\underline{5}$ $\underline{7}$) | 5 — | $\underline{3}$ $\underline{5}$ | $\underline{5}$ ($\underline{5}$ $\underline{6}$)

飞 黄 腾 达 有 时 机。

$\underline{4}$ $\underline{3}$ $\underline{5}$) | $\overset{\text{散}}{0}$ $\underline{5}$ $\underline{6}$ $\underline{1}$ $\underline{2}$ $\underline{1}$ $\underline{6}$ $\underline{7}$ $\underline{7}$ — | $\overset{\text{突快}}{\underline{4}}$ $\underline{0}$ $\underline{2}$ $\underline{1}$ $\underline{2}$ $\underline{3}$ $\underline{0}$

有 道 是： 苦 海 无 边 回 头 是 岸。

$\overset{\text{稍慢}}{>} (\underline{3}$ $\underline{0})$ | $\underline{0}$ $\underline{6}$ $\underline{5}$ $\underline{6}$ 2 — $\underline{2}$ $\underline{0}$ |) 0 (| $\underline{6}$ $\underline{1}$ $\underline{1}$ $\underline{0}$ 0 ||

就 看 你 知 趣 (冷笑) 不 知 趣!

闭 幕 曲

1 = C $\frac{2}{4}$

中速 ff $\overset{\text{mp}}{>} (\underline{0}$ $\underline{0})$ | $\underline{4}$ $\underline{3}$ $\underline{2}$ | $\underline{1}$ $\underline{7}$ $\underline{6}$ $\underline{7}$ | $\underline{3}$ — | $\underline{3}$ — ||

(\hat{C}) $\underline{\underline{\quad}}$ (匡) (*)
(\hat{T}) $\underline{\underline{\quad}}$ (Δ)

第五场 痛说革命家史

幕间曲 李奶奶、铁梅对唱——“时已黄昏”

1 = E $\frac{2}{4}$

中快

mf

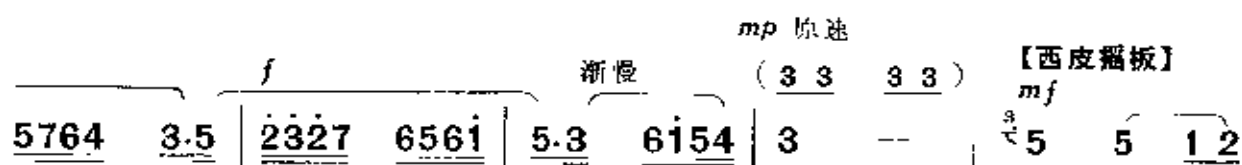
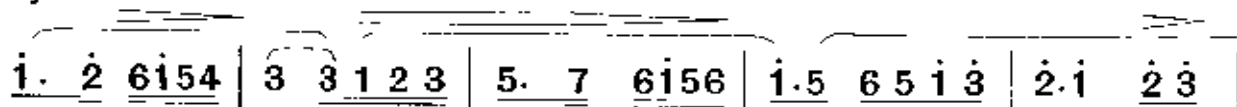

(李奶奶唱) 时 已

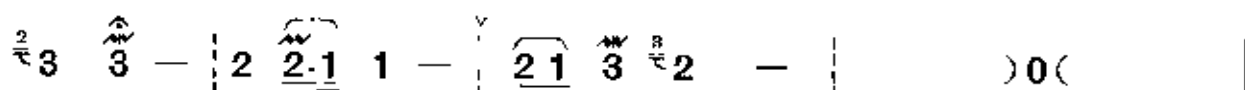

黄 昏， 玉 和 儿 未 回 转。

(大大 大大 大. 大大大 衣大大大 仓)

mf **【垛板】**

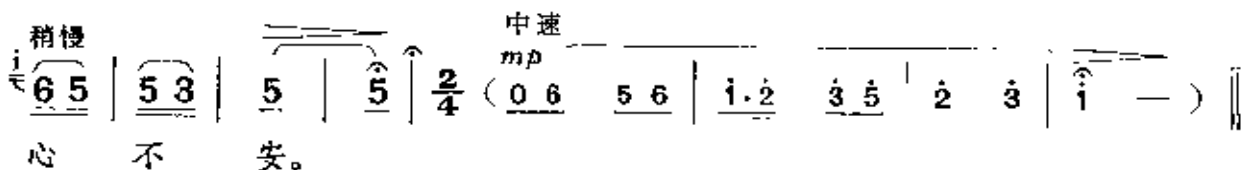
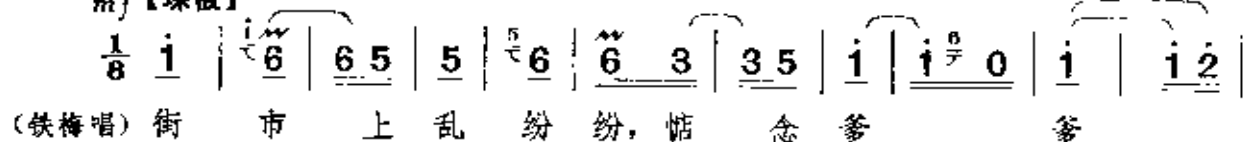

李玉和唱腔——“在粥棚”

1 = E $\frac{1}{4}$

快速

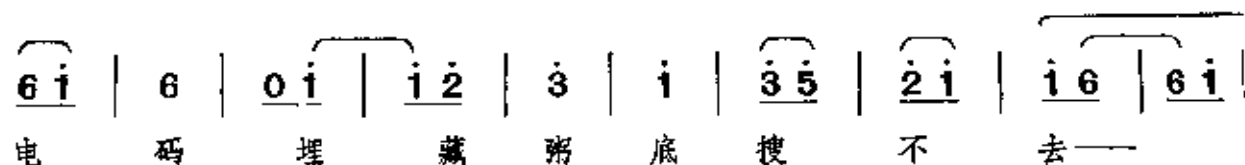
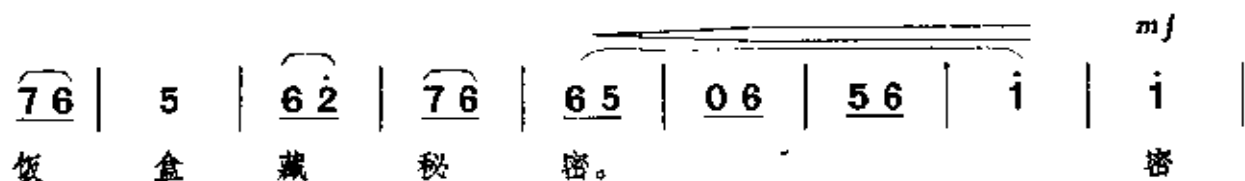
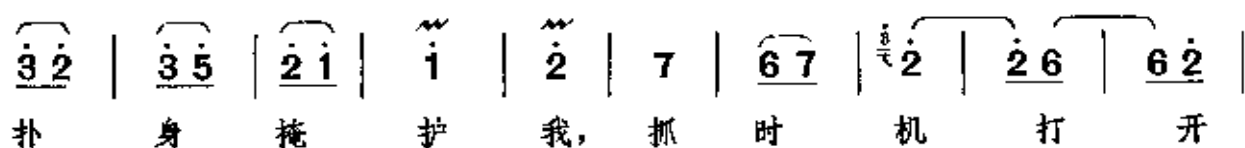
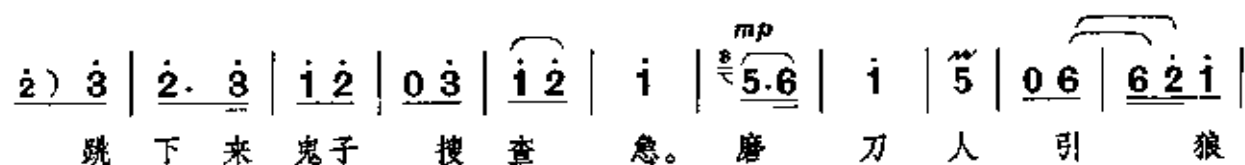
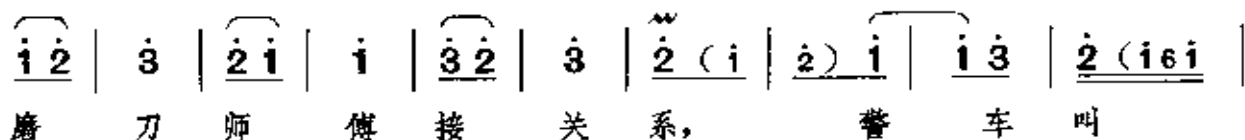
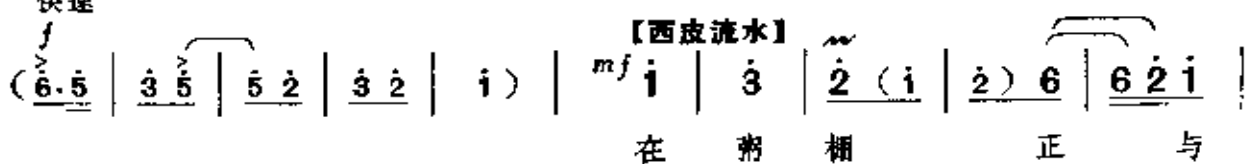

mp _____ *mf* ($\dot{2}\dot{2}$ | $\dot{2}\dot{2}$ | $\dot{2}\dot{3}$ | $\dot{2}\dot{1}\dot{6}\dot{1}$ |

$\underline{6\dot{1}}$ | $\overset{\sim}{\underline{6\dot{1}}}$ | $\dot{2}$ | $\underline{\dot{1}\dot{2}}$ | $\dot{3}$ | $\overset{\sim}{\underline{\dot{3}\dot{3}}}$ | $\overset{\sim}{\underline{\dot{2}}}$ | $\overset{\sim}{\underline{\dot{2}}}$ | $\underline{\dot{2}0}$ | 0 |

(大.大 大大 衣大 大

mp

$\underline{\dot{2}0}$ | $\underline{0\dot{3}}$ | $\underline{\dot{6}\dot{5}}$ | $\underline{\dot{6}\dot{1}}$ | $\underline{\dot{5}\dot{6}}$ | $\underline{\dot{3}\dot{2}}$ | $\underline{\dot{1}\dot{6}}$ | $\underline{\dot{1}\dot{2}}$ | $\underline{\dot{3}}$ | $\underline{\dot{3}\dot{5}}$ |

台 0)

p | $\underline{\dot{6}0}$ | $\underline{\dot{5}0}$ | $\underline{\dot{4}0}$ | $\underline{\dot{3}0}$ | *f* $\underline{\dot{2}\dot{3}\dot{2}\dot{1}}$ | $\underline{7\dot{2}}$ | $\underline{\dot{1}}$) | *mf* 亲切、秘密地 渐慢 $\underline{7}$ | $\underline{6\dot{2}}$ |

防 意

$\underline{7\dot{2}}$ | $\underline{66}$ | $\underline{67}$ | $\overset{\sim}{\underline{\dot{2}0}}$ | $\overset{\sim}{\underline{\dot{3}}}$ | $\overset{\sim}{\underline{\dot{2}\dot{1}}}$ | $\overset{\sim}{\underline{\dot{1}}}$ | $\overset{\sim}{\underline{\dot{2}\dot{1}}}$ — ||

外 我把 它 安 全 转 移。

说 红 灯 音 乐

1 = B

) 0 (

mf $\overset{\sim}{\underline{\dot{2}}}$ — $\underline{2\dot{7}}$ $\underline{2\dot{3}}$ $\underline{5\dot{6}}$ $\underline{7\dot{2}}$ |

(铁梅白) 爹, 给您戴上围巾。

中慢 *mp*

$\frac{4}{4}$ $\overset{67}{\underline{6}}$ — $\underline{6\dot{3}}$ $\underline{5\dot{6}}$ | $\underline{\dot{1}}$ $\underline{\dot{2}}$ $\underline{6\dot{1}}$ $\underline{5\dot{4}}$ | $\underline{3}$ — $\underline{3\dot{1}}$ $\underline{2\dot{3}}$ |

5. 7 6[˙] 5⁶ | 1[˙] 5 6⁵ 1³ | 2[˙] 1[˙] 2[˙] 3[˙] |

p
5.7 6⁴ 3[.] 5 | 2³ 2¹ 7⁶ 5 | 6 — 6⁶ 1² |

转 1 = E (前 4 = 后 1)
mf

1[˙] 2[˙] 6¹ 5⁴ | 3 — 3¹ 2³ | 5. 7 6¹ 5⁶ |

1[˙] 5 6⁵ 1³ | 2[˙] 1[˙] 2[˙] 3[˙] | *p* 5.7 6⁴ 3[.] 5 |

2³ 2⁷ 6⁵ 6¹ | *p* 5. 3 6^ˆ — | 1^ˆ — 5^ˆ 4^ˆ | *pp* 3^ˆ — — — ||

(紧接下曲)

铁梅唱腔——“做人要做这样的人”

1 = E

散 慢速 较自由

mp

(2.2 1 2 3.2 3 5 2 1 1 2 5 —) | *p* 1^ˆ — 6.7 6.5 3.6
 听 罢 奶

【西皮散板】

【摇板】中快

5 — | 7 — | 6.7 6 6⁵ 3 | 5 — | 6 (6 6 7 |
 奶 说 红 灯，

6 5 3 5 6 7 6 5 3 5 6 6 | 3 6 5 — 5 3
 言 语 不

1̇ · (0 5 6 1̇ 5 6) | 4 — 3 2 — 3 3 5 3 —
 多 道 理

5̇ · (6 4 3 2 3 4 3 2 3 4 3 5 5)
 深。

3 3 2 3 4 — 3 (4 | 5 4 3 2 1 2 3 3)
 为 什 么

1̇ — 6 5 · 0 | 1 — 2 3 5 · (2 | 4/4 1 0 1 1 5 6 1
 爹 爹， 表 叔

【原板】

mf
5 0) 5 3 5 | 6 6 0 6 5 | 1 — 1 2 1 2
 不 怕 担 风 险?

渐慢

更慢

mp *p*
3 6 6 5 6 4 3 | 2 3 2 1 1 6 1 6 1 | 2 5 3 2 1 0 1 1

p 渐快 *mp*
2 — (2 3 4 3 | 5 6 5 3 5 6 7 6 5 6 | 4 2 3 5 2 3 5

6 7 6 5 3 0 5 | 6 7 2 0 2 2 2 7 6) | 5 6 2 7 (6 7 i 7) |

为 的 是:

6.7 2 2.3 7 6 | 5 i i. (2 6 5) | 3.6 5 3 6 5 0 6 |

救 中 国, 救 穷 人, 打 败 鬼 子

mf i — — — | 6 7 6 5 6 i 6 i 6 i | 2 2 6 2 2. i 6 5 |

兵。

稍渐慢

3 0 5 6 5 3 5 i i | i 5. (原速) 6 5 6 5 6 5 | *mf* 3.6 5 3 2 1 6 1 |

渐慢

5. i 6 5) *mp* 3.4 3 2 | 3.6 5 5 (i 6 5) | 3.6 5 6.2 7 6 |

我 想 到: 做 事 要 做

5 3 5 6.7 2 2 | 7 0 (0 5 6 7 6 2 6 5) | 3.1 6 5 3.6 5 |

这 样 的 事, 做 人 要 做

稍渐慢

5 3 2 3.5 6. i | 5.6 i 6.7 6 5 | 5 2.3 5 (原速) (6 6 5 4 3) |

这 样 的 人。

【垛板】

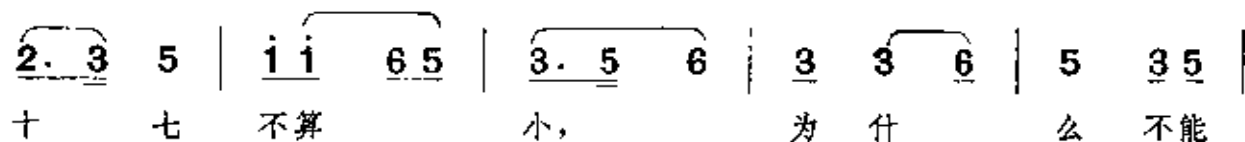
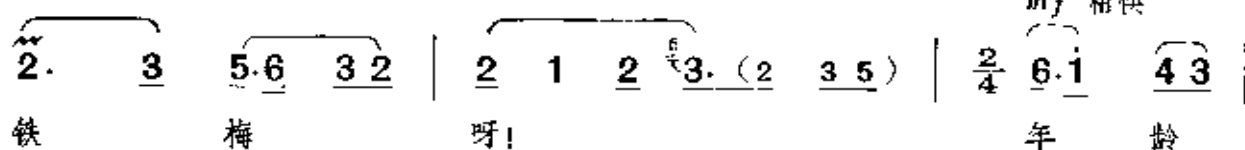
mf 稍快

渐慢

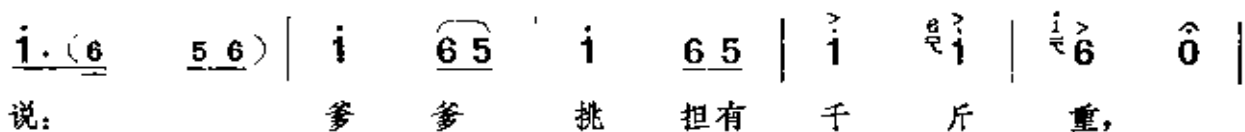
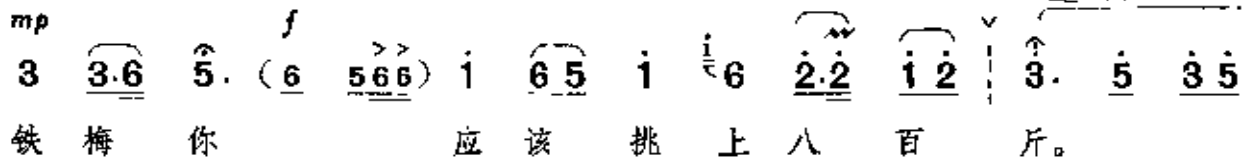
散
mp

假交通员骗密电码音乐

1 = E $\frac{2}{4}$

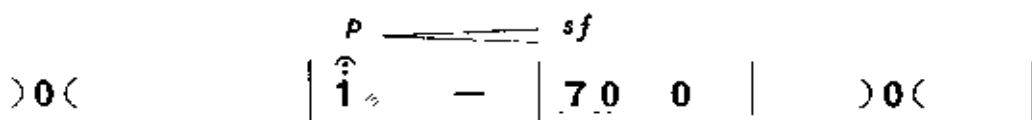

(假交通员白)李师傅在这儿住吗?

(铁梅白)好,你等着!

(哪 八 仓 0)

快速

f

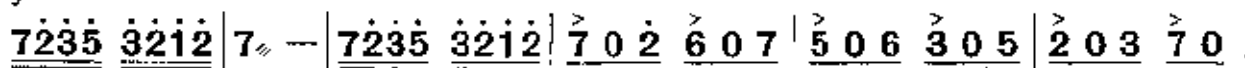

(大大 大. 大 衣大 大 仓 0) (铁梅白)……你快走!

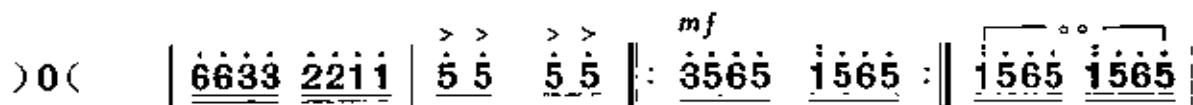
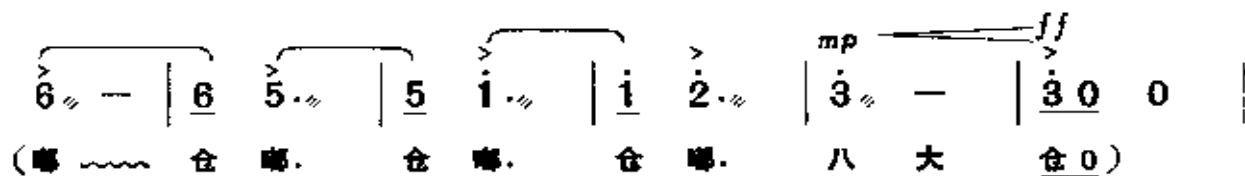

(铁梅白)奶奶!

(铁梅白)奶奶,我差点上了他的当!

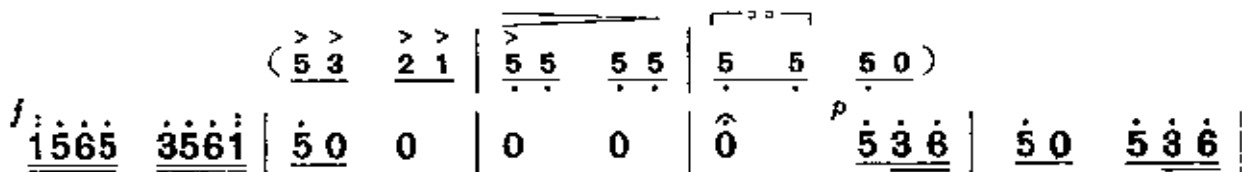

(李奶奶白)孩子,一定是出了叛徒,
泄漏了机密!

$\dot{5} \ 0 \ \underline{\dot{5}\dot{3}\dot{6}} \mid \underline{\dot{5}\dot{1}} \ \underline{\dot{6}\dot{5}\dot{3}\dot{6}} \mid \underline{\dot{5}\dot{6}} \ \underline{\dot{5}\dot{3}\dot{6}} \mid \underline{\dot{5}\dot{1}} \ \underline{\dot{6}\dot{5}\dot{3}\dot{6}} \mid \underline{\dot{5}\dot{6}} \ \underline{\dot{5}\dot{3}\dot{6}} \mid$
 (大. 大)

$\underline{\dot{5}\dot{2}} \ \underline{\dot{7}\dot{6}\dot{5}\dot{6}} \mid \underline{\dot{7}\ 0} \ \underline{\dot{7}\dot{6}\dot{5}\dot{6}} \mid \underline{\dot{7}\dot{6}\dot{5}\dot{6}} \ \underline{\dot{7}\dot{6}\dot{5}\dot{6}} \mid \underline{\dot{7}\dot{6}\dot{5}\dot{6}} \ \underline{\dot{7}\dot{6}\dot{5}\dot{6}} \mid \underline{\dot{7}\dot{2}} \ \underline{\dot{7}\dot{6}\dot{5}\dot{6}} \mid$
 衣大 乙 台 0)

$\underline{\dot{7}\ \dot{5}\ \dot{6}} \mid \underline{\dot{7}\dot{2}} \ \underline{\dot{7}\dot{6}\dot{5}\dot{6}} \mid \underline{\dot{7}0\dot{5}\dot{6}} \ \underline{\dot{7}\dot{6}\dot{5}\dot{6}} \mid \underline{\dot{7}\dot{6}\dot{5}\dot{6}} \ \underline{\dot{7}\dot{6}\dot{5}\dot{6}} \mid \overset{v}{\overset{ff}{\dot{7}}} - \mid \overset{>}{\dot{7}\ 0\ 0} \mid$
 (哪~~~~~台 0)

李玉和唱腔——“浑身是胆雄赳赳”

壮 别 音 乐

1 = E $\frac{1}{4}$

雄伟地

【西皮二六】

f 中快

mf

$(\overset{>}{\dot{1}} \ \underline{\dot{2}\dot{3}\dot{5}} \mid \underline{\dot{2}\dot{1}\dot{6}\dot{2}} \mid \overset{\sim}{\dot{1}} \ \overset{\sim}{\dot{2}} \mid \underline{\dot{1}\ \dot{2}} \mid \underline{\dot{3}\dot{2}\dot{3}} \mid \underline{0\dot{6}} \mid \underline{\dot{6}\dot{2}\dot{1}} \mid \underline{\dot{2}(\dot{1}\dot{6}\dot{1})} \mid$
 (台) 临 行 喝 妈 一 碗 酒,

$\underline{\dot{2}} \ \overset{\sim}{\dot{1}} \mid \underline{\dot{4}\dot{6}\dot{3}} \mid \underline{\dot{3}\dot{2}\dot{3}} \mid \overset{f}{\overset{\sim}{\dot{5}}} \mid \overset{f}{\overset{\sim}{\dot{5}}} \mid \underline{\dot{2}\dot{3}\dot{5}} \mid \underline{\dot{2}\dot{5}\dot{3}\dot{2}} \mid \underline{\dot{1}(\dot{2}\dot{6}\dot{2})} \mid$
 浑 身 是 胆 雄 赳 赳。

$\overset{mf}{\dot{1}} \ \overset{\sim}{\dot{3}} \mid \underline{\dot{3}\dot{2}\dot{1}} \mid \underline{\dot{6}\dot{2}\dot{1}} \mid (\underline{\dot{7}\dot{2}\dot{1}}) \mid \overset{\sim}{\dot{2}} \ \overset{\sim}{\dot{1}} \mid \underline{\dot{3}\ \dot{1}} \mid \overset{\sim}{\dot{2}}(\dot{1}\dot{6}\dot{1}) \mid \underline{\dot{2}} \ \underline{\dot{2}} \mid$
 妈 山 设 宴 和 我 交“朋 友”， 千

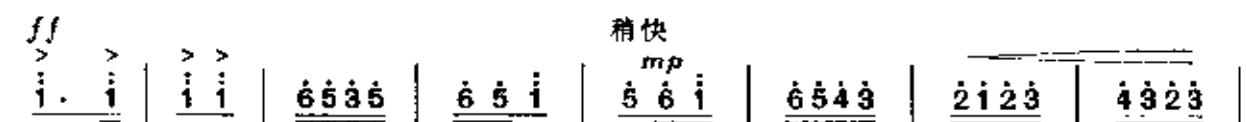
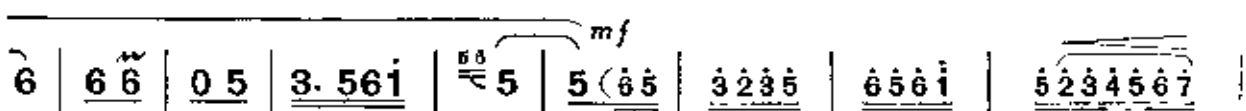
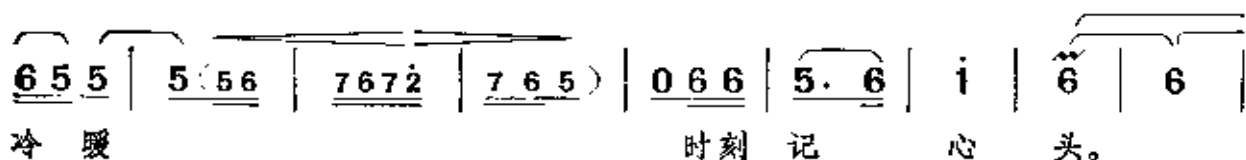
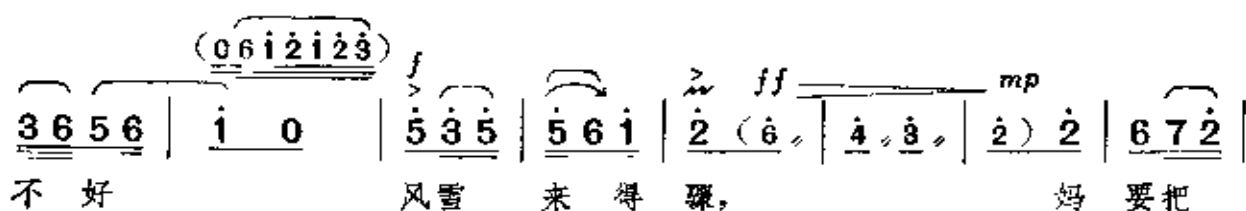
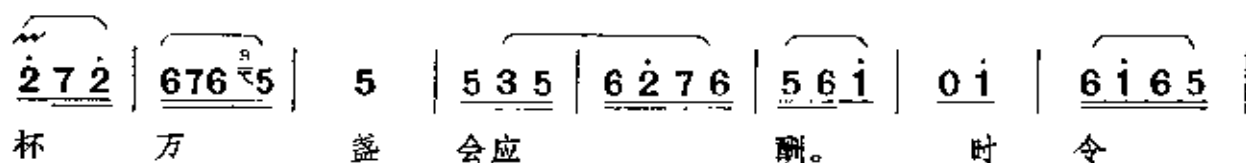

(Δ)

mf 亲切地、含义深长地

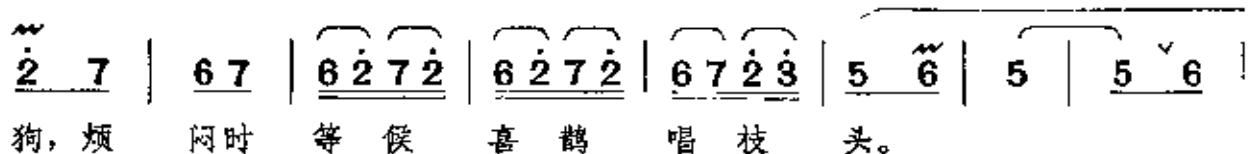
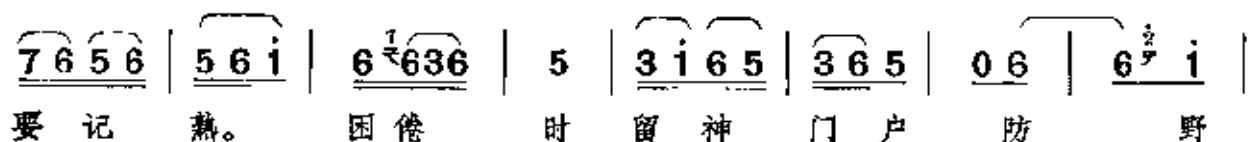
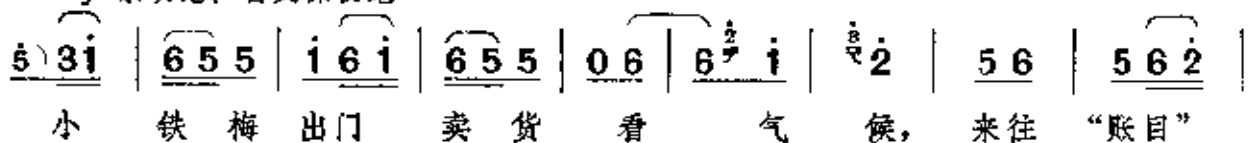

渐慢

5 6 $\dot{1}$ | $\dot{3}$ $\dot{2}$ $\dot{1}$ | 6 $\dot{1}$ $\dot{1}$ 6 | 0 $\dot{1}$ | $\dot{1}$ $\dot{3}$ | $\dot{2}$ 6 | 6 $\dot{1}$ | $\dot{1}$ | 6 $\dot{3}$ |

家中的 事 儿 你 奔 走， 要 与 奶

ff $\dot{2}$ 0 | ($\dot{2}$ | $\dot{2}$) | 速度自由 *mf* $\dot{2}$ $\dot{2}$ 7 6 | 5 — | $\dot{1}$ 6 | 6 | $\dot{1}$ — |

奶 分 忧 愁。

(哪)

慢速 *mf*

$\frac{2}{4}$ (6. $\dot{1}$ | 5 6 4 | 3 2 3 | 5 — | 5 7 6 $\dot{1}$ | 5 7 |

仓) (李奶奶白) 铁梅，开开门，让你爹

f 0 (| 6 — | 6 — | $\dot{1}$ — | $\dot{1}$ — | 2 3 | $\dot{1}$ 2 |

“赴宴”去! (李玉和白) 妈，我走啦。

(大台 仓 才 才 才 台 才 才 才 仓 才 仓 才

ff 中慢 较自由 *mf*

$\dot{3}$ — | $\dot{3}$ — | $\dot{1}$ $\dot{1}$ $\dot{1}$ | $\dot{1}$ — | 5. 6 5 3 | 1 3 | 5 — |

仓 才 才 才)

快速 *ff*

$\dot{6}$ 0 0 | $\dot{2}$ $\dot{2}$ $\dot{2}$ | $\dot{2}$ $\dot{2}$ $\dot{2}$ 3 | 5 4 | 3 — | 3 — |

(李玉和昂首阔步，迎风而去

(仓 0) (哪 拉大 大台 仓才 仓才 仓才 仓才

仓才 乙才 | 仓 才 | 仓 才 | 仓 —) ||

由慢渐快 突慢

壮别后音乐

1 = G $\frac{4}{4}$

慢速
pp ————— f ————— mp

) 0 (| $\hat{6}_{\text{♩}}$ — $\# \hat{4}_{\text{♩}}$ — | $\hat{5}_{\text{♩}}$ — — — | $\underline{5. \underline{i} \underline{6} \underline{4} \underline{3}}$ |

(铁梅……环视屋内 (铁梅白) 奶奶!
(多多 $\hat{6}$ 哪~~~~~ 仓 才 才 才 才)

$\underline{2}$ — — $\overset{7}{\underline{234567i}}$ | $\overset{mf}{\underline{2. \underline{5} \underline{3} \underline{2} \underline{i} \underline{7}}}$ | $\underline{6}$ — — — $\overset{\vee \vee}{\underline{1. \underline{7}}}$ |

(李奶奶白) 你爹…… (李奶奶白) 铁梅,

$\underline{6} \underline{4} \underline{3}$) p —————

0 0 0 $\underline{i \underline{7}}$ | $\underline{6} \underline{6} \underline{5} \underline{4 \underline{5}}$ | $\underline{3}$ — — — |

眼泪救不了你爹! ……

$\underline{3 \underline{0}} \underline{2 \underline{0}} \underline{i \underline{0}} \underline{7 \underline{0}}$ | $\underline{6. \underline{2} \underline{i} \underline{7} \underline{6}}$ | $\underline{5}$ — $\underline{5 \underline{3}} \underline{5 \underline{6}}$ |

(铁梅白) 奶奶, 什么事啊?

f —————

$\underline{i. \underline{5} \underline{i \underline{2}} \underline{3}}$ | $\frac{2}{4} \underline{2 \underline{0}}$ $\frac{1}{\text{♩}} \underline{2}$ | $\frac{4}{4} \frac{2}{\text{♩}} \underline{7. \underline{6} \underline{5} \underline{6} \underline{7}}$ |

(哪~~~~~)

渐慢 ————— ff —————

$\hat{2}_{\text{♩}}$ — $\hat{6}_{\text{♩}}$ — | $\hat{4}_{\text{♩}}$ — $\underline{3} \underline{2}$ | $\underline{5}$ — — — ||

仓 — 才 — 仓 — 才 大 仓 — — —)

李奶奶唱腔——“学你爹心红胆壮志如钢”

1 = G

散 速度自由

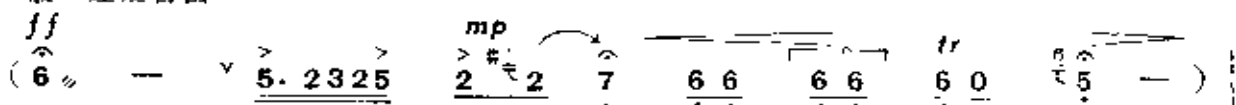

【二黄散板】

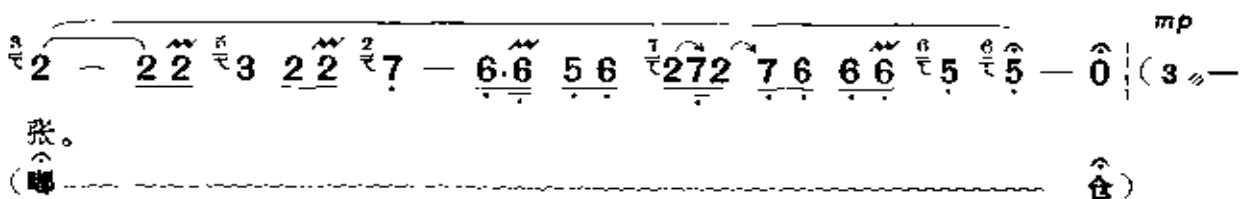
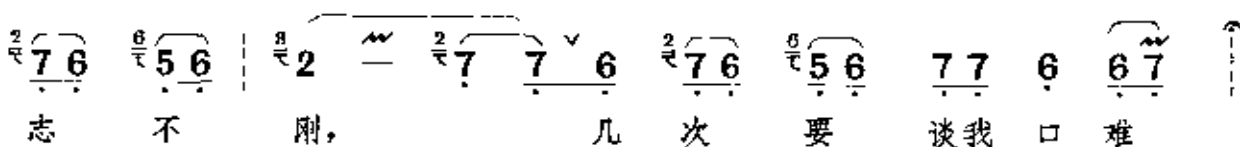
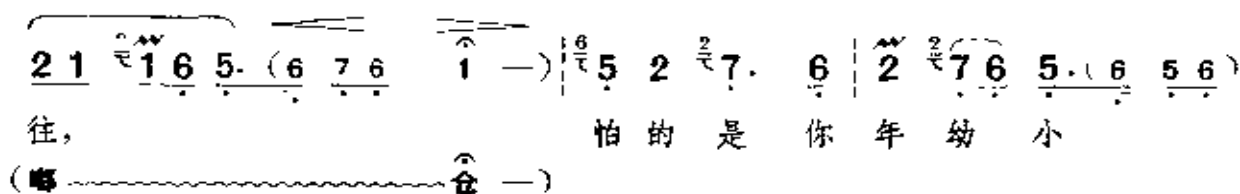
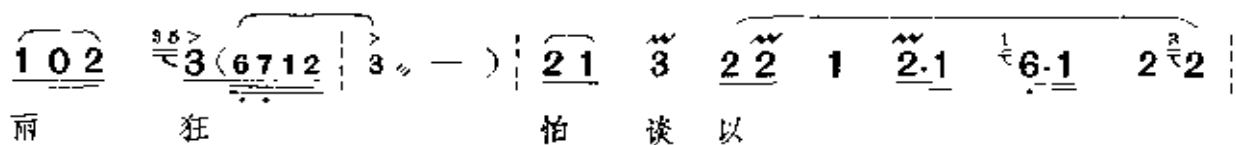
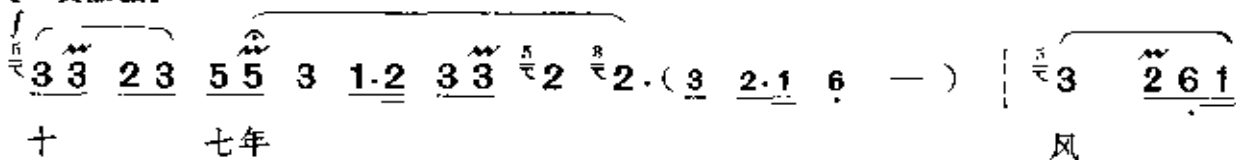

2 1 2 7 6 6 6 6 | $\frac{4}{4}$ *f* 慢速 *mf* 【慢三眼】
 5. 6 7 6 2 7 6 5 7) 6 6 (2 7 6)
 看

5. 6 5 6 7 2 $\overset{2}{\underset{\cdot}{7}}$ $\overset{6}{\underset{\cdot}{7}}$ 6. (6 5 7 | 6. 6 5 6) 1. 2 3 2 $\overset{\sim}{\underset{\cdot}{2}}$ 7 6
 起 来 你 爹爹

5 6 2 $\overset{2}{\underset{\cdot}{7}}$. (6 7 6 2 3 7 6 5 6) | $\overset{2}{\underset{\cdot}{7}}$. 2 $\overset{\sim}{\underset{\cdot}{6}}$. 5 $\overset{3}{\underset{\cdot}{5}}$ 3 5 $\overset{\sim}{\underset{\cdot}{6}}$ (5 6 7 2
 此 去 难

6. 6 5 6) $\overset{\sim}{\underset{\cdot}{3}}$ $\overset{\sim}{\underset{\cdot}{2}}$. 1 6. 1 2 3 | $\overset{12}{\underset{\cdot}{1}}$ 6 0 0 0
 (1 2 6 1 2 5 3 6 5. 6 7 6 5 6 1)
 回 返，

mp 5 3 5 6 2 7 6 6 5 6 $\overset{\sim}{\underset{\cdot}{7}}$. (6 5 6 | 7 5 6 7) *mf* $\overset{\sim}{\underset{\cdot}{2}}$ 2 7 2 $\overset{6}{\underset{\cdot}{3}}$ 2 2 3 2 7 6
 奶奶 我 也 难免

5 7 6 7 6 5 3 $\overset{2}{\underset{\cdot}{7}}$ $\overset{5}{\underset{\cdot}{6}}$. (6 5 7 | 6 6 5 6) $\overset{\sim}{\underset{\cdot}{2}}$ 2 7 2 $\overset{5}{\underset{\cdot}{3}}$. 5 3 2 $\overset{2}{\underset{\cdot}{7}}$. 2 6 5
 被 捕 进 牢

(5. 2 3 2 5 6 5 1 6 5 $\overset{f}{\underset{\cdot}{4}}$. 3 2 3 1 7)
 5 6 5 3 0 0 0 | $\overset{\sim}{\underset{\cdot}{6}}$ 1 2. 3 5 $\overset{5}{\underset{\cdot}{3}}$ 2 $\overset{\sim}{\underset{\cdot}{1}}$ (5 6 1)
 房。 眼 见 得

$\overset{\sim}{2}$ $\overset{2}{\curvearrowright} \underline{765}$ $\underline{5365}$ $\underline{065}$ | $\overset{\sim}{7} \cdot \underline{2}$ $\underline{665}$ $\underline{535}$ $\underline{6} \overset{2}{\curvearrowright} \underline{7}$ |

革 命 的 重 担 就 落 在 了

渐快

$\underline{1261}$ $\underline{2353}$ $\underline{6532}$ $\underline{1261}$

$\overset{\sim}{6} \underline{5}$ $\underline{5} \cdot \underline{3}$ $\underline{2212}$ $\overset{5}{\curvearrowright} \underline{321}$ | $\overset{\sim}{1} \underline{6}$ 0 0 0 |

你 肩 上，

【垛板】
mf 中速

$\frac{1}{4}$ $\underline{2276}$ | $\underline{5} \cdot \underline{65}$ | $\underline{2} \underline{2}$ | $\overset{2}{\curvearrowright} \underline{7} \cdot \underline{6}$ | $\underline{565}$ | $\underline{227}$ | $\overset{1}{\curvearrowright} \underline{6}$ |

说 明 了 真 情 话， 铁 梅 呀，

稍快 渐强

$\underline{6643}$ | $\underline{6623}$ | $\underline{5} (\underline{357})$ | $\underline{671}$ | $\overset{\sim}{7} \cdot \underline{7}$ | $\underline{6321}$ | $\underline{161}$ |

你 不 要 哭， 莫 悲 伤， 要 挺 得 住， 你

【原板】
f 渐慢 原速

$\underline{234}$ | $\overset{\sim}{3} (\underline{2346})$ | $\frac{2}{4}$ $\overset{f}{3}$ $\overset{5}{\curvearrowright} \underline{3}$ $\underline{235}$ | $\overset{>}{5}$ $\overset{>}{5}$ $\underline{621}$ | $\underline{323}$ $\overset{\sim}{4}$ 0 |

要 坚 强， 学 你 爹 心 红 胆 壮 志 如

$\underline{4.6}$ 3 | 3 — | 3 — | $\overset{b}{\curvearrowright} \underline{3.2}$ $\underline{1.6}$ | $\underline{1} \cdot \underline{2}$ $\underline{312}$ |

钢！

稍慢 原速
ff

($\underline{22}$ $\underline{22}$ | $\underline{22}$ $\underline{22}$ | $\underline{23.5}$ $\underline{2161}$ | $\underline{2}$ — | $\underline{2000}$) |

$\underline{305}$ $\underline{33}$ | $\overset{5}{\curvearrowright} \underline{2}$ — | $\underline{2}$ — | $\underline{20}$ 0 | $\underline{0000}$ |

($\underline{大大大}$ $\underline{大大}$ $\underline{大大}$ $\underline{大大}$ $\underline{衣大}$ $\underline{衣0}$ $\underline{仓——}$)

痛说革命家史音乐

1 = G $\frac{4}{4}$

mp 慢速

3. 5 2 3 5 4 | 3 — 3 5 2 3 | 1. 2 1 6 5 3 |

(铁梅白) 奶奶，您坐下慢慢地说！

6 — — — | 6 1̇ 2̇ 1̇ 6̇ 5̇ | 1̇ 1̇ 1̇ 1̇ 1̇ 2 3 |

(李奶奶白) 咳！提起话长啊！……

5 6 4 3 5 2 3 | 1 — 1 2 6 5 | 1. 2 3 5 | 2. 3 7 6 5 |

(铁梅白) 我的

6. 2 7 6 | *p* 5. 6 4 3 2 3 | 5. 6 1 7 | *稍渐慢* 6. 4 3 5 6 1 |

亲爹陈志兴？

(李奶奶白) ……天下大

f 中快
5 — — 0 | $\frac{2}{4}$ 6 — | 6 5. 7 | 6 — | 6 2̇ |

乱哪！

7. 2̇ | 6̇ 5̇ 7̇ 6̇ | 5̇ — | 5̇ *mp* 3 3 | 2 2 7 7 |

……后来，毛主席

6̣ 6̣ 7̣ 7̣ | 2 2 7̣ 7̣ | 2 2 3 3 | 5̇ 5̇ 5 5 | 5 5 5 5 |

共产党领导着中国人民闹革命！……

5̇ 5̇ 5 5 | 5 6 7̇ 2̇ | 6 6 6 6 | 6 6 2̇ 2̇ | 7 7 7 2̇ | 6 5 7 6 |

5 5 5 5 | 5 5 ^p3 3 3 3 | [>]2222 [>]7777 | [>]6666 [>]7777 | [>]2222 [>]7777 |

渐强

2222 3333 | [>]5555 [>]5555 | [>]5555 [>]5555 | [>]5555 [>]5555 | 5566 772̇2̇ |

[>]6666 [>]6666 | [>]6666 [>]2̇2̇2̇2̇ | [>]7777 [>]772̇2̇ | [>]6655 [>]7766 | [>]5555 [>]5555 |

5555 ^p3333 | 2 2 7 7 | 6 6 7 7 | 2 2 7 7 | 2 2 3 3 |

渐强

5 5 3 3 | 5 5 6 6 | [>]7777 [>]5555 | [>]6666 [>]7777 | [>]7777 [>]5555 |

[>]6666 [>]7777 | [>]7777 [>]5555 | [>]6666 [>]7777 | [>]7 7 [>]5 5 | [>]6 6 [>]7 7 |

渐慢

……都上大街游行啊！

慢速

^{sf} 2̇ — | 2̇ — | 2̇ ^p3̇ 5̇ | 2̇ — | 2̇ 3̇ 5̇ | 2̇ — | 2̇ 5̇ |

就在那天的晚上……

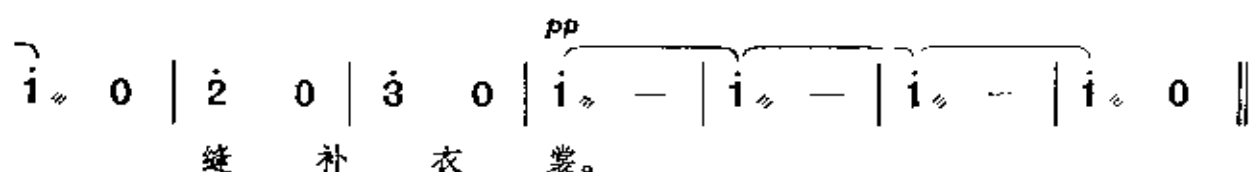
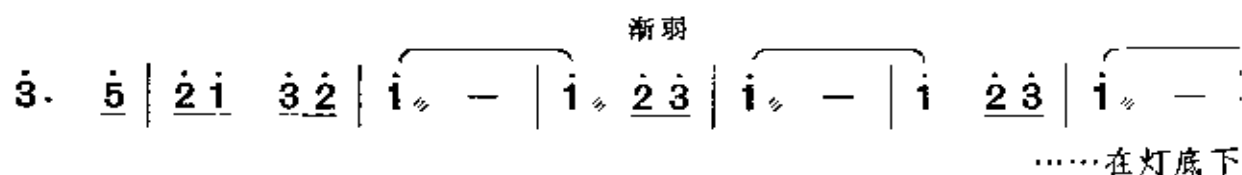

李奶奶唱腔——“血债还要血来偿”

1 = G

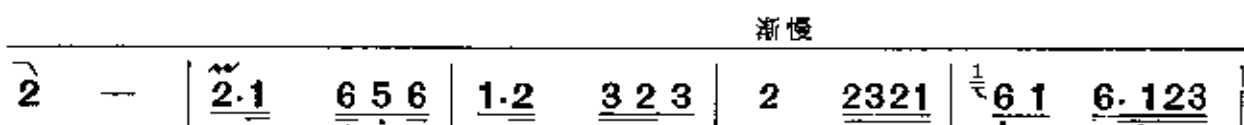
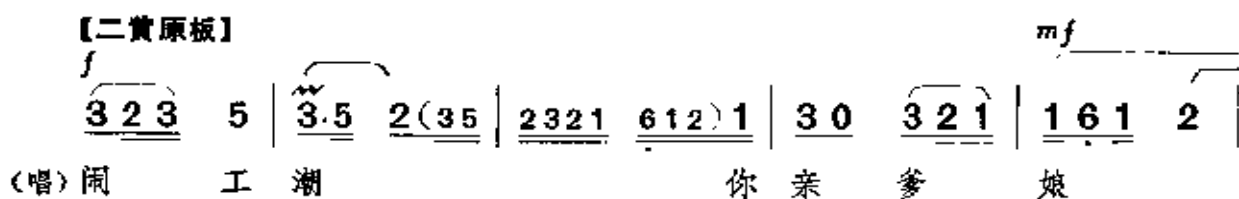
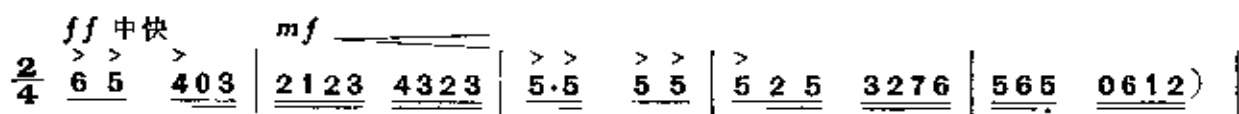
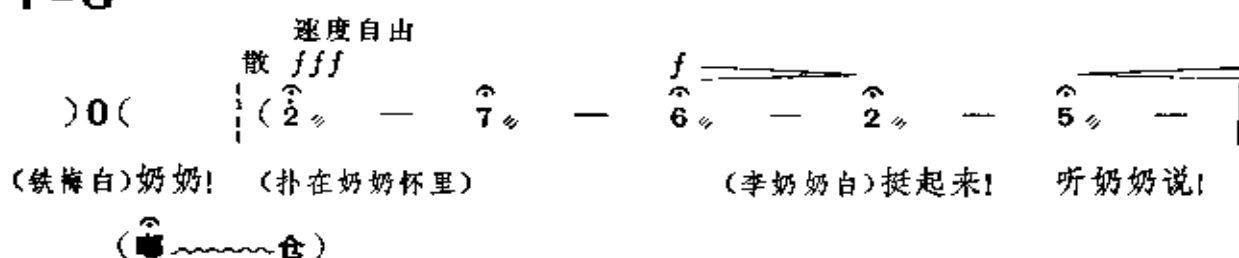

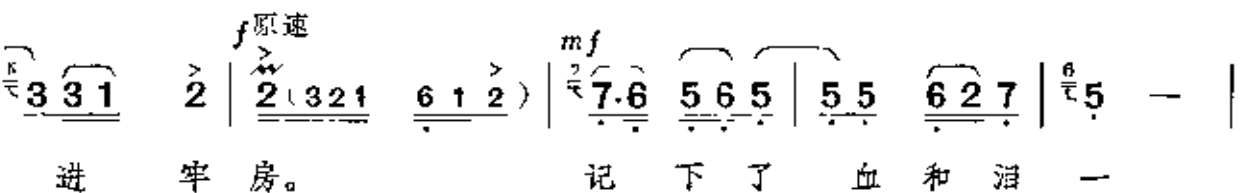
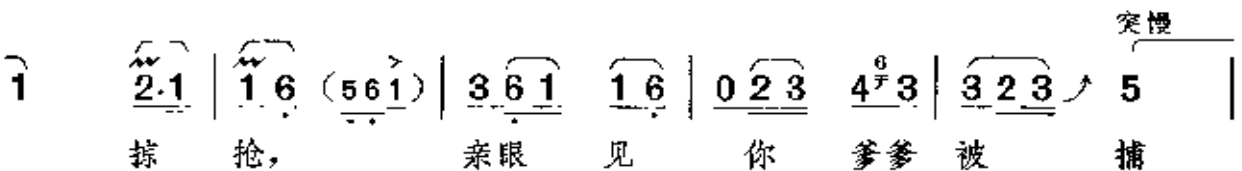
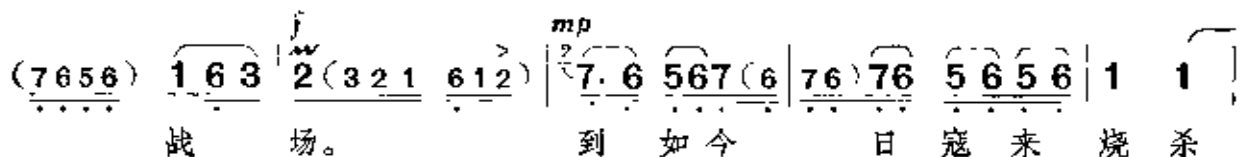
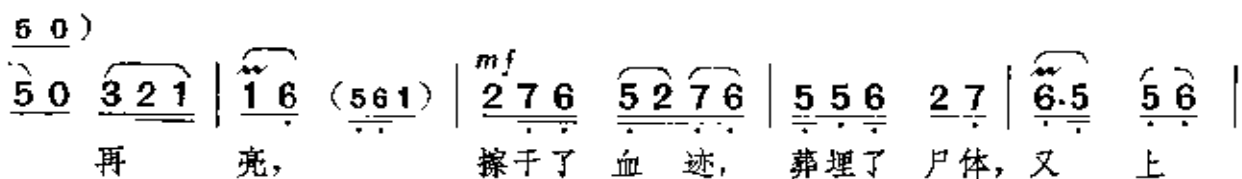
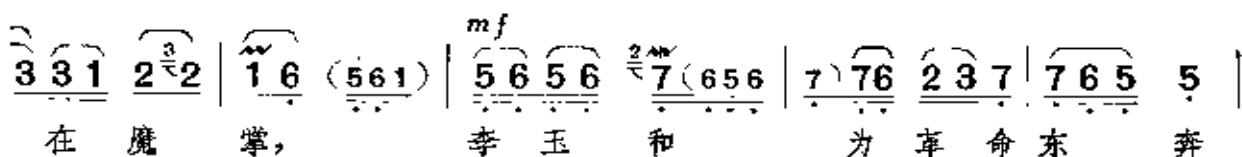
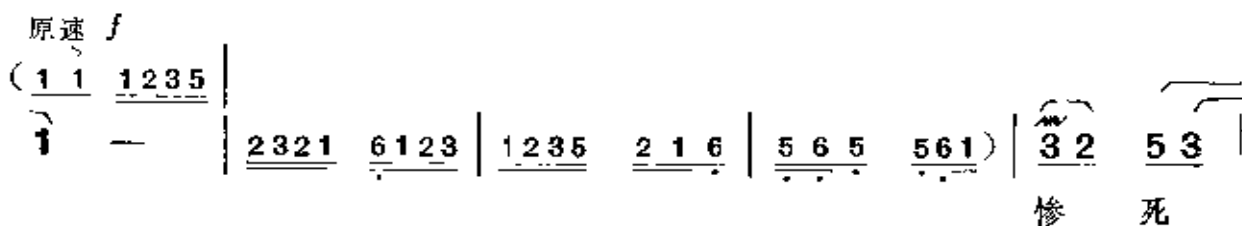

(大 多 多)

f 0 5 2532 | 1 (236 5 6 1) | **【垛板】** $\frac{1}{4}$ 6 3 2 1 | 1 6 | 3⁵ 1 2 |

本 账， 你 须 要： 立 雄
衣 大 衣 仓)

3 (235) | 1 3 2 1 | 1 6 | 3 2 3 | 4 6 3 | 2 3 4 | 3.2 | 2 1 2 |

心， 树 大 志， 要 和 敌 人 算 清 账， 血 债

渐 慢 *ff* *f* 散

3 1 | 2.3 | 1 2 | 3 | 3 | (3 0) | 3 3 2.1 6 1 2 1 0 3

还 要 血 来 偿！

(衣 大 衣 领 仓 0)

ff

2 — 3 5 — 1 — 1 2 1 2 1 2 — — 0 ||

(领 仓 才 0)

(紧接下曲)

铁梅唱腔——“打不尽豺狼决不下战场”

1 = D $\frac{2}{4}$

中速

f *ff* *mp*

(5. 1 6 5 3 2 3 5 6 | 7 2 6 7 2. 2 2 2 | 2 1 2 3 5 2 3 2 1 | 6 5 6 5 6 1 5 0 7 6 |

(仓 才 仓 台 台 才 台 乙 台 仓 0 大 大 大大大大 衣 大大 仓)

【二黄原板】

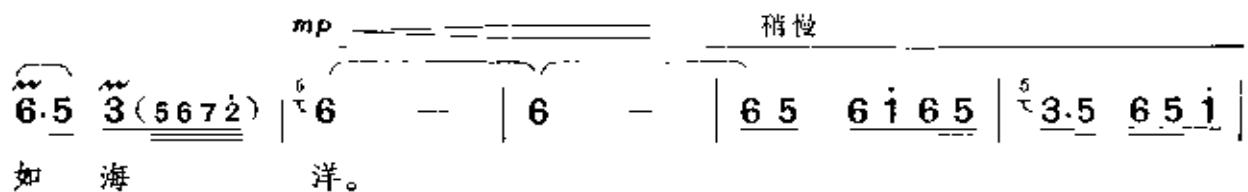
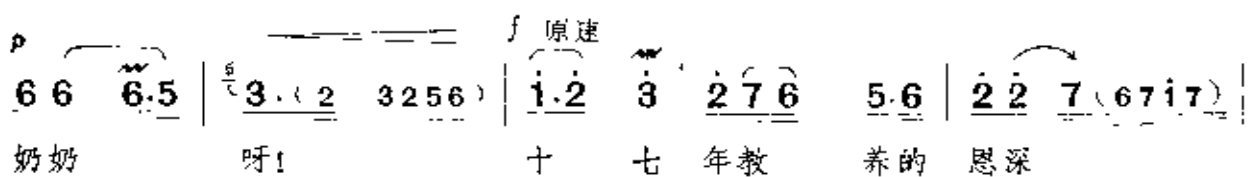
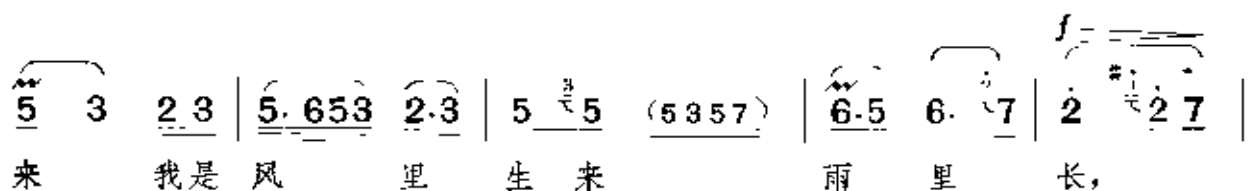
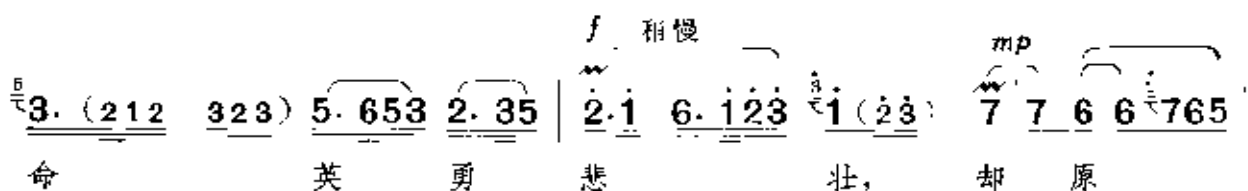
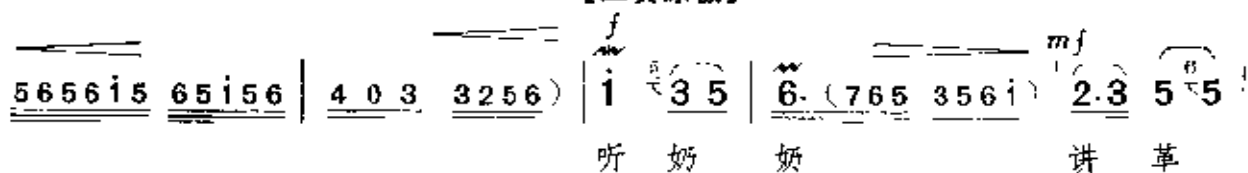

f 中快

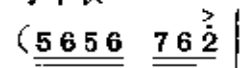

【垛板】

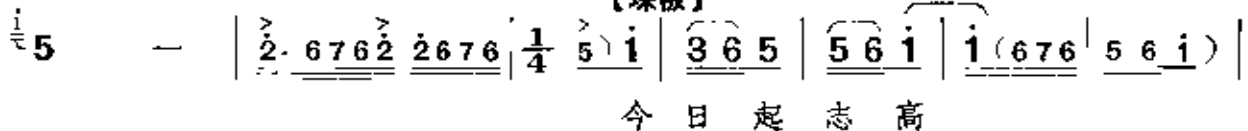

快一倍

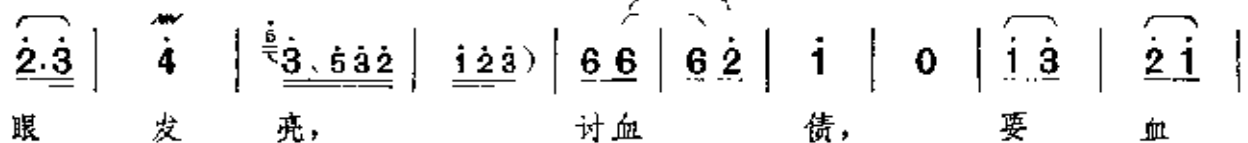

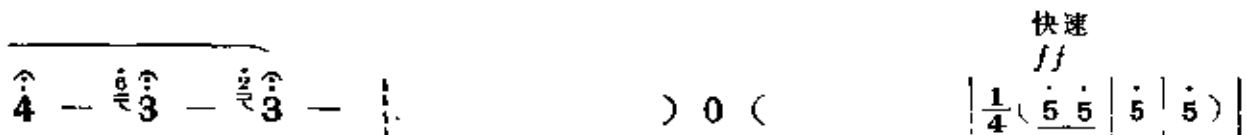
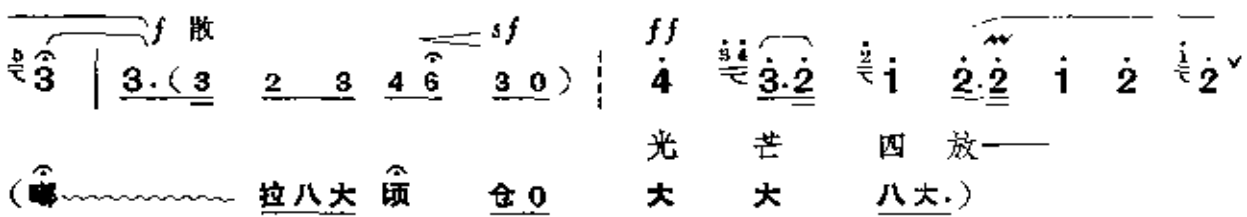
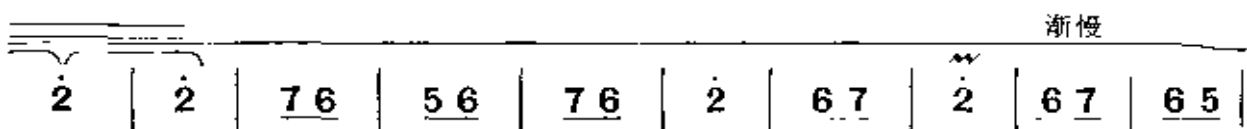
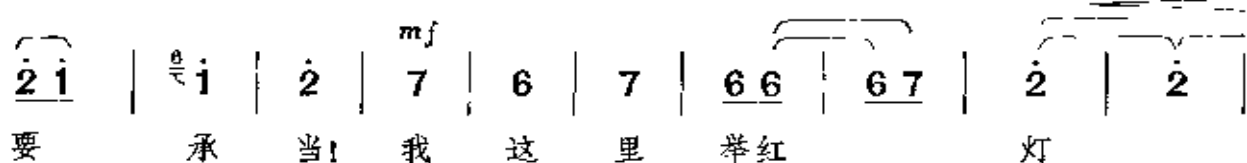
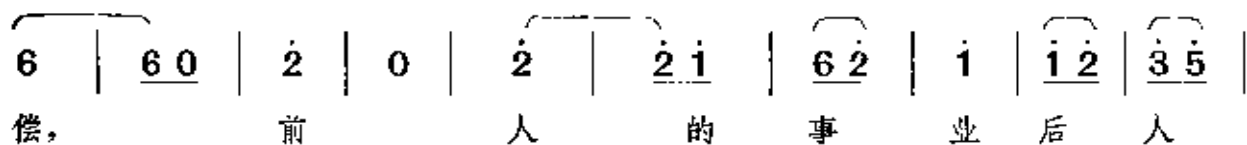

(白) 爹！ 由慢渐快

(合) (八 大 大 全 才 全 才 才 全 才 全 全 全 大 大 衣 衣 全 才 全 全)

【快板】

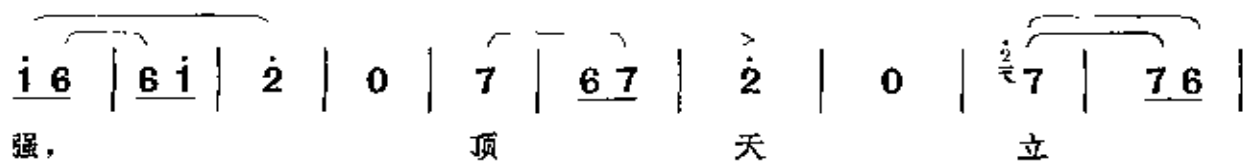
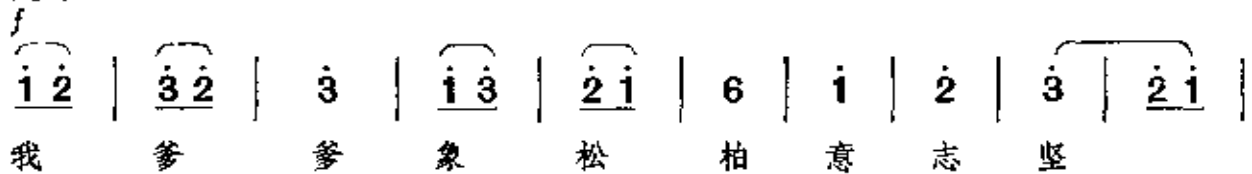

5 | 0 6 | i | i.i | i 6 | 6 2 | i | 3 | 2 | i |
地 是 英 勇的 共 产 党, 我 跟 你

6 5 | 6 | 6 2 | i | 2 | 2 | 7 | 6 7 | 2 | 0 |
前 进 决 不 徬 徨。 红 灯

2 | 7 2 | 7 6 | 5 | 6 | 6 2 | i | 3 | 2 i | 6 i |
高 举 闪 闪 亮, 照 我 爹 爹 打

2 | 2 | 3 6 | 5 6 | i | i | 6 i | 5 | 6 | 6 |
豺 狼。 祖 祖 孙 孙 打 下 去, 打

突慢

i 2 | 4 | 4 | 3 0 | (2 | 3 7 6) | 5 6 i 2.3 i 2
不 尽 豺 狼 决 不 下 战
(大衣台 颂 仓 0)

ff
3 — 3 5 3 5 3 5 5. (6 7 i 2 3 4 5) 4 6 5 4 3
场!

2/4 5 5 5 5 5 | 4/4 5 — — —) | 2/4 仓才 仓才
(才. 才才 才才 才才)

仓 才 | 仓 才 | 仓才 乙才 | 仓 才 | 仓 才 | 仓 才 | 仓 —)
由慢渐快 突慢

第六场 赴宴斗鸠山

幕间曲

1 = D $\frac{2}{4}$

雄壮有力地

ff 中快

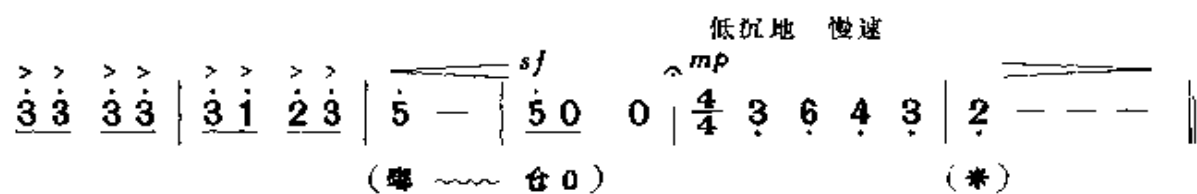
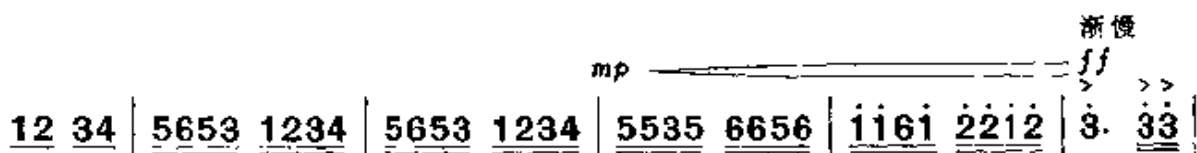
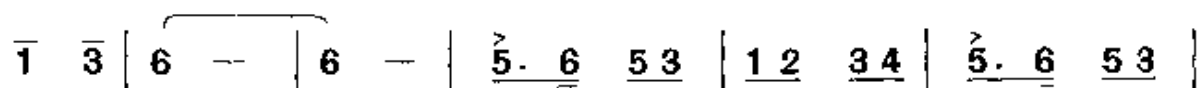
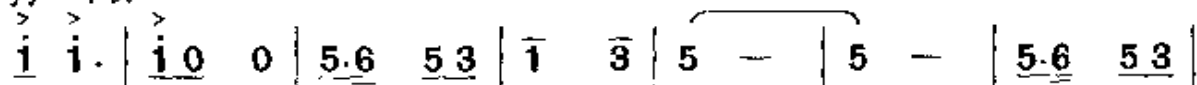

李玉和唱腔——“从容对敌巍然如山”

1 = E $\frac{2}{4}$

速度自由

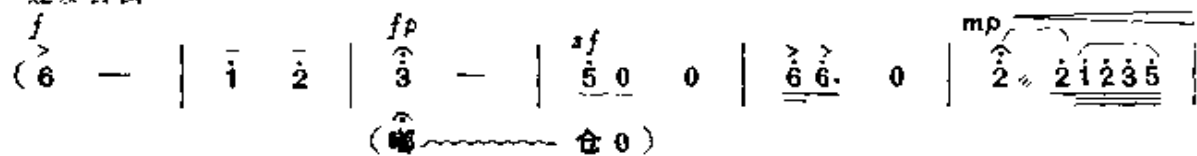

f 中速

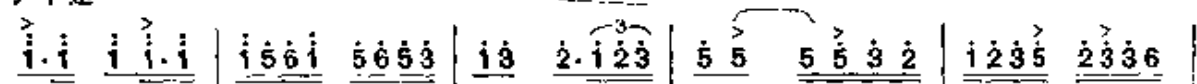

【二黄原板】

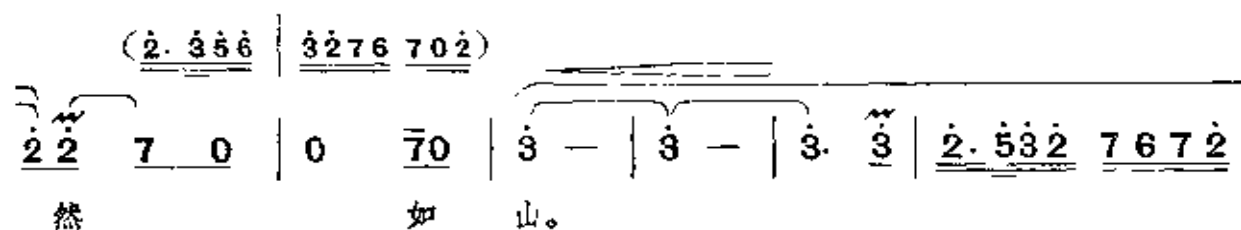
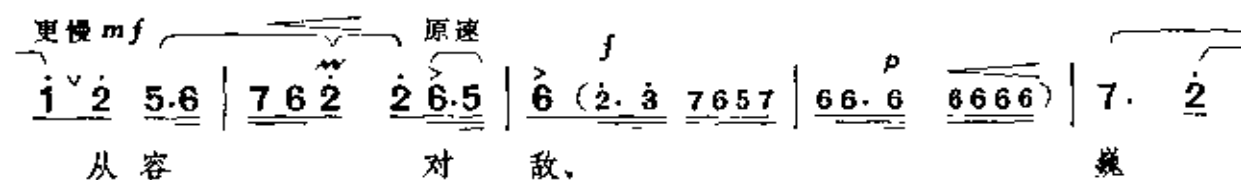
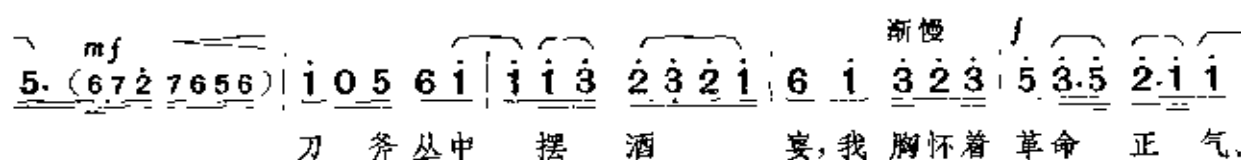
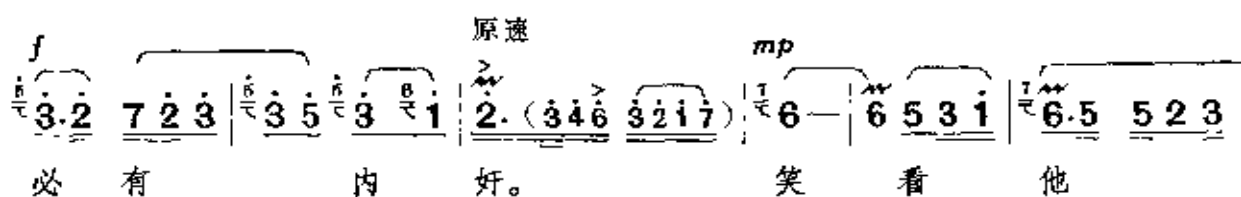
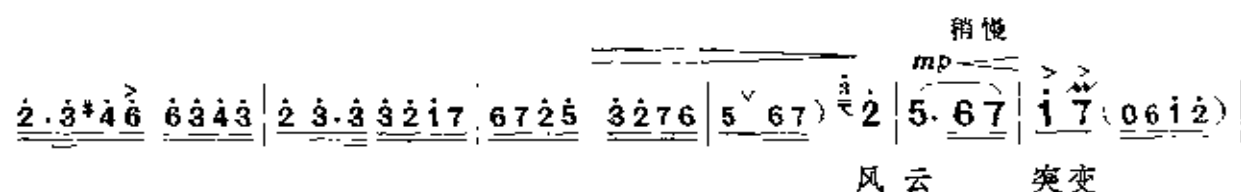
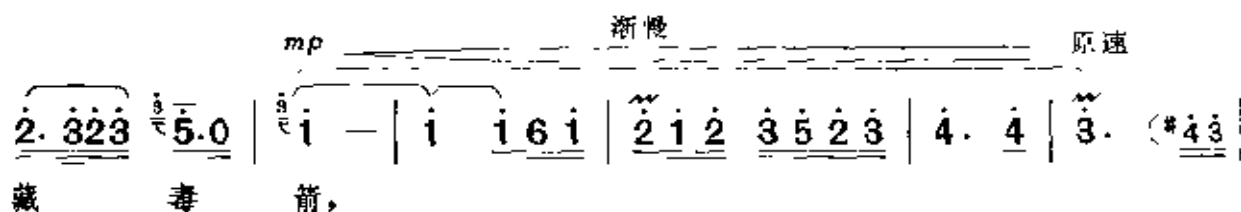
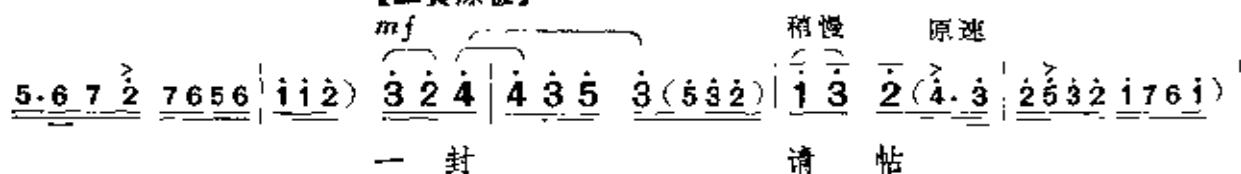

原速 稍慢

渐慢 f $(\underline{\dot{2}} \cdot \underline{\dot{2}} \quad \underline{\dot{2}} \underline{\dot{2}} \quad \underline{\underline{\dot{2}05 \cdot 7}} \quad \underline{\underline{656i}} \mid \underline{\dot{2}} \underline{0} \quad 0) \parallel$

$\underline{\dot{3}\dot{3} \cdot \underline{\dot{2}}} \quad \underline{\underline{i6i2}} \mid \underline{\dot{3}} \underline{\dot{2}} \underline{\dot{5}} \quad \underline{\dot{5}} \underline{\dot{i}} \mid \underline{\dot{2}} \quad - \mid \underline{\dot{2}} \quad 0 \mid 0 \quad 0 \parallel$

(大大大 大大 衣大 衣 仓0)

鸠山上场 李玉和、鸠山“对话”音乐

1 = E $\frac{2}{4}$

慢速
mf

$\underline{7} \quad \underline{3} \mid \underline{1} \quad \underline{7} \mid \underline{\hat{6}} - \mid \quad) 0 (\quad \mid \overset{p}{\underline{3}} \underline{0} \quad \underline{6} \underline{0} \mid \underline{0} \underline{7} \quad \underline{5} \quad \underline{*4} \mid$

[鸠山上场

(鸠山白)哦,老朋友,你好啊?

$\underline{3} \underline{0} \quad \overset{mf}{5} \mid \underline{1} \cdot \quad \underline{2} \mid \underline{3} \underline{2} \underline{3} \quad \underline{5} \mid \underline{5} \quad \underline{3} \mid \overset{2^{\#}}{\underline{2}} - \mid \underline{6} \underline{1} \quad \underline{2} \mid$

$\underline{2} - \mid \underline{5} \quad \underline{1} \mid \underline{1} \underline{2} \quad \underline{3} \underline{2} \underline{3} \mid \underline{5} \underline{i} \quad \underline{6} \underline{5} \quad \underline{3} \underline{2} \quad \underline{1} \mid \underline{1} \quad \overset{2^{\#}}{\underline{2}} \mid$

$\underline{1} \underline{3} \quad \underline{5} \underline{6} \mid \underline{i} \quad \underline{4} \mid \underline{4} \underline{5} \quad \underline{6} \underline{5} \underline{6} \mid \underline{i} \underline{4} \quad \underline{\dot{2}} \underline{\dot{i}} \mid \underline{6} \underline{5} \quad \underline{4} \mid \underline{4} \quad \overset{5^{\#}}{\underline{5}} \mid$

突慢

$\underline{\dot{4}} \underline{\dot{2}} \quad \underline{\dot{1}} \underline{\dot{6}} \mid \underline{\dot{4}} \underline{\dot{2}} \quad \underline{\dot{1}} \underline{\dot{6}} \mid \underline{\dot{4}} \underline{\dot{6}} \quad \underline{5} \underline{6} \mid \underline{\dot{1}} \underline{\dot{2}} \quad \underline{\dot{3}} \underline{\dot{5}} \mid \underline{\dot{2}} \quad \underline{\dot{3}} \mid \underline{\hat{i}} - \parallel$

(鸠山白)……来,请坐,请坐。

李玉和唱腔——“变节投敌罪难容”

1 = E



(李玉和白) 无耻叛徒!

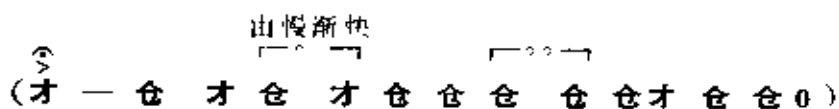

【西皮快板】

f 特快

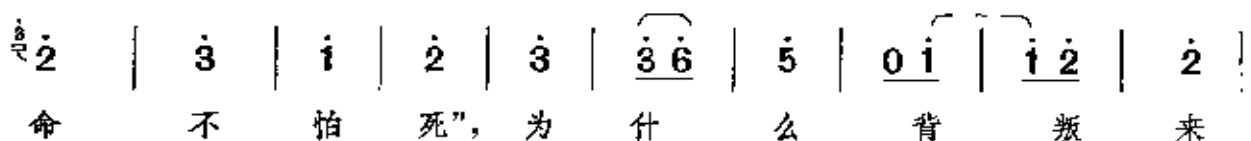
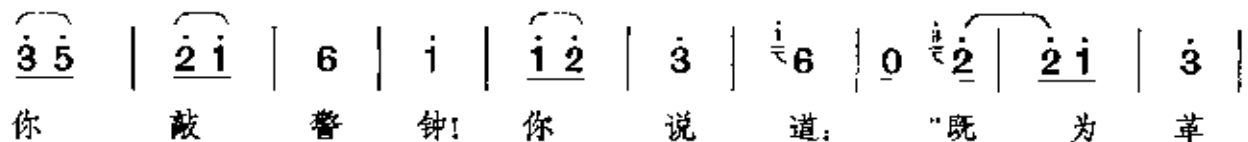
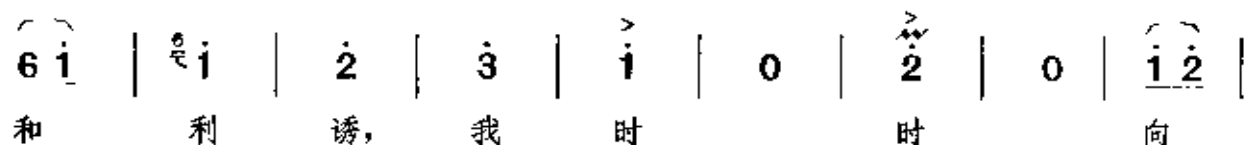
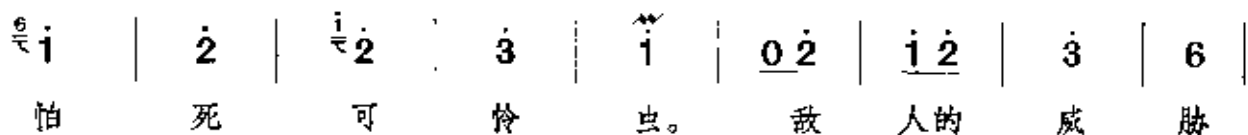
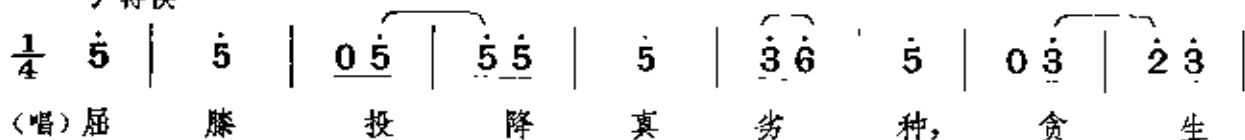

$\dot{3}$ | $\dot{1}$ | $\underline{0\dot{3}}$ | $\underline{\dot{2}\dot{1}}$ | $\underline{6\dot{1}}$ | $\underline{\dot{1}\dot{2}}$ | $\dot{3}$ | $\dot{1}$ | $\overset{\sim}{2}$ | $\underline{\dot{3}\dot{5}}$ |
 帮 凶? 敌 人 把 你 当 狗 用, 反

$\underline{\dot{3}\dot{2}}$ | $\dot{1}$ | $\dot{2}$ | $\dot{2}$ | $\dot{3}$ | $\dot{1}$ | $\underline{\dot{1}\dot{3}}$ | $\underline{\dot{2}\dot{1}}$ | 6 | $\underline{0\dot{3}}$ | $\underline{\dot{2}\dot{1}}$ |
 把 耻 辱 当 光 荣! 到 头 来, 人 民

$\underline{6\dot{2}}$ | $\dot{1}$ | $\underline{6\dot{1}}$ | $\overset{6}{\underset{c}{\dot{1}}}$ | $\overset{\sim}{2}$ | $\underline{\dot{2}\dot{5}}$ | $\dot{3}$ | $\overset{>}{\dot{2}}$ | $\overset{>}{\dot{2}}$ | $\overset{>}{\dot{2}}$ |
 定 要 审 判 你, 变 节 投 敌

散

$\underline{\dot{2}\dot{1}}$ $\overset{\hat{c}}{\dot{3}}$ $\underline{\dot{2}\dot{1}0}$ $\overset{v}{\dot{1}}$ $\underline{\dot{2}\dot{3}\dot{5}}$ $\overset{\hat{c}}{\dot{2}}$ $\underline{\dot{3}\dot{2}\dot{3}\dot{2}0\dot{1}}$ $\underline{6\dot{1}}$ $\dot{1}$ — ff (才 才才 才才
 罪 难 容!

才才 才才 仓才 仓才 仓才才 仓才 台 仓才才才 才才 才才 才0 仓才仓才仓) ||

李玉和唱腔——“共产党毛主席领导人民闹革命”

1 = E $\frac{2}{4}$

中快 ff $>$ $>$ mf ff f f
 ($\dot{1}$ $\dot{1}$ $\dot{1}$ | $\underline{\dot{5}\dot{6}\dot{5}\dot{3}}$ $\underline{\dot{1}\dot{3}}$ | $\underline{\dot{5}\dot{5}\dot{3}\dot{5}}$ $\overset{>}{\dot{6}0}$ | $\overset{>}{\dot{6}\dot{5}\dot{3}\dot{5}}$ $\underline{\dot{2}\dot{1}\dot{6}\dot{2}}$ | $\dot{1}0$) $\underline{\dot{3}\dot{6}\dot{5}}$ | $\underline{\dot{5}\dot{4}\dot{3}}$ ($\dot{3}\dot{5}$) |
 日 本

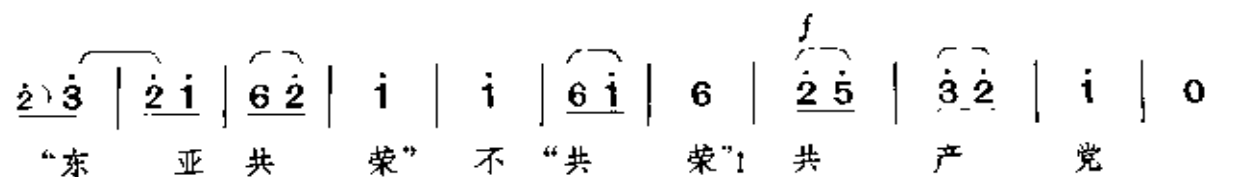
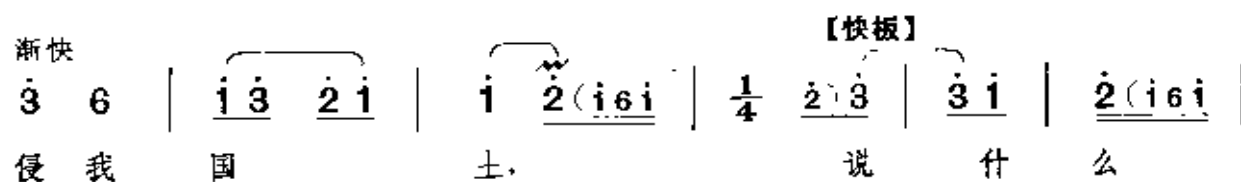
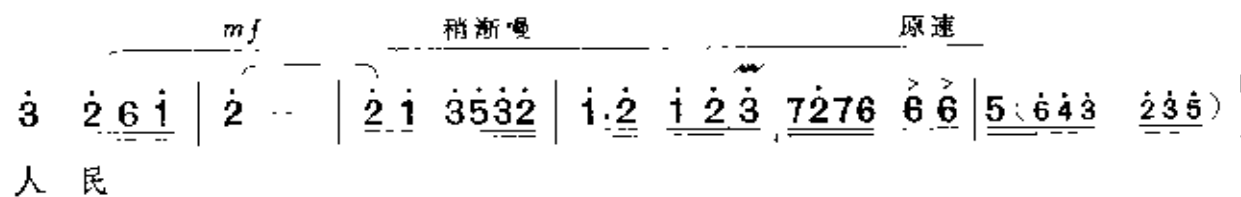
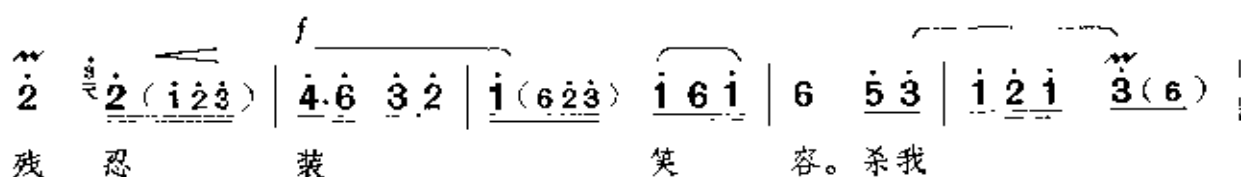
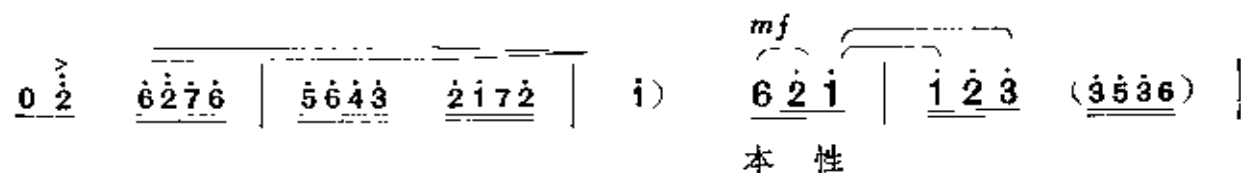
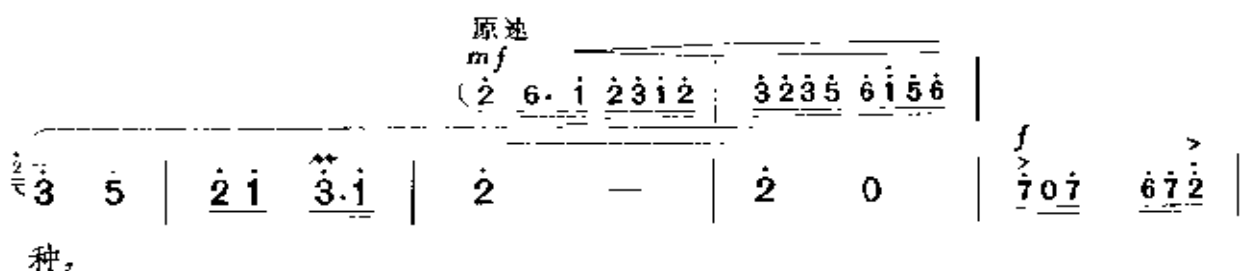
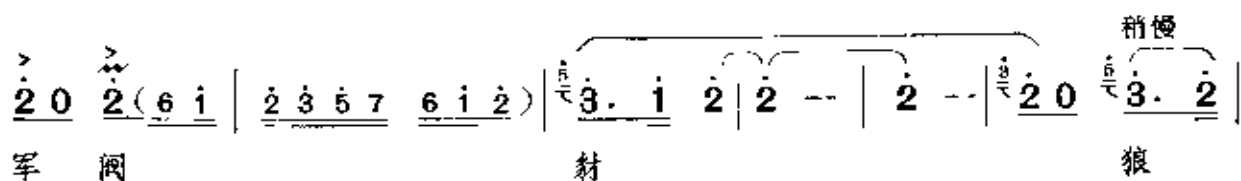

鸠山、李玉和对唱——“你只能把我的筋骨松一松”
李玉和阔步走下音乐

1 = E

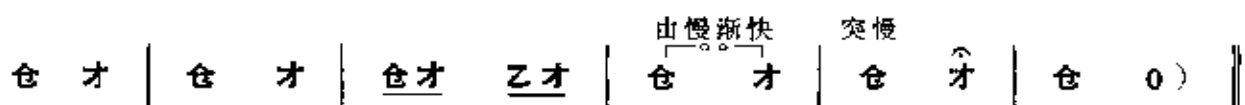
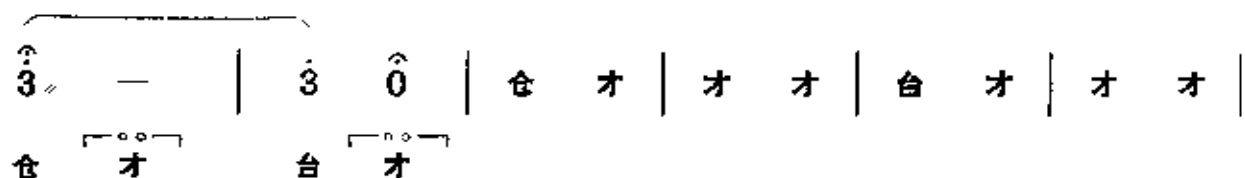
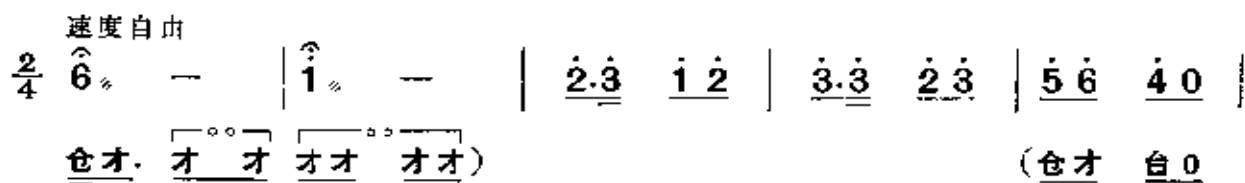
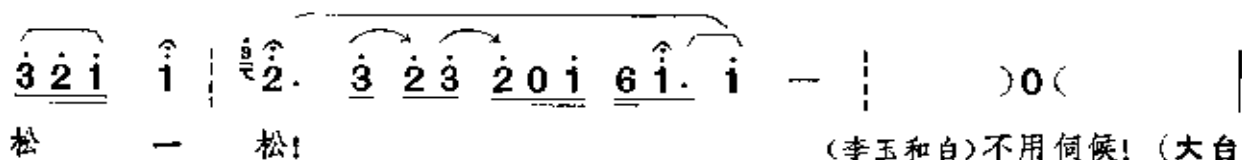
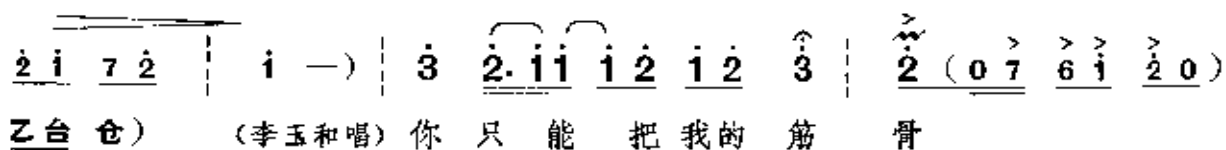
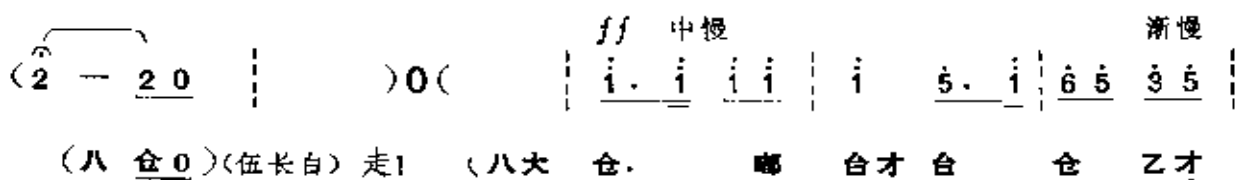
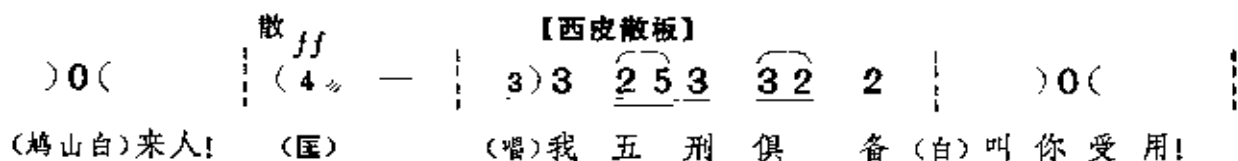

李玉和唱腔——“狼心狗肺贼鸠山”

1 = E $\frac{2}{4}$

速度自由



【西皮导板】

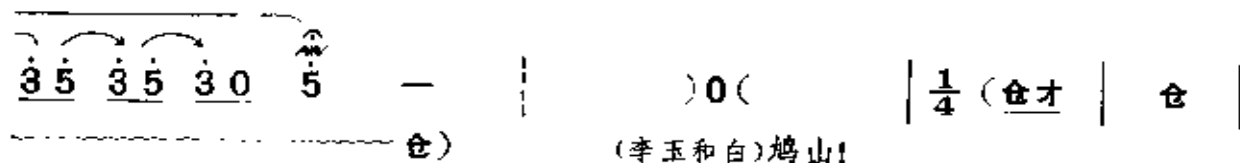
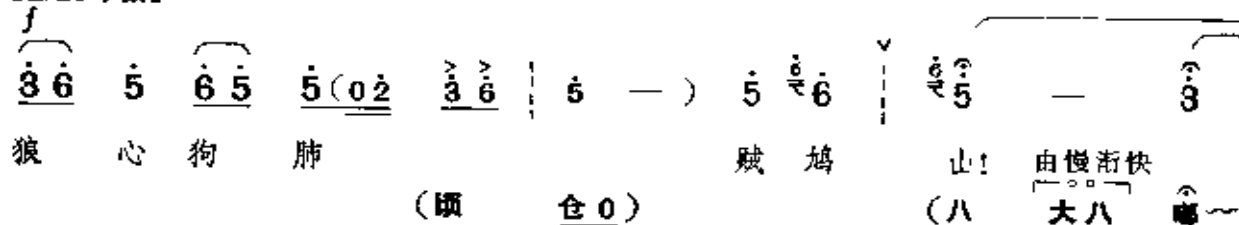

【快板】

特快

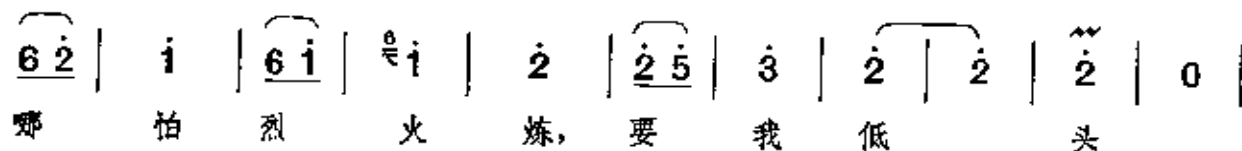
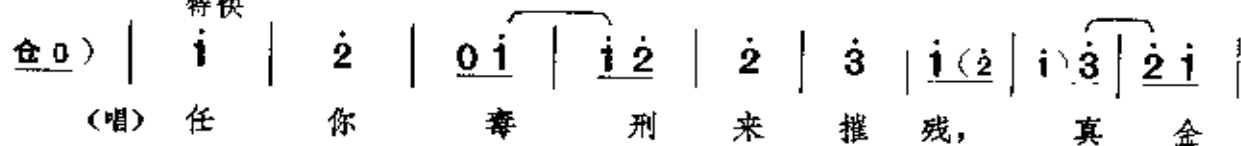

散 速度自由

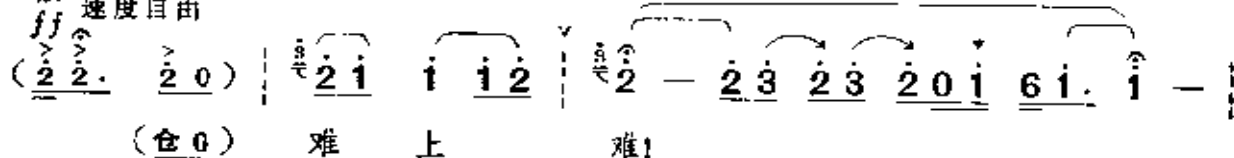

0 0 $\hat{0}$ 0 | $\frac{2}{4}$ 拉大 哪拉八 | $\overline{\text{仓才}} \overline{\text{仓才}}$ | 仓 才 |

(笑) 哈……

(八 0 仓 0 $\hat{0}$ 0 哪

仓 才 | 仓才 乙才 | 仓 才 | $\overline{\text{仓才}}$ | $\overline{\text{仓才}}$ | 仓 才 | 仓 一) ||

第七场 群众帮助

幕间曲

1 = E $\frac{2}{4}$

中速 *mf*

0	0	6.5	8612	3	4	3 5	2317	6	—
6.1	5617	6.	5	3.5	2354	3	—	6 0	0 5

6	—	6.1	5 6 4	3 2 3	5	5 7	6 1 5 6	i	—
4 0	3 0	0	0	0	0	0	0	1.2	3 5

渐慢 *mp*

i	—	i 2	7 6	5	—	5	5	i	—
2 3	7 6 5	6 0	0	0	0	0	0	0	0

(磨刀人远处吆喝“磨剪子来抢菜刀”上……李奶奶、
铁梅闻声从里屋出……)

慧莲唱腔——“铁梅已从我家走”

1 = E

散 速度自由

f $\hat{2}$ $\hat{1}$ $\hat{0}$ | *mf* $\hat{6}$ $\hat{1}$ | *p* $\hat{2}$ $\hat{3}$ $\hat{4}$ $\hat{5}$ $\hat{7}$ $\hat{6}$ $\hat{6}$ | $\hat{5}$ —)

(慧莲从里屋出(哪——仓) (慧莲白) 李奶奶!

【西皮流水】 散起 中速

mp $\hat{5}$ — $\hat{6}$ $\hat{5}$ $\hat{3}$ $\hat{6}$ $\hat{5}$ $\hat{5}$ ($\hat{2}$) | $\frac{1}{4}$ $\hat{1}$ $\hat{5}$ | $\hat{3}$ $\hat{5}$ | $\hat{2}$ ($\hat{6}$ $\hat{4}$ $\hat{3}$) | $\hat{2}$ $\hat{3}$ | $\hat{4}$ |

(唱) 铁 梅 已 从 我家 走, 我 婆

$\hat{6}$ $\hat{3}$ ($\hat{2}$ $\hat{5}$ $\hat{2}$ | $\hat{3}$) $\hat{1}$ | $\hat{6}$ $\hat{5}$ | $\hat{5}$ | $\hat{6}$ $\hat{2}$ | $\hat{7}$ | $\hat{6}$ $\hat{5}$ | $\hat{2}$ $\hat{3}$ | $\hat{5}$ | $\hat{5}$ | $\hat{5}$ |

婆 叫 我 送 信 免 您 担 忧。 过

$\hat{6}$ $\hat{5}$ | $\hat{3}$ ($\hat{5}$ $\hat{6}$ $\hat{1}$) | $\hat{5}$) $\hat{6}$ | $\hat{6}$ $\hat{5}$ | $\hat{5}$ $\hat{3}$ $\hat{6}$ | $\hat{5}$ | $\hat{0}$ $\hat{1}$ | $\hat{1}$ $\hat{5}$ | $\hat{6}$ | $\hat{5}$ $\hat{6}$ | $\hat{7}$ |

来 时 正 遇 特 务 盘 问 您, 骗 敌

$\hat{6}$ $\hat{7}$ ($\hat{6}$ $\hat{7}$ | $\hat{1}$ $\hat{7}$) | $\hat{6}$ $\hat{7}$ | $\hat{2}$ $\hat{3}$ | $\hat{7}$ $\hat{6}$ | $\hat{5}$ $\hat{6}$ | $\hat{1}$ | $\hat{1}$ $\hat{7}$ | $\hat{6}$ $\hat{7}$ | $\hat{2}$ | $\hat{7}$ $\hat{6}$ |

人: 我 装 作 铁 梅 睡 在 床 上

$\hat{5}$ ($\hat{6}$ $\hat{7}$ $\hat{6}$ | $\hat{5}$) $\hat{3}$ | $\hat{3}$ $\hat{5}$ | $\hat{6}$ | $\hat{6}$ $\hat{5}$ | $\hat{3}$ $\hat{6}$ $\hat{5}$ | $\hat{0}$ $\hat{5}$ | $\hat{3}$ $\hat{1}$ | $\hat{6}$ $\hat{6}$ $\hat{6}$ $\hat{2}$ $\hat{7}$ $\hat{6}$ | $\hat{5}$ $\hat{0}$ |

头。 铁 梅 回 来 再 从 我 家 过, 有 我 掩

渐慢

($\hat{5}$ $\hat{3}$ $\hat{5}$ $\hat{6}$ | $\hat{7}$ $\hat{2}$ $\hat{6}$ | $\hat{5}$ | $\hat{5}$) ||

$\hat{6}$ $\hat{5}$ $\hat{6}$ | $\hat{7}$ | $\hat{6}$ $\hat{5}$ $\hat{3}$ | $\hat{1}$ | $\hat{1}$ $\hat{1}$ | $\hat{6}$ $\hat{5}$ | $\hat{6}$ $\hat{6}$ | $\hat{5}$ | $\hat{5}$ $\hat{0}$ | $\hat{0}$ | $\hat{0}$ ||

护 您 就 别 发 愁。 (哪——仓)

李奶奶、铁梅、鸠山对唱——
“我一家饥寒交迫度时光”

1 = E

散 **【西皮原板】** 散起
mf mp mf

) 0 (| ($\overset{7}{\underline{1.2}}$ $\overset{3}{\underline{3\ 6}}$ $\overset{7}{\underline{7\ 6}}$ $\overset{5}{\underline{5}}$ | $\overset{5}{\underline{3}}$ $\overset{2}{\underline{2\ 3}}$ 5 — |

(李奶奶白) 书! 鸠山先生。(李奶奶唱) 我 一 家

中速

$\overset{3}{\underline{3\ 3}}$ $\overset{2}{\underline{2\ 3}}$ $\overset{4}{\underline{4}}$ — $\overset{3}{\underline{3}}$ ($\overset{0}{\underline{02}}$ | $\overset{2}{\underline{3\ 5\ 3\ 2}}$ $\overset{1}{\underline{1\ 2\ 3\ 5}}$) | $\overset{2}{\underline{2.6}}$ $\overset{1}{\underline{1}}$ $\overset{1}{\underline{1}}$ $\overset{5}{\underline{5\ 3}}$ |

饥寒 交 迫 度 时

$\overset{2}{\underline{2}}$ ($\overset{1}{\underline{1\ 2\ 3}}$) $\overset{1}{\underline{1}}$ $\overset{5}{\underline{5}}$ | $\overset{5}{\underline{5\ 6}}$ $\overset{7}{\underline{6\ 0\ 2}}$ | $\overset{1}{\underline{1\ 6\ 3}}$ $\overset{2}{\underline{2}}$ ($\overset{1}{\underline{1\ 6\ 1}}$ | $\overset{2}{\underline{2}}$ $\overset{5}{\underline{5}}$ $\overset{6}{\underline{6\ 2\ 7\ 2}}$ | $\overset{6}{\underline{6\ 7\ 2}}$ $\overset{2}{\underline{2\ 3}}$ |

光, 三代 人 都 不 识 字, 哪 里 有 书 在

渐慢 原速

$\overset{4}{\underline{4.3}}$ $\overset{2}{\underline{2\ 3\ 5}}$ | $\overset{5}{\underline{5\ 0}}$ $\overset{5}{\underline{5.2\ 3\ 5}}$ | $\overset{3}{\underline{3\ 2\ 2}}$ $\overset{1}{\underline{1}}$ | $\overset{1}{\underline{1}}$ $\overset{1}{\underline{1\ 0}}$ | $\overset{0}{\underline{0\ 3\ 6}}$ $\overset{5}{\underline{5\ 6\ 1}}$ |

家 中 藏? (鸠山唱) 李 玉 和

$\overset{5}{\underline{5\ 1\ 6\ 5}}$ $\overset{5}{\underline{5}}$ | $\overset{1}{\underline{1\ 6\ 5}}$ $\overset{3}{\underline{3\ 6\ 5}}$ | $\overset{7}{\underline{6}}$ ($\overset{3}{\underline{3.5}}$ $\overset{6}{\underline{6\ 2\ 7\ 6}}$) | $\overset{5}{\underline{5.6}}$ $\overset{1}{\underline{1\ 1}}$ | $\overset{5}{\underline{5\ 1\ 6\ 5}}$ $\overset{3}{\underline{3}}$ ($\overset{2}{\underline{2\ 1\ 2}}$ |

已 讲 明 岂 能 把 我 谁? (铁梅唱) 让 我 爹 爹 自 来 取,

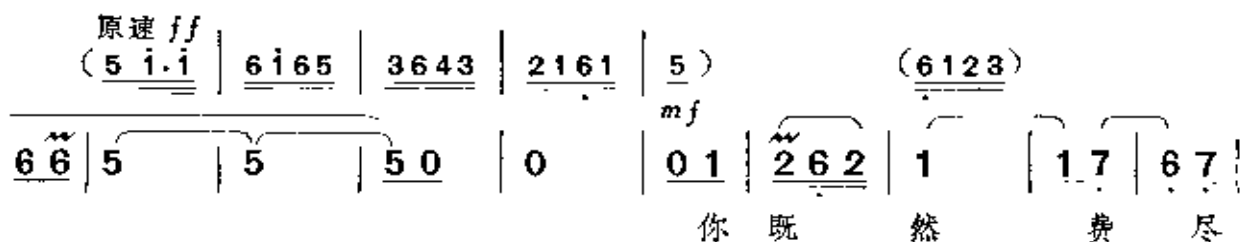
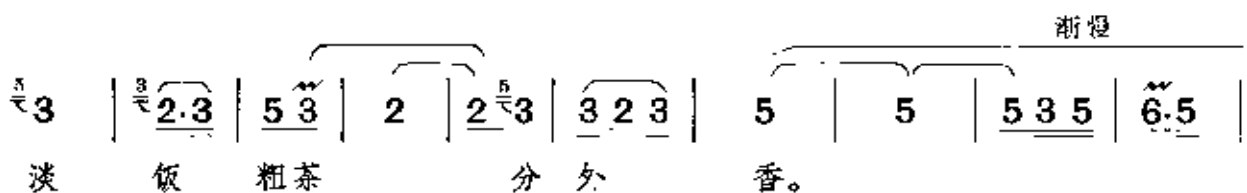
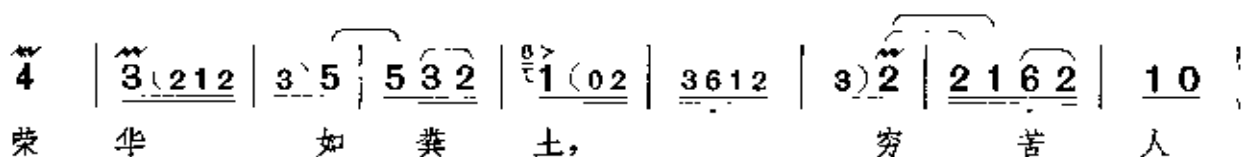
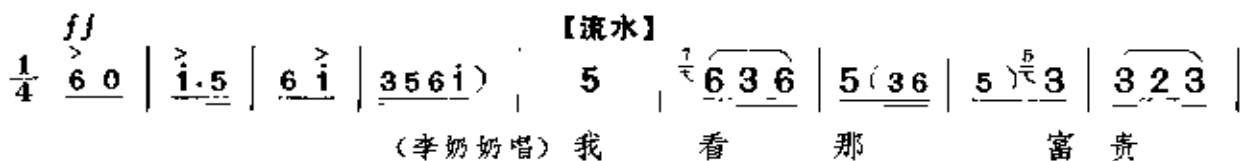
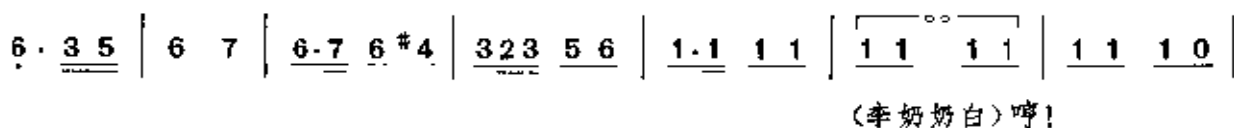
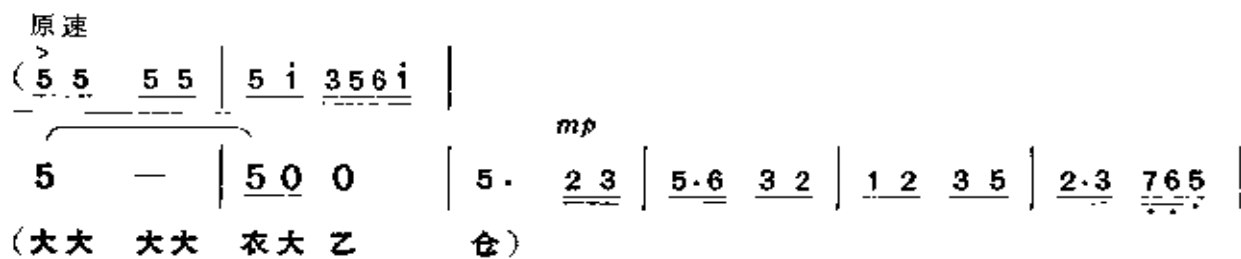
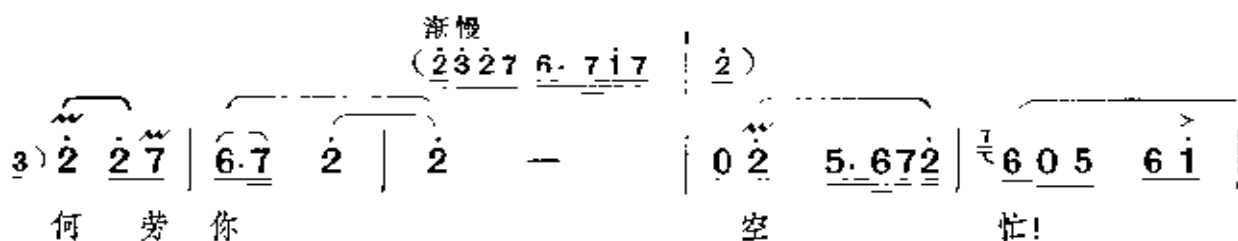

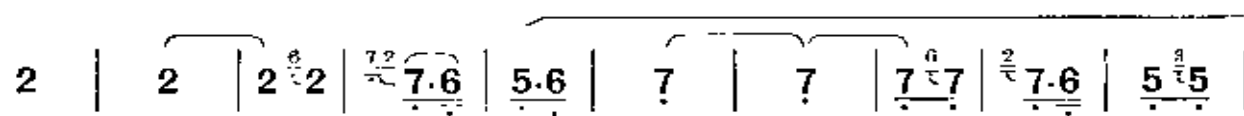

心 机 来 察 访——

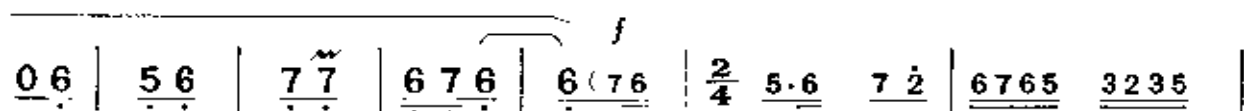

【原板】 (2123 | 5632 1235 | 2 0)

656i) 5 | 5 6[~] 1 | 3 1 2.2[~] | 5 6⁶3 2 | 2⁷6 5 6 | ⁶1 0 0 ||

免 得 你 空 手 而 回 徒 劳 一 场。

(衣 大 衣 衣 仓)

铁梅、李奶奶对唱——“万难不怕”

1 = E

)0(| ³/₄ ^{ff}(6.5 3 5 6 5 i) | ^f【西皮散板】 5 6 6 5 |

(铁梅白) 奶奶，咱们走！ (仓) (铁梅唱) 学 爹 爹

5 6 i i 3 6 | 5 ([>]5 5^o 5^o) | ²/₄ 7. 6 5 6 |

浑 身 是 胆 万 难

i i 6 0 i | 2 — i²2. i 2 2 | i — | ²/₄ ^{中慢} ^{ff}(5^o — |

不 怕—— (仓) —

$\hat{6} \text{ — } | \hat{1} \cdot \hat{1} \quad \hat{1} \hat{1} | \underline{3235} \quad \underline{2161} | \underline{2 \cdot 3} \quad \underline{57} \quad 6 \quad \underline{2 \cdot 7} | \overset{\text{渐慢}}{6 \hat{2}} \quad \underline{\hat{2} 7 6} |$
 才 —) (仓 才才 仓才 乙 仓才 仓仓 台才台

$\hat{5} \text{ —) } \overset{\text{散}}{f} \hat{1} \quad \underline{\hat{6} \cdot} \quad \underline{5} \quad \underline{5} \quad \overset{\text{---}}{\underline{5}} \text{ — } | \underline{0 \overset{6}{\hat{3}}} \quad \underline{\hat{2} \cdot \hat{1}} | \underline{\hat{1} 6 5} \quad \hat{1} |$
 仓 —) (李奶奶唱) 革 命 人 经 得 起 地 陪

$\overset{3}{\hat{2}} \quad \hat{1} | \frac{2}{4} (\underline{\hat{3} \cdot} \underline{\hat{2}} \quad \underline{\hat{5} \hat{6}} | \hat{1} \text{ — } | \hat{1} \text{ — } | \hat{1} \quad 0) ||$
 天 塌! (大 八 大八 才 才才 才才 才才 仓)

由慢渐快

第八场 刑场斗争

幕间曲

1 = D

散
ff $\overline{6}$ $\overline{1}$ $\overline{2}$ $\overline{3}$ — | $\frac{2}{4}$ $\overline{3}$ $\overline{6}$ $\overline{5}$ $\overline{4}$ | $\overline{3}$ — | $\overline{3}$ $\overline{6}$ $\overline{5}$ $\overline{4}$ |

($\overline{0}$ $\overline{67}$ $\overline{1712}$ $\overline{30}$)

($\overline{0}$ $\overline{67}$ $\overline{1712}$ $\overline{30}$)

($\overline{0}$ $\overline{67}$ $\overline{1712}$ $\overline{3}$)

$\overline{3}$ — | $\overline{3}$ $\overline{6}$ $\overline{12}$ | $\overline{3}$ $\overline{6}$ $\overline{12}$ | $\overline{3434}$ $\overline{3434}$ | $\overline{3434}$ $\overline{3434}$ | $\overline{30}$

p 渐强

($\underline{3235}$ $\underline{6535}$ $\underline{6567}$ | $\underline{1765}$ $\underline{6712}$ | $\underline{3212}$ $\underline{3235}$ | $\underline{6535}$ $\underline{6567}$ | $\underline{1765}$ $\underline{6712}$)

0 | 0 | 0 | 0 | 0 | 0 | 0 | 0 | 0 | 0

$\underline{3217}$ $\underline{6543}$ | $\underline{2123}$ $\underline{4345}$ | $\underline{6535}$ $\underline{6567}$ | $\underline{1765}$ $\underline{6712}$ | $\underline{3217}$ $\underline{6543}$ |

ff

6. $\underline{1}$ | 5 $\underline{4.5}$ | 3 — | 3 — | 6. $\underline{1}$ |

($\underline{2123}$ $\underline{4345}$ | $\underline{6712}$ $\underline{3217}$ | $\underline{6543}$ $\underline{3217}$)

$\underline{2}$ $\underline{3}$ $\underline{1}$ $\underline{2}$ | $\underline{3}$ — | $\underline{3}$ — | $\overline{6}$ $\overline{1}$ | $\overline{2}$ $\overline{12}$ |

mp 渐强

【二黄导板】

散 *mf* $\overset{>}{6} \overset{\wedge}{2}$ $\overset{\wedge}{7} \overset{\wedge}{6}$ | $\overset{\wedge}{5} \overset{\wedge}{5}$ $\overset{\wedge}{5} \overset{\wedge}{5}$) | *mf* $\overset{\wedge}{2}$ $\overset{\wedge}{3} \overset{\wedge}{1} \overset{\wedge}{2}$ $\overset{\wedge}{2}$ ($\overset{\wedge}{0} \overset{\wedge}{3}$ $\overset{\wedge}{1} \overset{\wedge}{7}$ $\overset{\wedge}{6}$)

(幕内唱) 狱 警 传

$\overset{\wedge}{6}$ $\overset{\wedge}{7}$ $\overset{\wedge}{6}$ $\overset{\wedge}{5}$ $\overset{\wedge}{6}$ — | $\overset{\wedge}{6}$ $\overset{\wedge}{0}$ ($\overset{\wedge}{3} \overset{\wedge}{3}$ $\overset{\wedge}{3} \overset{\wedge}{5} \overset{\wedge}{6} \overset{\wedge}{1}$ $\overset{\wedge}{2} \overset{\wedge}{3} \overset{\wedge}{1} \overset{\wedge}{2}$ $\overset{\wedge}{3}$) —) $\overset{\wedge}{3}$ $\overset{\wedge}{2}$ $\overset{\wedge}{3}$ $\overset{\wedge}{2}$ $\overset{\wedge}{3}$ $\overset{\wedge}{4}$ —

似 狼 嗥 我 迈

($\overset{\wedge}{3}$ — $\overset{\wedge}{3} \overset{\wedge}{1} \overset{\wedge}{2} \overset{\wedge}{3}$) | *ff* $\overset{\wedge}{3}$ $\overset{\wedge}{0}$ $\overset{\wedge}{0}$ $\overset{\wedge}{0}$ | *fp* $\overset{\wedge}{5}$ $\overset{\wedge}{6}$ $\overset{\wedge}{5}$ $\overset{\wedge}{3}$ $\overset{\wedge}{1}$ $\overset{\wedge}{5}$ $\overset{\wedge}{1}$ $\overset{\wedge}{0}$ $\overset{\wedge}{3}$ $\overset{\wedge}{5}$ — | *ff* $\overset{\wedge}{6}$ $\overset{\wedge}{0}$ $\overset{\wedge}{6}$ $\overset{\wedge}{6}$ $\overset{\wedge}{6}$ $\overset{\wedge}{6}$ $\overset{\wedge}{6}$)

步—— (上场 “亮相”

($\overset{\wedge}{6}$) 仓 — 才 — 仓才台仓)

f $\overset{\wedge}{6}$ $\overset{\wedge}{6}$ — $\overset{\wedge}{6}$ $\overset{\wedge}{5}$ $\overset{\wedge}{3}$ $\overset{\wedge}{0}$ $\overset{\wedge}{5}$ $\overset{\wedge}{5}$ $\overset{\wedge}{6}$ $\overset{\wedge}{6}$ $\overset{\wedge}{5}$ $\overset{\wedge}{6}$ $\overset{\wedge}{5}$ $\overset{\wedge}{6}$ $\overset{\wedge}{5}$ $\overset{\wedge}{0}$ $\overset{\wedge}{3}$

出 监。

$\overset{\wedge}{5}$ — — — $\overset{\wedge}{5}$ — — — | $\overset{\wedge}{5}$ $\overset{\wedge}{0}$) $\overset{\wedge}{0}$ (

f (才 $\overset{\wedge}{\cdot}$ 才才 才才 才才 才才 才才 仓 $\overset{\wedge}{0}$ 大八哪 仓仓 仓仓 仓才才 仓才才

sf ($\overset{\wedge}{6}$ — | $\overset{\wedge}{5}$ $\overset{\wedge}{6}$ $\overset{\wedge}{4}$ $\overset{\wedge}{3}$ $\overset{\wedge}{2}$ $\overset{\wedge}{1}$ |

仓 $\overset{\wedge}{\cdot}$ 才 哪 仓 乙才 仓 仓哪 台才 台 仓)

p $\overset{\wedge}{7}$ — $\overset{\wedge}{7}$ $\overset{\wedge}{1} \overset{\wedge}{2} \overset{\wedge}{3}$ $\overset{\wedge}{5} \overset{\wedge}{6} \overset{\wedge}{1} \overset{\wedge}{3}$ | $\frac{4}{4}$ *ff* $\overset{\wedge}{2}$ $\overset{\wedge}{2}$ $\overset{\wedge}{2}$ $\overset{\wedge}{2}$ $\overset{\wedge}{2}$ $\overset{\wedge}{3}$ | $\overset{\wedge}{5}$ $\overset{\wedge}{4}$ $\overset{\wedge}{4}$ $\overset{\wedge}{4}$ $\overset{\wedge}{3}$ —

(仓 $\overset{\wedge}{\cdot}$ 哪 仓才 仓才 仓)

f $\frac{3}{4}$ $\dot{3}$ — $\overset{\text{中慢}}{3}$ | $\frac{4}{4}$ $3\ 2$ $1\ 2$ $7\ -$ | $7\ 6$ $2\ 3$ $5\ \cdot\ \sharp 4$ | $3\ 2$ $5\ 7$ 6 $1\ 2$

f
 3 3 3 $\dot{1}$ | 6 — $5\ 6\ 5$ $4\ 5$ | 3 — $3\ 2$ $5\ 7$ | 6 $\dot{1}$ $2\ 3$ $\dot{1}\ 2$ |

p $\dot{3}$ — — — | $\overset{\text{散}}{sf}$ $5\ 0$) 0 (

(才 0 0 仓才 仓才大 令 仓. 仓 0)

【回龙】中慢

mf $\frac{2}{4}$ $\underline{2\ 1\ 2}$ $\underline{3}$ ($6\ 5\ 6$) | $\underline{1\ 2\ 5}$ $\underline{3\ 5\ 3\ 2}$ | $\underline{1\ 3\ 2\ 1}$ $6\ 7$ | $\underline{6\ 0\ 7}$ $\underline{2}$ $\overset{\sharp}{7}$

休 看 我， 戴 铁 镣， 裹 铁 链， 锁 住 我 双 脚

$\underline{6\ 7\ 2}$ 5 | $\underline{5\ 6}$ $\underline{5\ 6\ 1}$ | $0\ 1$ $\underline{6\ 5\ 3\ 1}$ | $\underline{2\ 3\ 5}$ $\underline{5}$ $\overset{\flat}{1}$ $\overset{\flat}{1}$ |

和 双 手， 锁 不 住 我 雄 心 壮 志

f 稍慢

原速 $\underline{4\ 6}$ $\overset{\flat}{3}$ ($\underline{2\ 1\ 2}$ | $\underline{3\ 6\ 4\ 3}$) $\overset{\sharp}{2}$ | $\underline{5\ 2}$ 3 | 3 — | 3 — | $\underline{2\ 5\ 3\ 2}$ $\underline{1\ 3\ 2\ 1}$

冲 云 天!

mp

稍慢

$\underline{2\ 1\ 6\ 1}$ $\underline{2\ 3\ 2\ 1}$ | $\underline{6\ 1\ 6\ 1}$ $\underline{2\ 5\ 3\ 2}$ | $\underline{1\ 0\ 2}$ $\overset{\flat}{3}$ $\overset{\flat}{3}$ | $\underline{2\ 3\ 5}$ $\underline{2\ 1\ 5}$

♩ 原速

(2̇ 2̇ 2̇ 2̇ |

3̇ 0 5̇ 3̇ 3̇ | 2̇ — | 2̇ 2̇ 2̇ 2̇ | 2̇ 3̇. 5̇ 2̇ i 6̇ i | 2̇ 0 0 |

(大大 大大 大大大 大大 衣大 乙 仓 0 大大)

倾 仓 0 | 才 0 | 仓 0 | 仓才才 | 台才 | 仓才 | 台 | 仓才 仓才 | 仓. 才 | 仓才 |

5̇ 0 | 6̇ 0 | 4̇ 0 | 3̇ 2̇ | 1̇ 3̇ | 2̇ 2̇ 2̇ 2̇ | 2̇ 2̇ 2̇ 2̇ | 2̇ 4̇. 3̇ 2̇ i 2̇ 3̇ |

仓) (大大 大大 大大 多·多 衣大 衣)

5̇ 5̇ 5̇ 2̇ 3̇ 5̇ | 6̇. 6̇ 6̇ 3̇ 4̇ 3̇ 2̇ | 0 6̇ 5̇ 6̇ i 6̇ i 2̇ | 3̇ i 2̇ 3̇ 4̇. 3̇ | 2̇ 3̇ 5̇. 3̇ 2̇ 5̇ 3̇ 2̇ |

仓)

【原板】

i̇ 0 2̇ 3̇ 2̇ 7 6 | 5 i i 5 6 i | 2̇ i 3̇ | 3̇ 2̇ 0 | 2̇ 5̇ 3̇ 2̇ i 7 6 i |

mp f 贼 鸠 山

原速

稍慢 (i i 7 6 5 6 |

2̇ i i 3̇ | 2̇ 2̇. i | 7 0 6 6 | i. 0 | i 0 i 2̇ 3̇ 2̇ i 2̇ |

要 密 件

(i 4. 3̇ 2̇ 3̇ i 2̇) (i 6 5 7 |

3̇ i 2̇ 2̇ 3̇ | (3̇ 6 5 6) i 3̇ 2̇ i | i 6 0 | 3̇ 6 i i |

毒 刑 用 逾, 筋骨 断

6)

0 5 6 2̇ 1̇ | 3̇. 2̇ 2̇ 3̇ | 0 ⁶ 1̇ | 3̇. 1̇ 2̇ 2̇ | 1̇ 2̇ 1̇ 5̇ |

体 肤 裂 心 如 铁 坚。 赴 刑

原速

3̇ 2̇ (3̇. 5̇ | 2̇ 1̇ 2̇ 3̇ 5̇ 1̇ 2̇ 3̇ 5̇ | 6̇. 6̇ 6̇ 6̇ 6̇ 5̇ 3̇ 2̇) | 1̇ 3̇ | 2̇ 0 1̇ 2̇. 6̇ |

场 气 昂 昂

原速

(1̇ 5̇ 3̇ 5̇ 6̇ 3̇ 5̇ 6̇ | 1̇. 0 | 1̇. 1̇ 1̇. 1̇ | 1̇ 5̇. 1̇ 6̇ 5̇ 4̇ 6̇ | 5̇ 5̇ 5̇ 6̇ 5̇ | 3̇ 5̇ 6̇ 1̇ 5̇ 6̇ 1̇ 2̇) |

3̇ 1̇ 2̇ 2̇ 3̇ | (2̇ 5̇ 3̇ 2̇) 7̇ 5̇ | 6̇ — | 6̇ — | 6̇ 0 6̇ 5̇ 6̇ | 7̇ 2̇ 7̇ 6̇ 5̇ 7̇ 6̇ 5̇ |

抬 头 远 看:

稍慢

3̇. 5̇ | 6̇ 6̇ 5̇ 6̇ 7̇. 5̇ | 6̇ — | 6̇ 0 0 | 6̇. 3̇ | 5̇. 7̇ |

(大 大 大 衣 衣 仓)

^p 渐快 渐强

6̇ 6̇ 3̇ 3̇ 5̇ 5̇ 6̇ 6̇ | 1̇ 1̇ 5̇ 5̇ 6̇ 6̇ 1̇ 1̇ | 2̇ 2̇ 6̇ 6̇ 1̇ 1̇ 2̇ 2̇ | 3̇ 3̇ 1̇ 1̇ 2̇ 2̇ 3̇ 3̇ | 5̇ 5̇ 3̇ 3̇ 5̇ 5̇ 6̇ 6̇ |

^{ff}

1̇ 1̇. | 1̇ 0 0 | 5̇ 6̇ 5̇ 3̇ 1̇ 3̇ | 5̇ — | 5̇ 6̇ 5̇ 3̇ 1̇ 3̇ | 6̇ — |

5653 1234 | 5653 1356 | 5535 6656 | 1161 2212 | 3 - |

5 6 5 3 | 1 3 | 2 0 | 1 0 | 1 2 1 | 1 6 | 5 3 2 | 1 2 |

我 看 到 革 命 的 红 旗

(仓 才 乙 才 丙 仓 0)

0 4 | 4 6 3 2 | 1 (5 3 2 1 2 3 5) | 2 3 2 3 | 5 1 | 2 5 3 2 | 1 2 3 |

高 举 起, 抗 日 的 烽 火 已 燎 原。

蔑 视 地 *mp*

7 6 2 | 7 (6 5 6) | 7) 3 3 6 5 | 3 5 5 | 6 2 7 2 | 6 7 6 5 | 5 | 5 | 5 1 |

日 寇, 看 你 横 行 霸 道 能 有 几

mf 无 限 向 往 地

2 (4 3 2 5 3 2) | 1 0 7 6 5 6 1 | 2 - | 2 | 2 2 2 | 1 0 2 | 1 2 3 5 |

天! 但 等

3 | 2 (3 4 3) | 2 3 2 7 6 | 5 6 1 3 | 2 0 | 6 0 | 7 - | 7 | 6 6 |

那 风 雨 过,

渐 慢

5 | 6 5 6 | 1 6 | 3 5 | 2 2 | 2 1 | 6 1 6 1 | 2 2 |

原 速 *p*

(1 1 1 6 5 6 | 1 6 1 2 3 2 3 5 2 3)

4 | 1 - | 1 0 0 | 5 0 2 | 7 6 | 5 1 | 6 5 | 4 2 4 5 | 6 5 6 7 2 | 6 | 6 3 5 6 |

ff 突 慢

原速 *ff* (0 5 3 2 | 7 2 6 5 3 6 5 5 6 5 6 3 2)

ff i i 2 5 — | 4 4 2 5 | 5 6 7 7 6 5 6 3 2

渐慢

【慢三眼】中慢 *mf* (3 2 1 2 3 5 2 1) (1 6 5 3 2 7 6 5 6 1 5 6 1)

1 2 2 4. 6 3 | 3 0 6. 1 6 1 2 1 5 3 2 1 | 1 6 0 0 0

百 花 吐 艳，

原速 稍慢 (2 3. 5 2 3 5 6 |

mf 2 2 2 0 | 7 6 2 7 2 7 2 3 3 (3 2 7 2) | 5. 6 3 2 2 7 2 3

新 中 国 如 朝 阳 光 照

(2 #1 2 7. 2 3 5 2. 7 2 5 3 2 7 6) *mp* (3 5. 6 7 6 2 7 6 |

mf 3 2 3 5 0 6 7 6 1 7 6 7 | 2 2 0 0 0 | 5 1 6. 5 5 3 0

人 间。 那 时 候

(5 6 5 6 7 6 5 6 | i v i 2 3 4)

mf 5 3 5 6) 7 6 6 (0 6 5 6) | 1. 2 1 6 5. 6 1 | 1 0 5 2 1 5 3 2 1

全 中 国 红 旗 插 (Δ)

(i v 4. 3 2 3 5 6 2 1 6 2 i 2 3)

(i 6 i 2 3. 2 i 2) *f* 稍慢 *mp* 原速

f 1 6 0 0 0 | 6. 5 3 2 1 0 | 3 0 6 5 6 1 1 (i 6 5 6)

境， 想 到 此 信 心 增

mf

$\dot{1} \underline{\dot{2}} \quad \overset{\text{rit}}{\dot{2}} \dot{1} \quad \dot{2} \dot{1} \quad \overset{\text{rit}}{\dot{3}} (5 \cdot 6 \mid \dot{1} \dot{6} \dot{1} \dot{2} \quad \overset{f}{\dot{3}} \underline{\dot{6} \cdot \dot{6}} \quad \overset{f}{\dot{3}} \underline{\dot{6} \dot{4} \dot{3}} \quad \underline{\dot{2} \cdot \dot{3}} \underline{\dot{5}}) \mid \overset{\text{rit}}{\dot{2}} \underline{\dot{2}} \quad \overset{\text{rit}}{\dot{1}} (\underline{\dot{2} \dot{3}}) \quad \overset{\text{rit}}{\dot{4}} \cdot \underline{\dot{6}} \mid$

斗 志 更 坚!

mp ————— *f* 渐慢

中速
ff

$\overset{\text{rit}}{\dot{3}} \quad \overset{\text{rit}}{\dot{3}} \underline{\dot{3}} \mid \underline{\dot{2} \dot{0} \dot{3}} \quad \underline{\dot{2} \dot{3} \dot{5}} \quad \overset{\text{rit}}{\dot{5}} \underline{\dot{3}} \quad \overset{\text{rit}}{\dot{2}} \cdot \underline{\dot{1}} \mid \frac{2}{4} \underline{\dot{2}} \quad \overset{\text{rit}}{\dot{2}} \quad \overset{\text{rit}}{\dot{2}} \quad \overset{\text{rit}}{\dot{2}} \mid \underline{\dot{2} \dot{3} \dot{5} \dot{6}} \quad \underline{\dot{3} \dot{2} \dot{1} \dot{2}} \mid$

$\underline{\dot{3} \dot{5} \dot{6} \dot{1}} \quad \underline{\dot{2} \dot{3} \dot{1} \dot{2}} \mid$

$\underline{\dot{2}} \underline{\dot{0}} \quad \underline{\dot{0}} \mid \overset{f}{\underline{\dot{3} \cdot \dot{3} \dot{3} \dot{3}}} \quad \underline{\dot{3} \dot{5} \dot{2} \dot{3}} \mid \overset{sf}{\underline{\dot{5} \dot{0}}} \quad \underline{\dot{4} \dot{0}} \mid \overset{p}{\underline{\dot{3} \dot{2} \dot{1} \dot{7}}} \quad \underline{\dot{6} \dot{1} \dot{2} \dot{3}} \mid \overset{ff}{\underline{\dot{5} \dot{5} \cdot \dot{5}}} \quad \underline{\dot{5} \dot{6} \dot{3} \dot{2}} \mid$

【原板】

mf

$\underline{\dot{1} \dot{2} \dot{3} \dot{5}} \quad \underline{\dot{2} \dot{3} \dot{3} \dot{6}} \mid \underline{\dot{5} \dot{6} \dot{5} \dot{5}} \quad \underline{\dot{0} \dot{5} \dot{6} \dot{1}} \mid \overset{\text{rit}}{\underline{\dot{2} \dot{5} \dot{3} \dot{2}}} \quad \overset{\text{rit}}{\underline{\dot{2}}} \mid (\underline{\dot{2} \dot{3} \dot{2} \dot{1}} \quad \underline{\dot{6} \dot{1} \dot{2} \dot{3}}) \mid \overset{\text{rit}}{\underline{\dot{6}}} \underline{\dot{1}} \quad \overset{\text{rit}}{\underline{\dot{3}}}$

我 为 党 做 工

$\overset{\text{rit}}{\underline{\dot{2} \cdot \dot{1}}} \quad \underline{\dot{6} \dot{5} \dot{6}} \mid \overset{\text{rit}}{\underline{\dot{1} \dot{1} (\dot{6} \dot{5} \dot{6})}} \mid \overset{\text{rit}}{\underline{\dot{6} \cdot \dot{5}}} \quad \overset{\text{rit}}{\underline{\dot{5} \dot{6}}} \mid \overset{\text{rit}}{\underline{\dot{6} \dot{0}}} \quad \underline{\dot{1} \dot{3} \dot{2} \dot{1}} \mid \overset{\text{rit}}{\underline{\dot{1} \dot{7}}} (\underline{\dot{3} \dot{2}} \quad \underline{\dot{7} \dot{6} \dot{5} \dot{6}})$

作 很 少 贡 献，

mp $(\underline{\dot{7} \dot{6} \dot{5} \dot{6}} \mid \underline{\dot{7}})$

$\underline{\dot{7} \dot{6} \dot{1}} \quad \overset{\text{rit}}{\underline{\dot{7}}} \mid \underline{\dot{0} \dot{5}} \quad \underline{\dot{6} \dot{2} \dot{7} \dot{2}} \mid \underline{\dot{6} \dot{7} \dot{6} \dot{5}} \quad \underline{\dot{5} \dot{3} \overset{\text{rit}}{\dot{6}}} \mid \underline{\dot{6} \dot{5}} \quad \underline{\dot{6} \dot{2} \dot{7} \dot{6}} \mid \underline{\dot{2} \cdot \dot{3} \dot{7} \dot{6}} \quad \underline{\dot{5} \dot{0}} \mid$

最 关 心 密 电 码 未 到 柏 山。

$\underline{\dot{1} \dot{5} \dot{6}} \quad \underline{\dot{1} (\dot{6} \dot{5} \dot{6})} \mid \underline{\dot{1} \dot{1}} \quad \underline{\dot{3} \dot{6} \dot{5}} \mid \overset{\text{rit}}{\underline{\dot{7} \dot{6} \dot{5}}} \quad \underline{\dot{5} (\dot{6} \dot{7} \dot{6})} \mid \underline{\dot{5} \dot{5} \dot{6}} \mid \underline{\dot{1} \dot{3} \dot{2} \dot{1}} \mid \overset{\text{rit}}{\underline{\dot{1} \dot{6} (\dot{5} \dot{6} \dot{1})}}$

王 连 举 他 和 我 单 线 联 系，

mf 稍慢 *f*

$\dot{3} \underline{\dot{6} \dot{1}} \quad \dot{1} \underline{\dot{6} / 57} \mid \underline{\dot{6}} \underline{\dot{2}} \quad \underline{\dot{1} \dot{0} \dot{3}} \mid \underline{\dot{3} \dot{2} \dot{5}} \quad \underline{\dot{5} \dot{3}} \mid (\underline{\dot{1} \dot{2} \dot{3} \dot{5}}) \underline{\dot{3} \dot{1}} \mid \underline{\dot{2}} \underline{\dot{0} \dot{3}} \underline{\dot{5} \dot{6}}$

因此 上 不怕 他 乱 咬 乱 攀。

(大 大 衣大 衣 仓 0)

亲切地 ($\dot{1} \dot{3} \dot{2} \dot{7} \quad \underline{\dot{6} \dot{3} \dot{5} \dot{6}} \mid \dot{1}$)

mp

$\underline{\dot{2} \dot{5} \dot{6} \dot{3} \dot{2}} \quad \underline{\dot{1} \cdot \underline{\dot{2} \dot{3} \dot{5}}} \mid \underline{\dot{2}} \underline{\dot{5} \cdot \dot{6}} \quad \underline{\dot{7} \dot{5} \dot{3} \dot{2}} \mid \underline{\dot{7} \cdot \dot{6}} \quad \underline{\dot{5} \cdot \dot{6}} \mid \dot{1} \quad - \quad \underline{\dot{0} \dot{5} \dot{1}} \quad \underline{\dot{6} \dot{5} \dot{5}}$

我 母 亲 我 女 儿

mf 渐快 【垛板】

mf

$\underline{\dot{6} \cdot \dot{5}} \quad \underline{\dot{3} \dot{6} \dot{5}} \mid (\underline{\dot{1} \dot{5} \dot{6} \dot{1}}) \quad \underline{\dot{3} \dot{2} \dot{1}} \mid \underline{\dot{1} \cdot (\dot{5} \cdot \dot{3})} \quad \underline{\dot{2} \dot{5} \dot{3} \dot{2}} \mid \frac{1}{4} \quad \underline{\dot{1} \dot{2} \dot{3} \dot{2}} \mid \underline{\dot{3}} \quad (\underline{\dot{6}})$

和我 一 样 肝 胆 贼 鸡 山，

$\underline{\dot{1} \dot{2} \dot{5}} \mid \underline{\dot{3} \cdot \dot{2}} \mid \underline{\dot{1} \cdot \dot{2}} \mid \underline{\dot{3}} \quad (\underline{\dot{2} \dot{3} \dot{5}}) \mid \underline{\dot{1} \dot{3} \dot{2} \dot{1}} \mid \underline{\dot{1}} \underline{\dot{6} \quad \dot{7}} \mid \underline{\dot{6} \cdot \dot{5}} \quad \underline{\dot{6} \dot{7} \dot{2}} \mid \underline{\dot{3} \dot{6} \dot{5}}$

要 密 件， 任 你 搜， 任 你 查， 你 就 是 上 天 入 地

突慢 *f*

$\underline{\dot{2} \dot{3} \dot{7} \dot{6}} \mid \underline{\dot{6} \quad \dot{7}} \mid \underline{\dot{6} \cdot \dot{5}} \mid \underline{\dot{5}} \quad \underline{\dot{6} \cdot \dot{2}} \mid \underline{\dot{6} \cdot \dot{7}} \mid \underline{\dot{2}} \quad \underline{\dot{3}} \quad \underline{\dot{2} \dot{1} \dot{1}} \mid \underline{\dot{2} \dot{3} \dot{4}} \mid \underline{\dot{4} \quad \dot{3}}$

搜 查 遍， 也 到 不 了 你 手 边； 革 命 者 顶 天 立

mp 散 *f*

$\underline{\dot{3}} \quad (\underline{\dot{6} \cdot \dot{1}} \mid \underline{\dot{2} \dot{3} \dot{1} \dot{2}} \mid \underline{\dot{3}} \mid \underline{\dot{3} \quad \dot{0}} \mid \underline{\dot{1}} \mid \underline{\dot{2}} \quad - \quad \underline{\dot{2} \dot{3}} \quad \underline{\dot{2} \dot{3}} \quad \underline{\dot{2} \dot{1}} \quad \underline{\dot{3} \dot{0} \dot{2}}$

地 (顿 仓 0) 勇 往

有气势地 *fff*

fff

$\underline{\dot{1} \cdot \underline{\dot{2} \dot{3} (\dot{5})}} \quad \underline{\dot{2}} \quad \underline{\dot{2} \quad \dot{0}} \quad \frac{2}{4} \quad (\underline{\dot{5} \cdot \underline{\dot{5} \dot{5}}} \mid \underline{\dot{5} \dot{5}} \quad \underline{\dot{5} \dot{6}} \mid \underline{\dot{4}} \quad \underline{\dot{2}} \mid \underline{\dot{5}} \quad - \quad \underline{\dot{5} \quad \dot{0}})$

直 前！ (仓 0) (喘 仓)

李奶奶唱腔——“转眼间十七年”

1 - E $\frac{2}{4}$

慢起渐快

mp

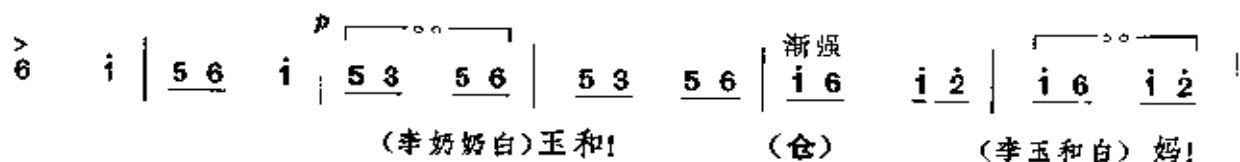
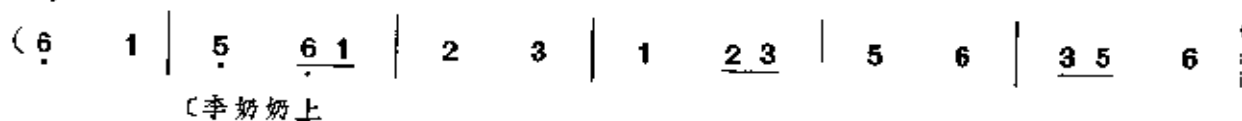

【二黄散板】

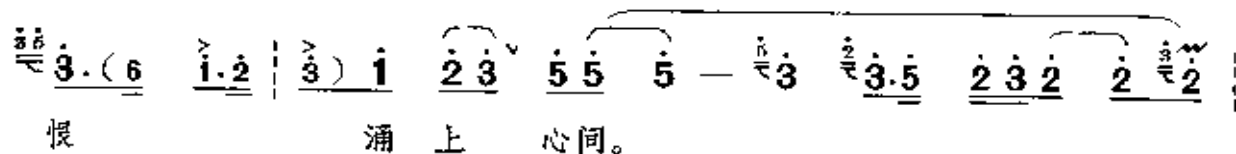
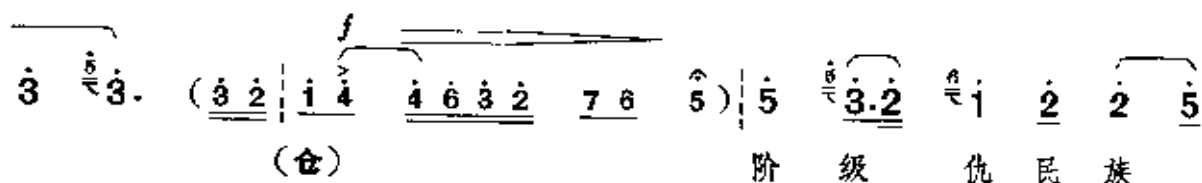
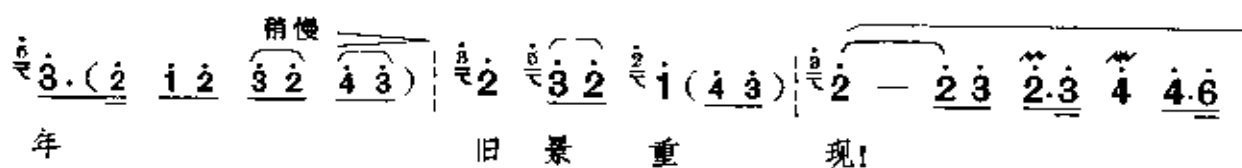
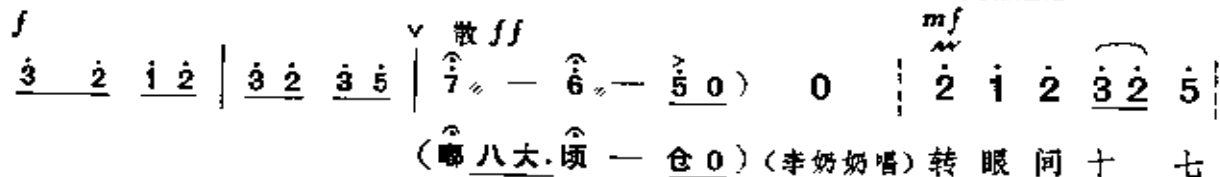

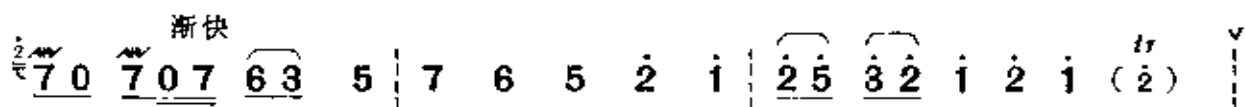

这 这 这 日 寇 凶 暴 又 奸 险， 打 得 你 遍 体

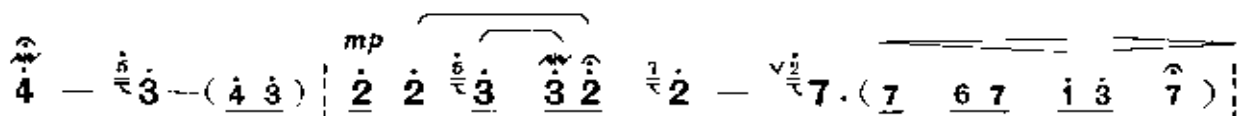

伤 痕…… 儿 啊！ 儿 啊！

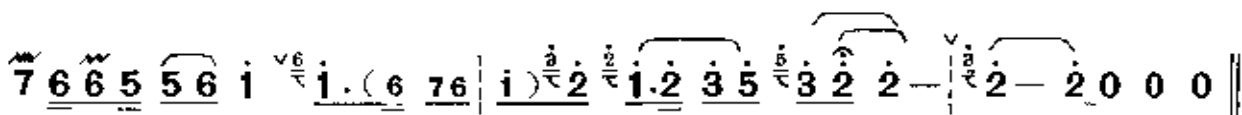

有 这 样 的 好 孩 儿…… 娘 不 心 酸！

(大大大大衣 仓)

李玉和唱腔——“党教儿做一个刚强铁汉”

1 = E $\frac{2}{4}$

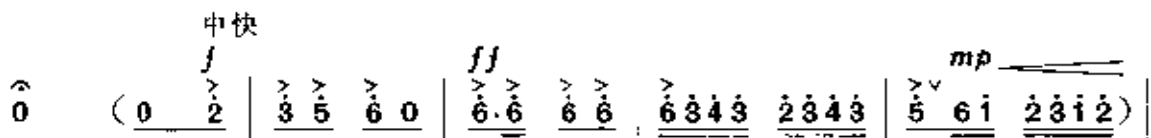

(白) 好妈妈!

【二黄二六】

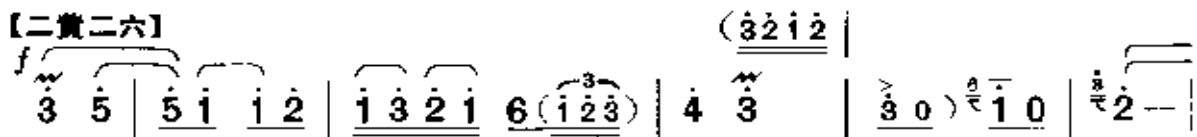

(唱) 党 教 儿 做 一 个 刚 强 铁 汉，

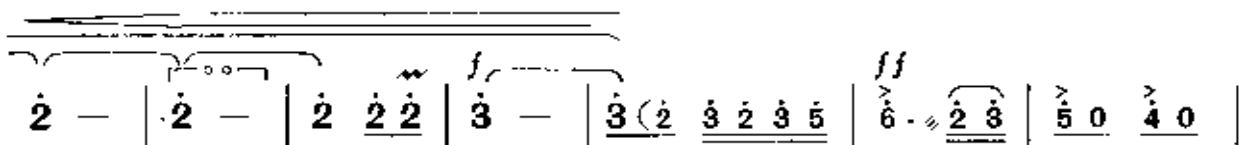

(仓)

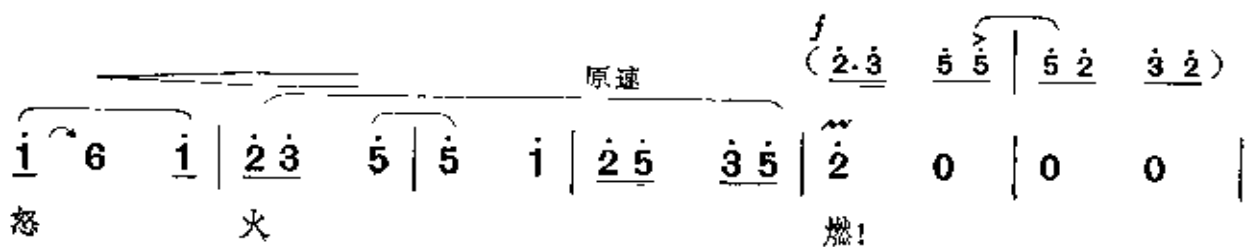
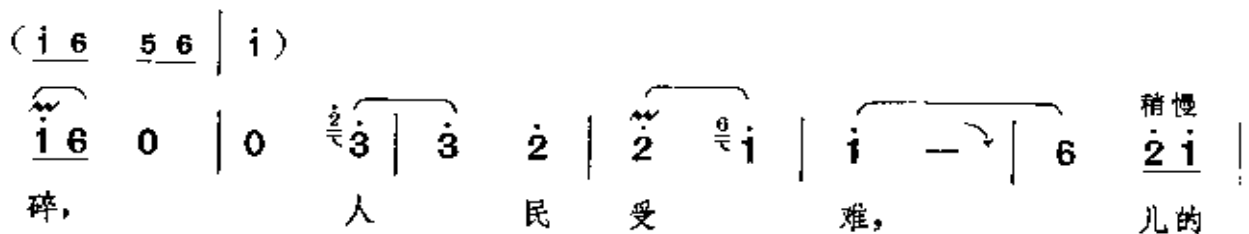
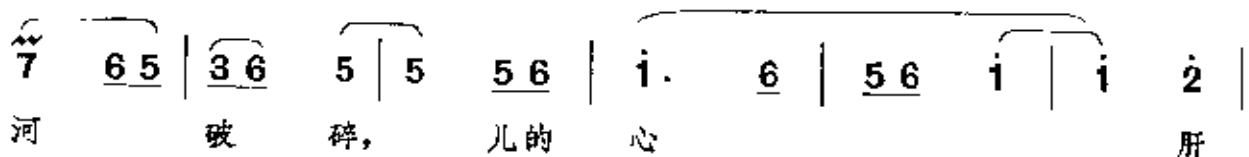
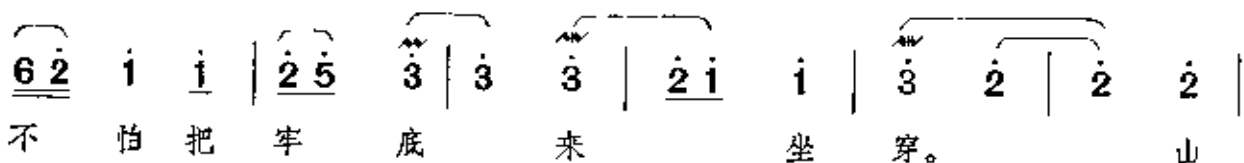
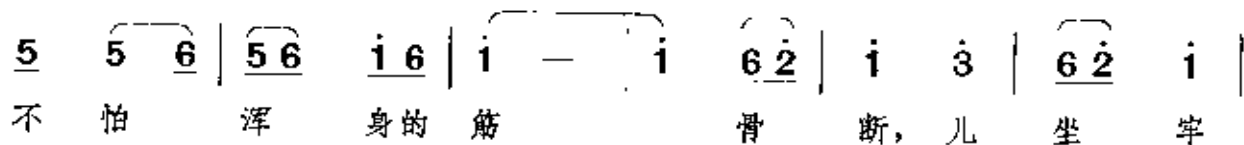
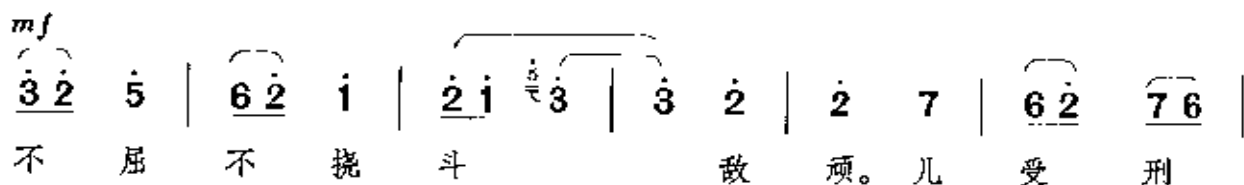
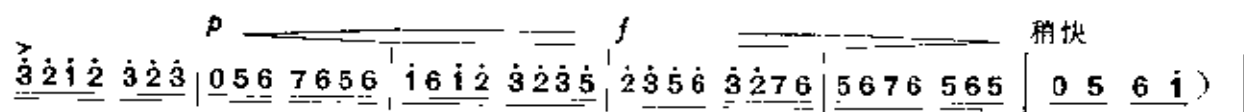

mf
 i̇ — | 6̇7̇ 6̇5̇ | 3̇6̇ 5̇ | 5̇ | 5̇ | 2̇ | i̇ | 2̇3̇ | i̇ 6̇ |
 革 命 的 道 路 再 艰 险， 前

6̇ 3̇ | 3̇ 6̇ i̇ | i̇ 0 | *f* 5̇ — | i̇ 3̇ | 2̇ (*ff* 5̇.5̇ |
 仆 后 继 走 向 前!

3̇.2̇ i̇ 3̇ | 2̇) *mf* 7̇ | 6̇. 5̇ | 6̇7̇ 6̇7̇ | 2̇ — | 2̇ 6̇.2̇ |
 孩 儿 虽 死 无

7̇ 5̇6̇ | 6̇ (5̇.7̇ | 6̇) *mp* 7̇ | *稍慢* 6̇7̇ 6̇5̇ | 3̇ i̇ | 6̇5̇ | 3̇ i̇ | 6̇5̇ |
 遗 憾， 只 是 那 笔 “账 目”

原速
 (5̇6̇ 5̇6̇ |
 3̇6̇ 5̇ | 5̇ 0 | 7̇6̇) 5̇6̇ | i̇ — | i̇ — | i̇ i̇ |
 未 还， 儿 的 心 不

快速
mf
 2̇ 0 | 6̇3̇ 2̇ i̇ | 6̇ (5̇ 6̇ i̇) | 2̇3̇ i̇ 2̇ | 3̇ 4̇ | 4̇6̇ 3̇.2̇ |
 安。 恨 不 得 变 雄 鹰 冲 霄

(3̇.2̇ i̇.2̇)
 3̇ 0 | 3̇.2̇ 5̇ | i̇ i̇ 2̇ | 5̇ 5̇.3̇ | 3̇ | 6̇ i̇ 2̇ |
 汉， 乘 风 直 上 飞 舞 到 关

$\overset{\sim}{2}$ 7 | $\widehat{6\dot{2}}$ 7 | $\widehat{6\dot{2}}$ $\underline{77}$ | $\widehat{67}$ $\dot{2}$ | $\overset{\sim}{2}$ 0 | $\overset{\sim}{7}$ $\underline{56}$ |

山，要 使 那 几 万 万 同 胞 脱 苦

mp $\overline{\overline{6 - | 6 - | 6 - | 6 - | \overset{1}{\underset{\cdot}{6}} 0 | 56 56 | 7 \dot{3} |}}$

难，

$\underline{\dot{2}\dot{3}}$ $\underline{76}$ | $\underline{57}$ $\underline{65}$ | $\underline{35}$ $\underline{35}$ | 6 $\overset{\sim}{6}$ | $\underline{56}$ $\underline{56}$ | $\underline{7\dot{2}}$ $\underline{76}$ |

原速
mp

$\overline{\overline{(66 56 | \dot{1}\dot{1} 6\dot{1} | \dot{2}\dot{2} \dot{1}\dot{2} |}}}$

$\underline{56}$ $\underline{56}$ | 7 $\overset{>}{\dot{2}}$ | 7 $\overset{\sim}{7}$ | 6 - | 6 - | 6 - |

(大 大 大 大 衣 大)

$\underline{\dot{3}\dot{2}}$ $\underline{\dot{3}\dot{5}}$ | $\overset{ff}{\overset{\text{散}}{\widehat{6}}}$ $\overset{>}{\widehat{6\cdot 0}}$ $\overset{>}{\widehat{5}}$ | $\overset{>}{\dot{3}\dot{2}}$ | $\overset{>}{\dot{1}\dot{2}}$ | $\overset{>}{\dot{3}\dot{2}}$ $\overset{>}{\dot{5}}$) **【散板】**

$\overset{f}{\overset{>}{\dot{2}\cdot}}$ $\overset{>}{5}$ $\overset{>}{\dot{3}}$ $\overset{>}{\dot{3}}$ ($\overset{>}{\dot{3}}$ $\overset{>}{\dot{3}\cdot}$)

衣 0 仓) 为 革 命

$\dot{1}$ - $\overset{\text{散}}{\widehat{\dot{3}\dot{2}}}$ | $\overset{\text{散}}{\dot{1}}$ $\overset{\text{散}}{\widehat{\dot{2}\dot{1}}}$ $\overset{\text{散}}{\widehat{\dot{3}\cdot}}$ ($\overset{\text{散}}{\widehat{6}}$ $\overset{\text{散}}{\widehat{\dot{1}\cdot\dot{2}}}$ $\overset{\text{散}}{\widehat{\dot{3}\cdot}}$) | $\overset{mf}{\widehat{\dot{3}\dot{2}}}$ $\overset{mf}{\widehat{\dot{2}\dot{3}}}$ $\overset{mf}{\widehat{\dot{2}\dot{3}}}$ $\overset{mf}{\widehat{\dot{2}}}$ | $\dot{1}$ $\overset{\text{散}}{\dot{2}}$

粉 身 碎 骨 也 心

$\overset{\text{散}}{\dot{2}}$ - | $\frac{2}{4}$ ($\overset{ff}{\overset{\text{中速}}{\widehat{6\cdot}}}$ $\overset{ff}{\widehat{6\dot{6}}}$ | $\widehat{6\dot{6}}$ $\widehat{5\dot{6}}$ | $\dot{4}$ $\dot{3}$ | $\overset{mp}{\overset{\text{慢速}}{\widehat{\dot{2}\cdot\dot{3}}}}$ $\widehat{5\dot{6}}$ | $\widehat{\dot{1}\dot{6}}$ $\widehat{\dot{1}\dot{2}\dot{3}}$ | $\overset{\text{散}}{\dot{2}}$ -) ||

甘! (喘 仓)

铁梅、李玉和对唱——“日夜盼望”

1 = D

散

慢起渐快

f) 0 (ff $\begin{matrix} > > > > \\ \underline{0\ 2} & \underline{7\ 6} & \underline{5\ 7} & \underline{6\ 5} \end{matrix}$

(铁梅白) 爹……(大八哪 仓仓 仓仓 仓才 乙 仓)

【二黄散板】

ff $\begin{matrix} > \\ \dot{5} \end{matrix}$ $\begin{matrix} \hat{3} \\ \dot{3} \end{matrix}$ —) | f $\begin{matrix} \hat{6} \\ \dot{3} \end{matrix}$ $\begin{matrix} \hat{2} \\ \dot{2} \end{matrix}$ | $\begin{matrix} \hat{2} \\ \dot{1} \end{matrix}$ $\begin{matrix} \hat{2} \\ \dot{2} \end{matrix}$ — 0 | $\begin{matrix} \hat{6} \\ \dot{2} \end{matrix}$ $\begin{matrix} \hat{7} \\ \dot{6} \end{matrix}$ $\begin{matrix} \hat{6} \\ \dot{3} \end{matrix}$ $\begin{matrix} \hat{5} \\ \dot{5} \end{matrix}$ $\begin{matrix} \hat{5} \\ \dot{6} \end{matrix}$

(铁梅唱) 日 夜 (哪 仓 0) 盼 望 要 见

$\begin{matrix} \hat{2} \\ \dot{2} \end{matrix}$ $\begin{matrix} \hat{2} \\ \dot{2} \end{matrix}$ $\begin{matrix} \hat{2} \\ \dot{1} \end{matrix}$ $\begin{matrix} \hat{2} \\ \dot{2} \end{matrix}$ | mf $\begin{matrix} \hat{7} \\ \dot{0} \end{matrix}$ | $\begin{matrix} \hat{7} \\ \dot{0} \end{matrix}$ $\begin{matrix} \hat{7} \\ \dot{0} \end{matrix}$ | $\begin{matrix} \hat{6} \\ \dot{7} \end{matrix}$ $\begin{matrix} \hat{1} \\ \dot{1} \end{matrix}$ $\begin{matrix} \hat{7} \\ \dot{7} \end{matrix}$ ($\begin{matrix} \hat{2} \\ \dot{2} \end{matrix}$ $\begin{matrix} \hat{6} \\ \dot{7} \end{matrix}$)

爹 爹 面， 你 你 你 这 样

$\begin{matrix} \hat{2} \\ \dot{2} \end{matrix}$ $\begin{matrix} \hat{2} \\ \dot{2} \end{matrix}$ $\begin{matrix} \hat{6} \\ \dot{7} \end{matrix}$ $\begin{matrix} \hat{6} \\ \dot{5} \end{matrix}$ | $\begin{matrix} \hat{3} \\ \dot{6} \end{matrix}$ $\begin{matrix} \hat{5} \\ \dot{6} \end{matrix}$ $\begin{matrix} \hat{1} \\ \dot{1} \end{matrix}$ — | $\begin{matrix} \hat{3} \\ \dot{3} \end{matrix}$ $\begin{matrix} \hat{2} \\ \dot{2} \end{matrix}$ $\begin{matrix} \hat{2} \\ \dot{2} \end{matrix}$ $\begin{matrix} \hat{7} \\ \dot{7} \end{matrix}$ —

浑 身 血 满 脸 伤…… 爹 爹 呀!

中慢 较自由

fp $\begin{matrix} \hat{7} \\ \dot{7} \end{matrix}$ — | mf $\begin{matrix} \hat{7} \\ \dot{6} \end{matrix}$ $\begin{matrix} \hat{2} \\ \dot{2} \end{matrix}$ $\begin{matrix} \hat{3} \\ \dot{3} \end{matrix}$ | $\begin{matrix} \hat{5} \\ \dot{5} \end{matrix}$ — | $\begin{matrix} \hat{5} \\ \dot{3} \end{matrix}$ $\begin{matrix} \hat{2} \\ \dot{2} \end{matrix}$ | $\begin{matrix} \hat{5} \\ \dot{7} \end{matrix}$ $\begin{matrix} \hat{6} \\ \dot{0} \end{matrix}$ $\begin{matrix} \hat{1} \\ \dot{1} \end{matrix}$ | $\begin{matrix} \hat{5} \\ \dot{6} \end{matrix}$ $\begin{matrix} \hat{4} \\ \dot{5} \end{matrix}$ $\begin{matrix} \hat{3} \\ \dot{3} \end{matrix}$ $\begin{matrix} \hat{5} \\ \dot{5} \end{matrix}$

(李玉和白) 孩子， ……孩子， 挺起来!
你不要哭!

$\begin{matrix} \hat{5} \\ \dot{4} \end{matrix}$ $\begin{matrix} \hat{3} \\ \dot{2} \end{matrix}$ $\begin{matrix} \hat{3} \\ \dot{3} \end{matrix}$ | $\begin{matrix} \hat{1} \\ \dot{5} \end{matrix}$ $\begin{matrix} \hat{5} \\ \dot{6} \end{matrix}$ $\begin{matrix} \hat{1} \\ \dot{6} \end{matrix}$ | $\begin{matrix} \hat{5} \\ \dot{5} \end{matrix}$ —) mf $\begin{matrix} \hat{1} \\ \dot{1} \end{matrix}$ $\begin{matrix} \hat{2} \\ \dot{1} \end{matrix}$ $\begin{matrix} \hat{1} \\ \dot{1} \end{matrix}$ | $\begin{matrix} \hat{2} \\ \dot{2} \end{matrix}$ $\begin{matrix} \hat{2} \\ \dot{2} \end{matrix}$ $\begin{matrix} \hat{1} \\ \dot{2} \end{matrix}$ $\begin{matrix} \hat{3} \\ \dot{3} \end{matrix}$

(李玉和唱) 有 件 事 几 次 欲 说

$\dot{2}$ $\dot{1}$ | $\dot{1}$ $\dot{2}$ $\overset{\text{突慢}}{\dot{1}}$ | $\dot{2}$ $\dot{1}$ $\dot{2}$ $\dot{3}$ $\dot{3}$ | $\dot{2}$ $\dot{3}$ $\dot{2}$ $\dot{1}$ | $\dot{1}$ $\dot{6}$ $\dot{1}$ $\dot{2}$ $\overset{\text{突慢}}{\dot{2}}$ $\overset{\text{突慢}}{\dot{2}}$ 0 |

话 又 嚟, 隐 藏我 心中 十 七 年。 我……(仓)

) 0 (【二黄滚板】快速
 $\dot{2}$ | $\dot{1}$ $\dot{2}$ | $\dot{3}$

(铁梅白) 爹! 您别说了, 您就是我的亲爹! (铁梅唱) 爹 莫 说,
 (八 仓)

$\dot{2}$ $\overset{\text{稍慢}}{\dot{7}} \dot{6}$ 5 | $\overset{\text{稍慢}}{\dot{7}} \dot{6}$ $\dot{2}$ $\overset{\text{稍慢}}{\dot{7}} \dot{6}$ | 5 ($\dot{6}$ $\dot{7}$) | $\overset{\text{速度自由}}{\dot{2}}$ — $\dot{2}$ $\dot{3}$ $\dot{2}$ $\dot{2}$ $\overset{\text{速度自由}}{\dot{2}}$ $\overset{\text{速度自由}}{\dot{7}}$ $\overset{\text{速度自由}}{\dot{7}}$

爹 莫 谈, 十 七 年 的 苦 水

$\dot{6}$ $\overset{\text{速度自由}}{\dot{6}}$ $\overset{\text{速度自由}}{5}$ | $\overset{\text{速度自由}}{\dot{5}}$ $\overset{\text{速度自由}}{\dot{3}}$ | $\overset{\text{速度自由}}{\dot{2}}$ — $\overset{\text{速度自由}}{\dot{3}}$ $\overset{\text{速度自由}}{\dot{3}}$ $\overset{\text{速度自由}}{\dot{2}}$ $\overset{\text{速度自由}}{\dot{0}}$ $\overset{\text{速度自由}}{\dot{3}}$ 5 3 5 $\overset{\text{速度自由}}{\dot{6}}$ $\overset{\text{速度自由}}{\dot{6}}$ $\overset{\text{速度自由}}{\dot{5}}$ $\overset{\text{速度自由}}{\dot{6}}$

已 知 源……

$\overset{\text{速度自由}}{\dot{1}}$ $\overset{\text{速度自由}}{\dot{1}}$ | $\overset{\text{速度自由}}{\dot{1}}$ — $\overset{\text{速度自由}}{\dot{1}}$ $\overset{\text{速度自由}}{\dot{2}}$ $\overset{\text{速度自由}}{\dot{7}}$ $\overset{\text{速度自由}}{\dot{2}}$ $\overset{\text{速度自由}}{\dot{7}}$ $\overset{\text{速度自由}}{\dot{6}}$ $\overset{\text{速度自由}}{\dot{6}}$ $\overset{\text{速度自由}}{\dot{7}}$ $\overset{\text{速度自由}}{\dot{6}}$ 5 $\overset{\text{速度自由}}{\dot{6}}$ $\overset{\text{速度自由}}{\dot{5}}$ 5

(紧接下曲)

李玉和唱腔——“无产者一生奋战求解放”

1 = D $\frac{2}{4}$

$\overset{ff}{\dot{6}}$ — | $\overset{ff}{\dot{2}}$ — | $\overset{mf}{\dot{7}}$ $\overset{mf}{\dot{7}}$ | $\overset{mf}{\dot{7}}$ $\overset{mf}{\dot{7}}$ | $\overset{mf}{\dot{7}}$ $\overset{mf}{\dot{2}}$ $\overset{mf}{\dot{3}}$ | $\overset{mf}{\dot{7}}$ $\overset{mf}{\dot{6}}$ $\overset{mf}{\dot{5}}$ $\overset{mf}{\dot{7}}$ | $\overset{mf}{\dot{6}}$ 0 $\overset{mf}{\dot{1}}$ | $\overset{mf}{\dot{5}}$ $\overset{mf}{\dot{6}}$ $\overset{mf}{\dot{4}}$ $\overset{mf}{\dot{5}}$

(仓 —) (大大大 大大 夜大 衣 仓)

【二黄原板】

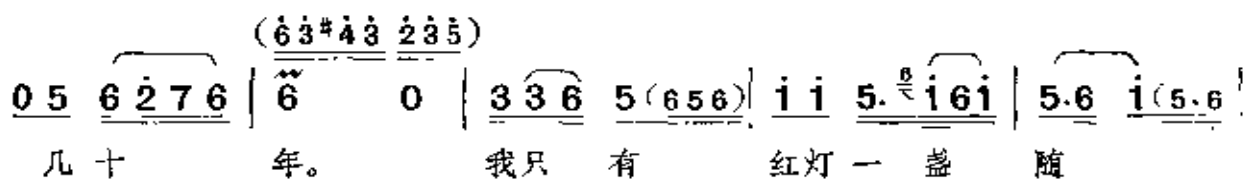
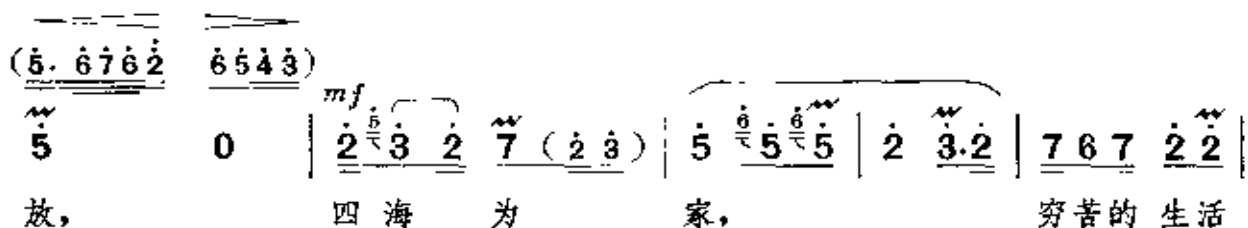
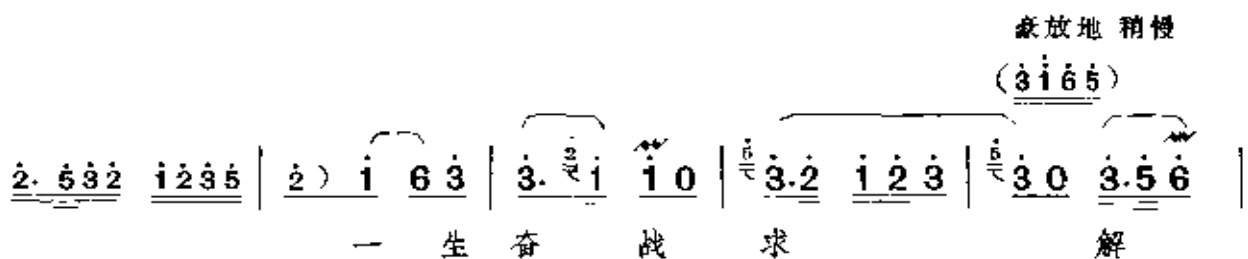
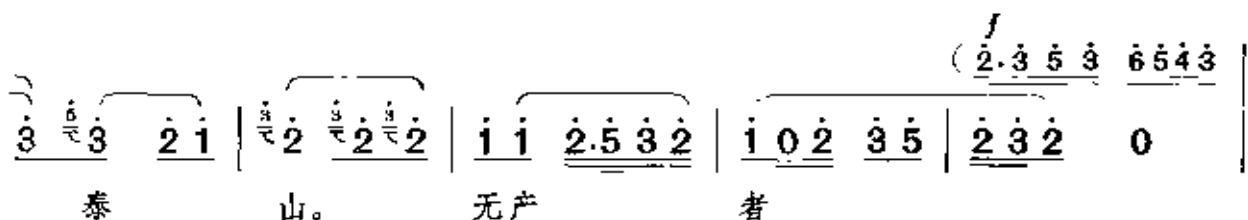
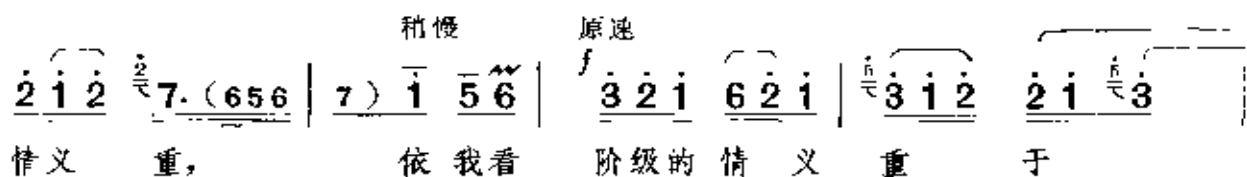
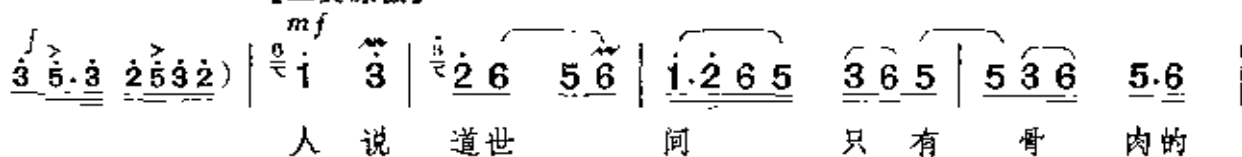

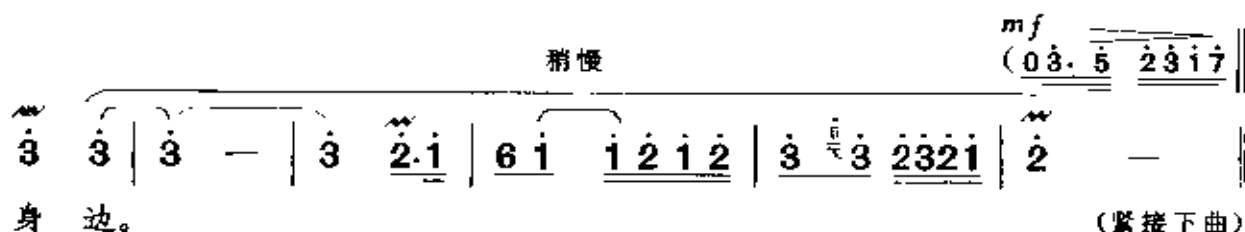
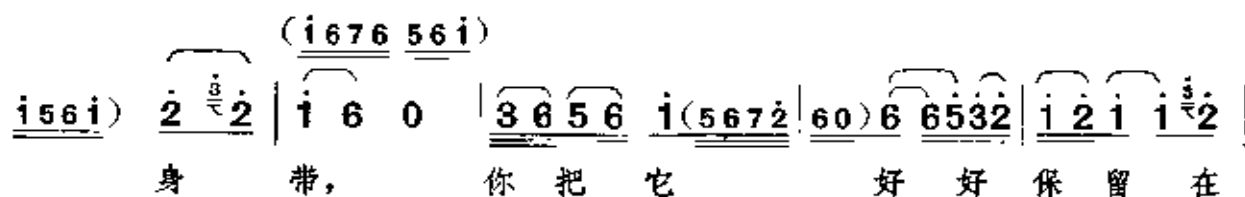

铁梅唱腔——“光辉照儿永向前”

1 = D $\frac{2}{4}$

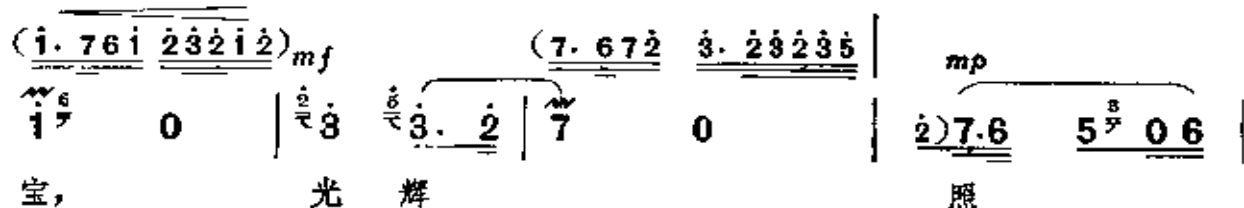
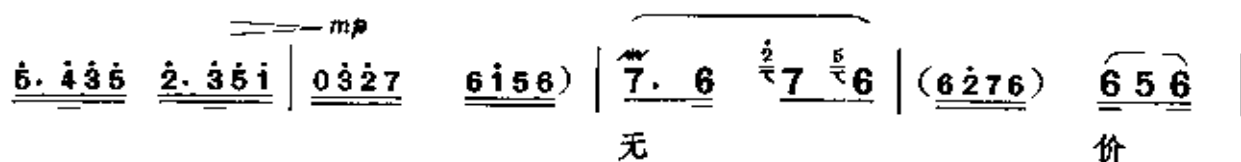
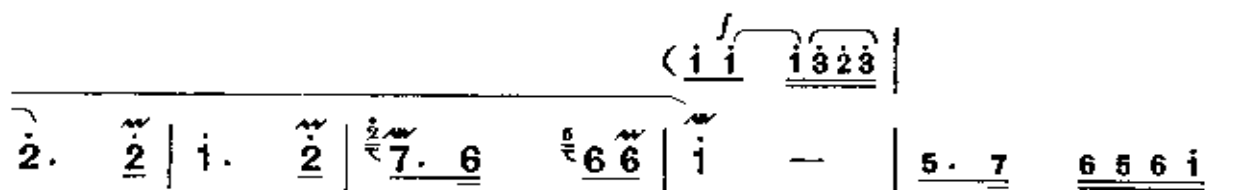
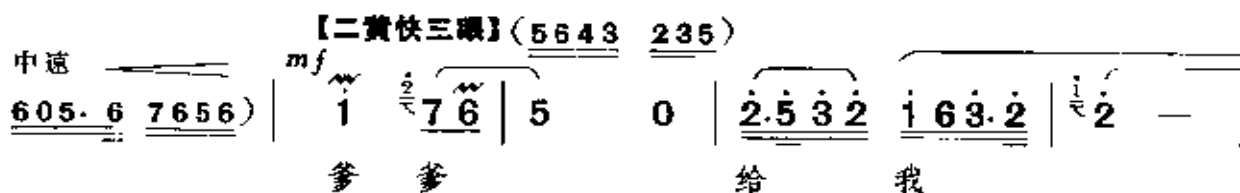

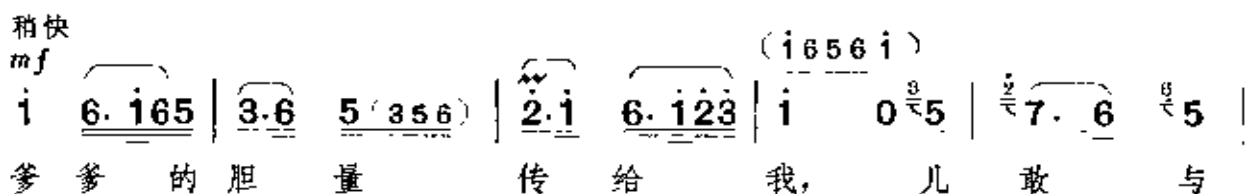
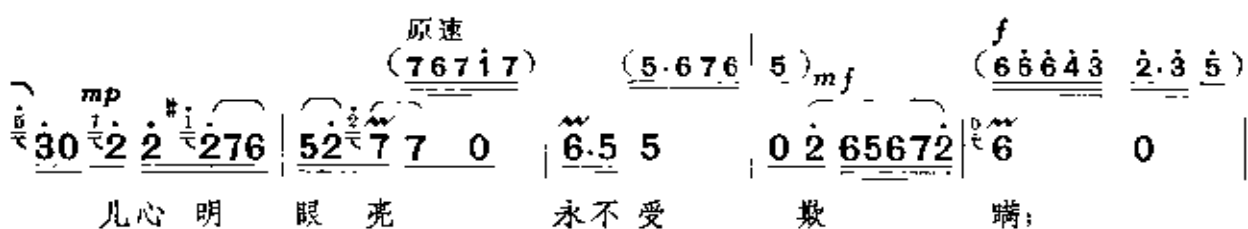
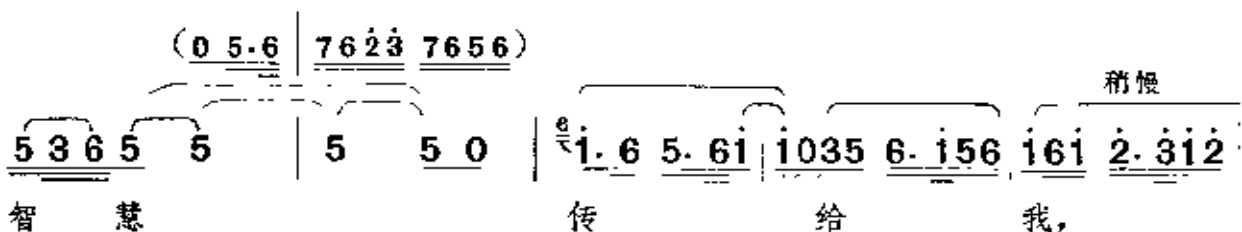
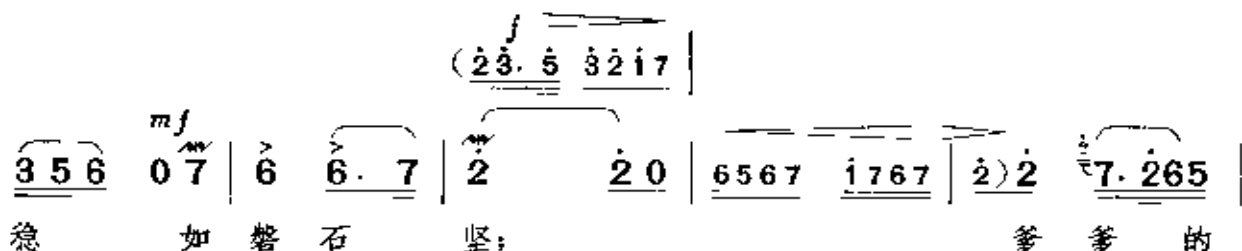
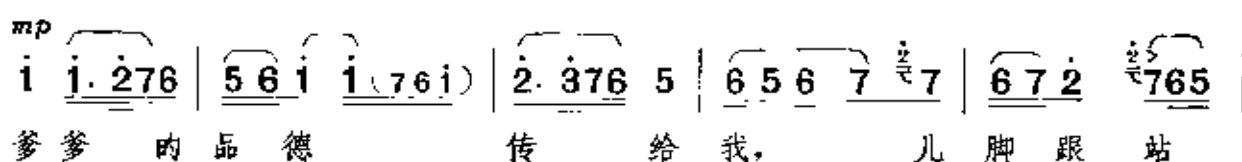
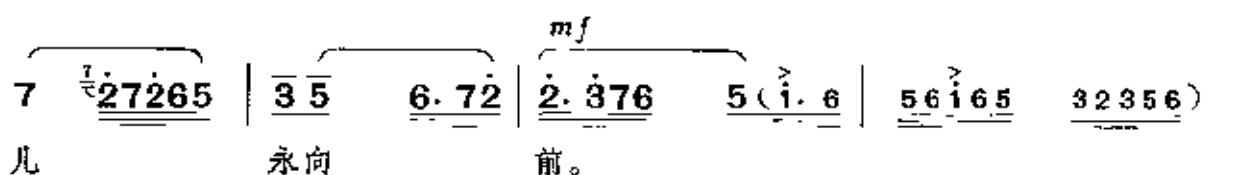

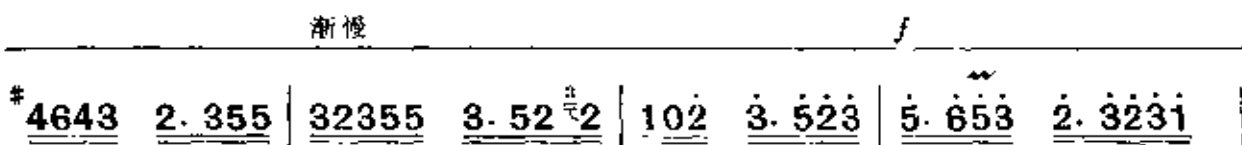
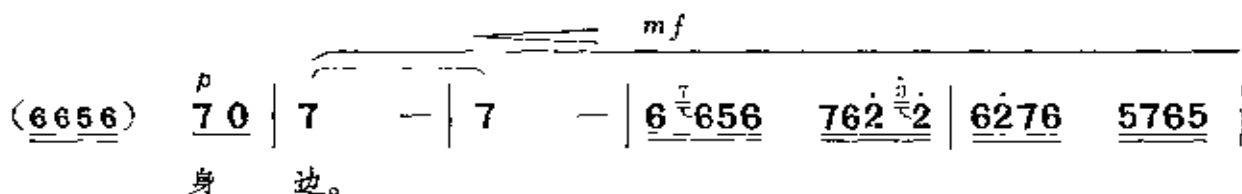
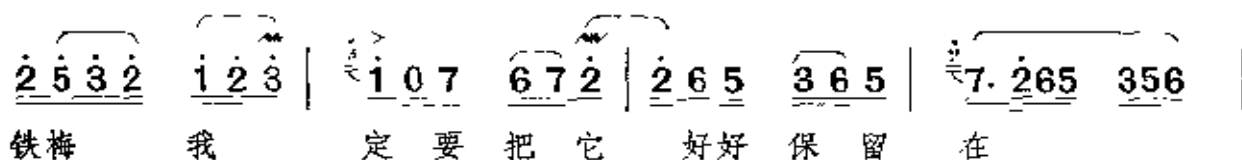
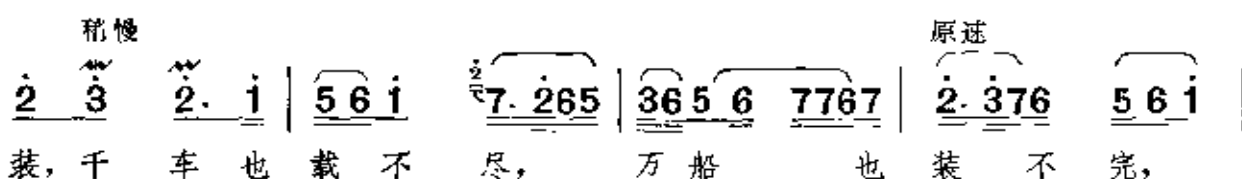
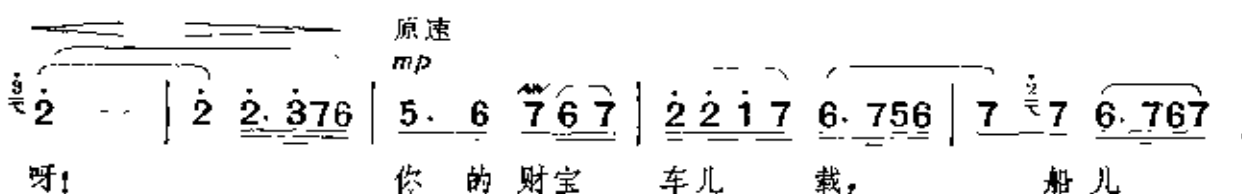
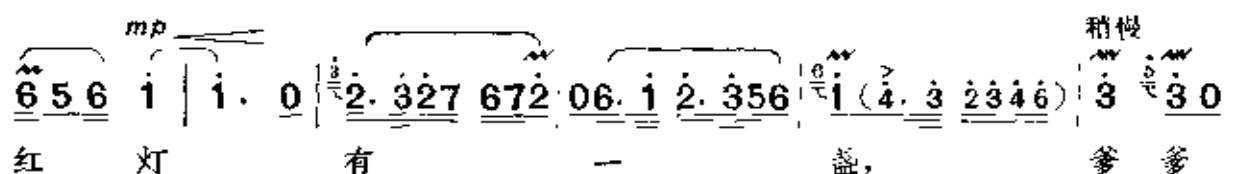
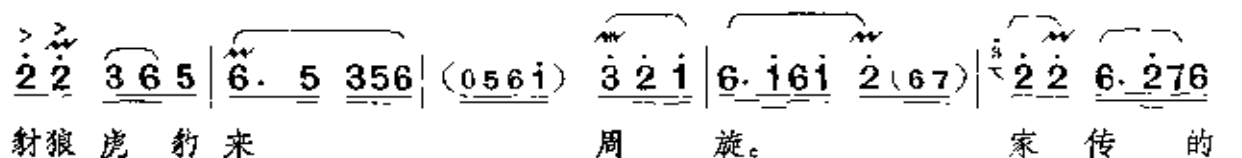

mp

6 $\dot{1}$ $\dot{2}$ 0 $\dot{3}$ $\dot{1}$ 7 | 6. $\dot{2}$ $\overset{\sim}{7}$ $\overset{\sim}{7}$ 6 $\dot{1}$ $\overset{\sim}{7}$ 0 | 6 7 $\dot{2}$ $\dot{3}$ 5 | $\dot{1}$ $\dot{3}$ $\dot{2}$ $\overset{\sim}{\dot{2}}$ | $\dot{1}$ $\dot{3}$ $\dot{2}$ $\overset{\sim}{\dot{1}}$ 6 |

倘若你能回家转, 投亲友, 度饥寒,

$\dot{1}$ $\dot{2}$ $\dot{1}$ $\dot{2}$ $\overset{\sim}{\dot{3}}$. (6 $\dot{1}$ $\dot{2}$ $\dot{3}$ 0) $\dot{3}$ | $\dot{2}$ $\dot{1}$ $\overset{\sim}{\dot{1}}$ $\overset{\sim}{\dot{1}}$ $\overset{\sim}{\dot{2}}$ — $\dot{2}$ 0 0 0 ||

“还清账目” 我无挂牵。

(哪——八 大 仓)

就义音乐

1 = \flat B $\frac{4}{4}$

f 中慢

5 | $\dot{1}$ $\dot{7}$ $\dot{2}$ $\dot{1}$ 5 3 | 6 — 4 0 6 | $\dot{2}$ $\dot{1}$ 7 6 5 4 | 3 — — 5 |

(哪——— 仓)

$\dot{1}$ $\dot{7}$ $\dot{2}$ $\dot{1}$ 5 3 | 6 — 4 6 $\dot{2}$ $\dot{1}$ | $\dot{7}$ $\dot{2}$ $\dot{4}$ $\dot{7}$ | $\dot{1}$ — $\dot{1}$ $\dot{1}$ $\dot{2}$ $\dot{3}$ |

ff $\dot{4}$ $\dot{1}$ $\dot{4}$ $\dot{6}$ | $\dot{5}$ $\dot{2}$ $\dot{3}$ 7 | *mp* 6. $\dot{6}$ $\dot{6}$ $\dot{6}$ 7 $\dot{1}$ | $\dot{2}$ $\dot{2}$ $\dot{2}$ $\dot{3}$ $\dot{4}$ $\dot{5}$ $\dot{5}$ $\dot{5}$ $\dot{5}$ $\dot{4}$ $\dot{5}$ |

(Δ) (Δ)

ff $\dot{6}$ $\dot{6}$ $\dot{7}$ $\dot{6}$ | $\dot{5}$ $\dot{4}$ $\dot{5}$ $\dot{3}$ — | $\dot{2}$ $\dot{3}$ $\dot{4}$ $\dot{5}$ $\dot{4}$ | $\dot{3}$ — $\dot{3}$ $\dot{1}$ $\dot{2}$ $\dot{3}$ |

(Δ Δ Δ Δ)

稍慢

6̇ - 5̇ 4̇ 5̇ | 3̇ - - - |

) 0 (

中速

ff

3̇ |

(鸠山白)慢!

再给你们最后……(伍长白)枪毙!

(哪 ~~~~~ 仓 0)

(仓)

5 - 4 3̇ | 2̇. 3̇ 4̇ 0 4̇ | 3̇. 3̇ 2̇. 2̇ | 3̇ - 3̇ 2̇ 4̇ 5̇ | 6̇. 6̇ 6̇ 5̇ 4̇ |

(仓 0 才 0

(Δ)

渐慢

mf

ff

3̇ 2̇ 3̇ 4̇ | 0 6̇ | 5̇. 6̇ 7̇ 5̇ | 1̇ - - - | 1̇ 0 0 0 ||

仓哪 才台 仓大 乙 仓仓 台才台 哪 ~~~~~ 仓 0)

(仓)

第九场 前赴后继

幕间曲

1 = G $\frac{4}{4}$

mf 慢速

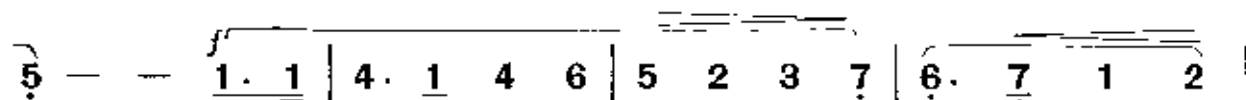
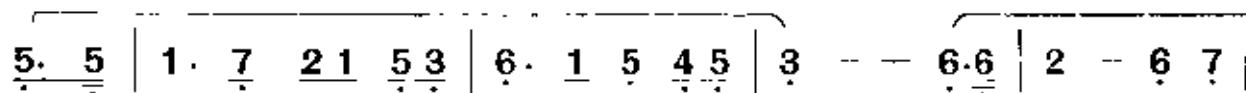

(大 台)

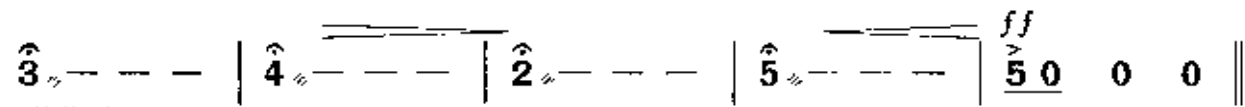

(铁梅进屋)

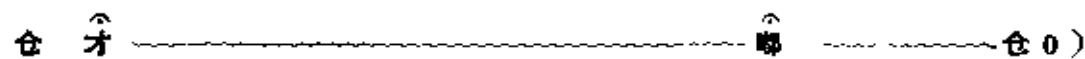

铁梅悲愤音乐

1 = G $\frac{2}{4}$

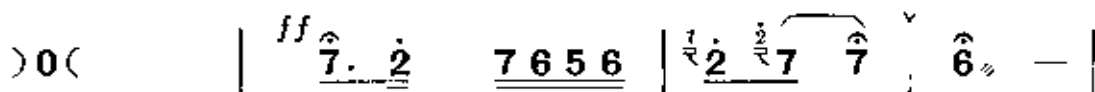

(铁梅白) 爹! 奶奶!

(铁梅扑在桌上哭)

(仓 0)

6765 356i | 56ii 56ii | 3235 6535 | 2165 3212 | 356i 3612 |

【快三眼】

1̇6̇) 3̇5̇3̇5̇ | 5̇6̇ 3̇(4̇3̇5̇) | 6̇1̇.2̇ | 7̇6̇5̇ | 5̇3̇6̇.5̇ | 5̇3̇. |

强忍 仇 恨 咬 碎

p 6̇ — | 6̇. 6̇ | 5̇6̇i 6̇5̇ | 4̇0̇3̇ 2̇1̇2̇3̇ | 5̇3̇i6̇i | 3̇.5̇6̇i |

牙。

f 原速
(5̇5̇ 5̇5̇) | 5̇5̇ 5̇3̇6̇i |
5̇ — | 5̇0̇0̇ | 5̇i̇.i̇ iiii̇ | 3̇0̇5̇ i̇3̇5̇ | 0̇6̇.i̇ 6̇5̇3̇5̇ |

(大大 大大 衣大 衣 仓)

2̇1̇6̇1̇ 2̇3̇5̇6̇ | 1̇6̇) 1̇6̇5̇ | 5̇4̇ 3̇(5̇3̇6̇) | 5̇3̇2̇ 1̇2̇3̇ | 4̇ 3̇0̇ |

贼 鸠 山 千方 百计 逼 取

(3̇2̇3̇5̇) 1̇1̇6̇5̇ | 3̇5̇3̇2̇ 1̇.2̇1̇2̇ | 3̇ 3̇ | 2̇ 2̇ | 3̇ — |

密电 码，

3̇5̇3̇2̇ 1̇2̇3̇2̇ | 3̇0̇5̇ | 6̇2̇ | 7̇7̇7̇6̇ 5̇6̇i̇ | 0̇6̇5̇6̇ | i̇5̇ | 6̇5̇3̇5̇ 2̇1̇6̇2̇ |

$\overset{\frown}{1\ 6}$ | $\overset{\frown}{3\ 5\ 3\ 5}$ | $\overset{\frown}{5\ 4}$ | $\overset{\frown}{3\ (5\ 3\ 2)}$ | $\overset{\frown}{1\ 2\ 3}$ | $\overset{\frown}{5\ 3\ 2}$ | $\overset{\frown}{1\ 6}$ | $\overset{\frown}{5\ 5\ 3}$ | $\overset{\frown}{2\ -}$ |

将 我 奶 奶， 爹 爹 来 枪 杀！

稍慢 mf 原速 $(1\ 1\ 1\ 1)$ | $1\ 3\ 2\ 1\ 6\ 2$ |

$2\ 3\ 2\ 1$ | $\overset{\frown}{6\ 1\ 6\ 1}$ | $2\ 3\ 2\ 1$ | $7\ 6$ | $1\ -$ | $1\ 0\ 0$ | $1\ 0\ \overset{f}{6\ 5\ 3\ 5}$ |

(大大 大大 衣大衣 仓)

$\overset{>}{6\ 0}$ | $\overset{>}{3\ 0}$ | $\overset{>}{5\ 0}$ | $\overset{ff}{3\ 6\ 5\ 6}$ | $\overset{>}{i\ .}$ | $\overset{>}{i}$ | $\overset{>}{i\ i}$ | $\overset{>}{i\ i}$ | $\overset{>}{i\ i}$ | $\overset{>}{0\ i}$ | $\overset{>}{3\ 5\ 6\ i}$ |

(大大 大大 大大大 大大 衣大衣)

【二六】 mp $(5\ 5\ 5\ 5)$ | $(5\ 3\ 2\ 3)$ | $(5\ 3\ 5\ 6)$ | $\overset{sf}{i\ 0}$ |

$\frac{1}{4}$ $\overset{>}{5}$ | $\overset{>}{3}$ | $\overset{>}{3\ i\ 6\ 5}$ | $\overset{4}{5}$ | 5 | 5 | 5 | $5\ 0$ | 1 | $2\ 5$ |

仓) 咬 住 仇， 咬 住

$\overset{>}{(3\ 5\ 3\ 2)}$ | $\overset{>}{(1\ 2\ 3)}$ |

$\overset{6}{3\ .\ 0}$ | 0 | $0\ 1$ | $2\ 3$ | 5 | $\overset{6}{3}$ | $2\ 0$ | $2\ 0$ | $2\ 3\ 2\ 1$ | $\overset{6}{6\ (1\ 2)}$ |

恨， 嚼 碎 仇 恨 强 噪 下，

渐快 $0\ 3$ | $3\ 3$ | $2\ 3$ | 5 | 3 | $\overset{6i}{6\ 5}$ | $5\ 3\ 5$ | $6\ 5\ 6\ i$ | $5\ (6\ 4\ 3)$ | $\overset{>}{2\ 3\ 5}$ |

仇 恨 入 心 要 发 芽！

【快板】 mf $0\ 2\ 3$ | 5 | $\overset{>}{2}$ | $(\overset{>}{2} | \overset{>}{2}\ \overset{>}{2})$ | $0\ 3$ | $\overset{\frown}{2\ 1}$ | $\overset{1}{6}$ | $\overset{mf}{1\ 2}$ | $1\ 2$ | $\overset{\frown}{2\ 4}$ |

不 低 头， 不 后 退， 不 许 泪 水 腮

4 4 | $\overset{\sim}{3}$ (2 1 2 | 3) 1 | 1 6 | 5 | 3 5 | 2 1 | 6 | 1 (6 2 | 1) $\overset{f}{1}$ |

边 挂, 流 入 心 田 开 火 花。 万

6 5 | 3.6 | 5 | 6 5 | 6 $\dot{1}$ | 5 (3 6 | 5) 1 | 1 6 | 4 | 3 |

大 怒 火 燃 烧 起, 要 把 黑 地

5 | 5 | 2 5 | 3 2 | 1 | 0 | mf 1 3 | 2 1 | $\dot{6}$ | 0 |

昏 天 来 烧 塌! 铁 梅 我,

3 | 2 5 | 5 3 | 3 | 2 2 | 2 3 | 5 | 5 | 2 2 | 2 1 |

有 准 备: 不 怕 抓, 不 怕

$\overset{1}{\dot{6}}$ | $\dot{6}$ | $\overset{\text{更快}}{3 2}$ | $\overset{\text{更快}}{2 3}$ | 5 | 5 | 3 | 5 | 3 5 | 2 1 |

放, 不 怕 皮 鞭 打, 不 怕 监

6 | 1 | 3 2 | 3 | 6 2 | 1 | 1 2 | 3 5 | 2 1 |

牢 押! 粉 身 碎 骨 不 交 密

6 1 | 2 | 2 3 | 5 | 5 5 | f 稍慢 3 1 | 6 5 | $\overset{f}{3}$ 0 | $\overset{f}{(2)}$ |

电 码, 贱 鸠 山 你 等 着 吧——

散 **【散板】** *ff*

$\overset{>}{3} \overset{>}{3} \overset{\wedge}{3} \overset{f}{2} \overset{f}{1} \overset{\wedge}{2} \overset{\wedge}{3} \overset{v}{5} \overset{\wedge}{5} - \overset{\wedge}{3} \overset{\wedge}{5} \overset{\wedge}{6} \overset{\wedge}{1} \overset{\wedge}{6} \overset{v}{2} \overset{\wedge}{2} - \overset{\wedge}{7} \overset{\wedge}{2}$

这 就 是 铁 梅

(仓 0)

$\overset{\wedge}{7} \overset{\wedge}{6} \overset{\wedge}{6} \overset{\wedge}{5} \overset{\wedge}{5} - \left| \frac{2}{4} \overset{\wedge}{0} \overset{\wedge}{3} \overset{\wedge}{2} \overset{\wedge}{3} \overset{\wedge}{5} \overset{\wedge}{1} \overset{\wedge}{2} \overset{\wedge}{3} \overset{\wedge}{2} \overset{\wedge}{1} \overset{\wedge}{0} \overset{\wedge}{0} \right|$

给 你 的 好 回 答!

(哪 仓 0 0 八 0 大 0 仓 0)

田大婶唱腔——“穷不帮穷谁照应”

1 = G

散 速度自由 **【西皮散板】**

(田大婶白) 孩子! $\overset{mf}{(0} \overset{\wedge}{6} \overset{\wedge}{5} \overset{\wedge}{1} \overset{\wedge}{2} \overset{\wedge}{3} \overset{\wedge}{5} \overset{\wedge}{2} \overset{\wedge}{2} \overset{\wedge}{1})$ (唱) 穷不帮穷 谁 照 应,

(仓 0 多多 八拉 0)

$1 \overset{\wedge}{4} \overset{\wedge}{3} \overset{\wedge}{2} \overset{\wedge}{3} \overset{\wedge}{5} - \left| \overset{\wedge}{2} \overset{\wedge}{5} \overset{\wedge}{3} \overset{\wedge}{2} \overset{\wedge}{1} \cdot (\overset{\wedge}{2} \overset{\wedge}{3} \overset{\wedge}{5} \overset{\wedge}{2} \overset{\wedge}{7} \overset{\wedge}{6} \overset{\wedge}{7}) \right| 2 \cdot \overset{\wedge}{7} \overset{\wedge}{6} \overset{\wedge}{5} \overset{\wedge}{5}$

两 颗 苦 瓜 一 根 藤。 帮 助 姑 娘

$1 \overset{\wedge}{6} \overset{\wedge}{1} \overset{\wedge}{2} \left| \overset{\wedge}{3} \overset{\wedge}{2} \overset{\wedge}{1} \overset{\wedge}{1} \overset{\wedge}{2} \overset{\wedge}{5} \overset{\wedge}{3} \cdot (\overset{\wedge}{5} \overset{\wedge}{2} \overset{\wedge}{1}) \right| \overset{\wedge}{6} \overset{\wedge}{1} \overset{\wedge}{2} \overset{\wedge}{1} (\overset{\wedge}{2} \overset{\wedge}{2} - \overset{\wedge}{1} \overset{\wedge}{0})$

脱 险 境, 逃 出 虎 口 奔 前 程。

(哪 仓 0)

第十场 伏击歼敌

幕间曲

1 = G $\frac{2}{4}$

f 快速

<u>5[#]432</u>	<u>5432</u>		<u>5[#]432</u>	<u>5432</u>		<u>5[#]432</u>	<u>5432</u>		<u>5[#]432</u>	<u>5432</u>	
0	0		0	0		0	0		0	0	

<u>5[#]432</u>	<u>5432</u>		<u>5[#]432</u>	<u>5432</u>		<u>5[#]432</u>	<u>5432</u>		<u>5[#]432</u>	<u>5432</u>									
0	<u>2</u>	<u>3</u>	<u>5</u>		<u>6</u>	<u>5</u>	<u>6</u>	<u>7</u>		0	<u>5</u>	<u>6</u>	<u>7</u>		<u>2</u>	<u>7</u>	<u>2</u>	<u>3</u>	

<u>5[#]432</u>	<u>5432</u>		<u>5[#]432</u>	<u>5432</u>)																				
0	<u>7</u>	<u>2</u>	<u>3</u>		<u>*4</u>	<u>2</u>	<u>3</u>	<u>4</u>		<u>5</u>	<u>5</u>		<u>5</u>	<u>5</u>		<u>5</u>	<u>5</u>	<u>5</u>	<u>5</u>		<u>5</u>	<u>5</u>	<u>5</u>	<u>5</u>	

<u>5</u>	0	0		0	0		<u>1</u>	<u>1</u>		<u>1</u>	—			
<u>1765</u>	<u>1765</u>		<u>1765</u>	<u>1765</u>		<u>1765</u>	<u>1765</u>		<u>1765</u>	<u>1765</u>		<u>1765</u>	<u>1765</u>	

$\overset{>}{i}$	—	$\overset{>}{i}$	—	$\overset{>}{5}$.	$\overset{>}{6}$	$\overset{>}{5}$	$\overset{>}{3}$	$\overset{>}{1}$	$\overset{>}{2}$	$\overset{>}{3}$	$\overset{>}{4}$
$\overset{>}{i}$	$\overset{>}{765}$	$\overset{>}{i}$	$\overset{>}{765}$	$\overset{>}{i}$	$\overset{>}{765}$	$\overset{>}{i}$	$\overset{>}{765}$	$\overset{>}{i}$	$\overset{>}{765}$	$\overset{>}{i}$	$\overset{>}{765}$

f
 $(\overset{>}{5}\overset{>}{6}\overset{>}{5}\overset{>}{3} \quad \overset{>}{1}\overset{>}{2}\overset{>}{3}\overset{>}{4} \quad \overset{>}{5}\overset{>}{6}\overset{>}{5}\overset{>}{3} \quad \overset{>}{1}\overset{>}{2}\overset{>}{3}\overset{>}{5} \quad \overset{>}{6} \quad 0)$

$\overset{>}{5}$.	$\overset{>}{6}$	$\overset{>}{5}$	$\overset{>}{3}$	$\overset{>}{1}$	$\overset{>}{2}$	$\overset{>}{3}$	$\overset{>}{6}$	$\overset{>}{5}$	—	$\overset{>}{5}$	—	$\overset{>}{6}$	$\overset{>}{0}$	$\overset{>}{0}$										
$\overset{>}{i}$	$\overset{>}{765}$	$\overset{>}{i}$	$\overset{>}{765}$	$\overset{>}{i}$	$\overset{>}{765}$	$\overset{>}{i}$	$\overset{>}{765}$	$\overset{>}{f}$	$\overset{>}{5}$.	$\overset{>}{6}$	$\overset{>}{5}$	$\overset{>}{3}$	$\overset{>}{1}$	$\overset{>}{2}$	$\overset{>}{3}$	$\overset{>}{5}$	$\overset{>}{6}$	$\overset{>}{4}$	$\overset{>}{3}$	$\overset{>}{2}$	$\overset{>}{6}$	$\overset{>}{4}$	$\overset{>}{3}$	$\overset{>}{2}$

0	0	ff $\overset{>}{2}$	—	$\overset{>}{2}$	$\overset{>}{1}$	$\overset{>}{6}$	$\overset{>}{1}$	$\overset{>}{2}$.	$\overset{>}{3}$	$\overset{>}{1}$	$\overset{>}{2}$	$\overset{>}{3}$	$\overset{>}{1}$	$\overset{>}{2}$	$\overset{>}{3}$								
$\overset{>}{6}$	$\overset{>}{4}$	$\overset{>}{3}$	$\overset{>}{2}$	$\overset{>}{6}$	$\overset{>}{4}$	$\overset{>}{3}$	$\overset{>}{2}$	$\overset{>}{6}$	$\overset{>}{4}$	$\overset{>}{3}$	$\overset{>}{2}$	$\overset{>}{6}$	$\overset{>}{4}$	$\overset{>}{3}$	$\overset{>}{2}$	$\overset{>}{6}$	$\overset{>}{4}$	$\overset{>}{3}$	$\overset{>}{2}$	$\overset{>}{6}$	$\overset{>}{4}$	$\overset{>}{3}$	$\overset{>}{2}$

f $\overset{>}{5}$	$(\overset{>}{0}\overset{>}{5}\overset{>}{5}\overset{>}{5}\overset{>}{5}\overset{>}{5})$	$\overset{>}{5}$	$\overset{>}{0}\overset{>}{5}\overset{>}{5}\overset{>}{5}\overset{>}{5}\overset{>}{5}$	$\overset{>}{5}$	$\overset{>}{0}\overset{>}{5}\overset{>}{5}\overset{>}{5}\overset{>}{5}\overset{>}{5}$	$\overset{>}{5}$	$\overset{>}{0}\overset{>}{5}\overset{>}{5}\overset{>}{5}\overset{>}{5}\overset{>}{5}$	$\overset{>}{5}$	$\overset{>}{0}\overset{>}{5}\overset{>}{5}\overset{>}{5}\overset{>}{5}\overset{>}{5}$										
ff 0	$\overset{>}{5}$	$\overset{>}{6}$	$\overset{>}{1}$	$\overset{>}{2}$	$\overset{>}{1}$	$\overset{>}{2}$	$\overset{>}{3}$	0	$\overset{>}{1}$	$\overset{>}{2}$	$\overset{>}{3}$	$\overset{>}{5}$	$\overset{>}{3}$	$\overset{>}{5}$	$\overset{>}{6}$	0	$\overset{>}{3}$	$\overset{>}{5}$	$\overset{>}{6}$
(仓	才	顷	仓	令	才	乙	台	仓	哪	才	台	仓	大	0				

渐慢

$\frac{3}{4}$	$\overset{>}{7}$	$\overset{>}{5}$	$\overset{>}{6}$	$\overset{>}{7}$	$\overset{>}{5}$	$\overset{>}{6}$	$\frac{2}{4}$	$\overset{>}{7}$	$\overset{>}{5}$	$\overset{>}{6}$	$\overset{>}{7}$	$\overset{>}{2}$	—	$\overset{>}{2}$	$\overset{>}{0}$	$\overset{>}{0}$
$\frac{3}{4}$	$\overset{>}{7}$	$\overset{>}{5}$	$\overset{>}{6}$	$\overset{>}{7}$	$\overset{>}{5}$	$\overset{>}{6}$	$\frac{2}{4}$	$\overset{>}{7}$	$\overset{>}{5}$	$\overset{>}{6}$	$\overset{>}{7}$	$\overset{>}{2}$	—	$\overset{>}{2}$	$\overset{>}{0}$	$\overset{>}{0}$
	仓	乙	才	乙	台	仓	才	仓	才	台	哪	仓	0			

(仓)

开打锣鼓

〔磨刀人抄起磨刀亮“亮相”〕

)0(| $\frac{2}{4}$ (哪 ~~~~~ | 八 0 | 仓 0 0 |

(磨刀人白)我们来对付他们!

〔磨刀人站起向台中走去，王连举，鸠山与日兵1、2、3追上〕

)0(| 0 大台 | 仓 才 | 仓 0 哪 台才 | 仓 0 台才 | 乙才 乙才台 |

(王连举幕内喊)“站住!”

〔磨刀人用凳挡住王连举的去路。
鸠山与日兵1、2、3匀一惊〕

仓. 才 令才 | $\frac{3}{4}$ 乙才台 仓. 才 台才 | $\frac{2}{4}$ 乙才 乙 | $\frac{3}{4}$ 仓八 令才 乙台 | $\frac{2}{4}$ 仓 0 0 |

〔王连举夺路而走，磨刀人再次挡住王连举去路，〔趁众敌愕然之际，磨刀人向王连举打去，
鸠山此时也一怔 众“亮相”〕

散 速度自由

哪 ~~~~~ 拉八 大 仓 0 | 哪 ~~~~~ 八 仓 0 |

〔磨刀人抡凳向王连举后背猛打〕

)0(| $\frac{2}{4}$ 八 0 大八 | 仓 0 0 哪 | 仓才 仓才 | 仓 0 大八 | 仓 仓 令 仓 |

(鸠山喊)“带走!”

〔日兵2、3枪刺〕

交叉于磨刀人〔磨刀人趁势从王连举背上“腾扑折叠翻”(原“吊按头”)落地
面前〕

才 0 | 仓. 才 台才 | 仓才 乙台 | 仓 0 哪 | 哪 仓 乙才 | 仓 才 |

〔五游击队员跃上，众“亮相”〕

仓才 乙才 | 仓 0 0 | 仓. 哪 才台 | 仓 令 大台 | 仓 仓 令 仓 | 台才 台 |

〔吹冲锋号

〔众游击队员从三层山

仓 0 | $\frac{3}{4}$ 0 0 哪 | 大八 乙才 乙 | 仓 台才 乙台 | 仓 台才 乙台 |

岩翻下

〔游击队员 6、7 与日
兵 2、3 两两对峙

仓 台才 乙台 | $\frac{2}{4}$ 仓才 仓才 | $\frac{3}{4}$ 仓 台才 乙台 | 仓 台才 乙台 |

〔游击队员 6、7 “亮相” 〔游击队员 8 从弹板跃起翻“前扑”，“跨越飞叉”追下 〔游击队员 9 翻

仓 0 0 0 | $\frac{2}{4}$ 才 0 | 仓 仓 | 仓 仓 | 仓·才 顷仓 | 乙才 乙 |

“前扑”上

〔游击队员 9 脚踩日兵 3 腿上亮住，将枪向日兵 2 狠
狠掷去

仓才 仓才 | 仓才 乙台 | 仓 仓 | 仓大八 台才 | 仓 0 | 才 0 哪 |

〔王连举狼狈逃上

$\frac{3}{4}$ 仓 台才 乙台 | 仓 台才 乙台 | 仓 仓 仓 0 乙才 | 仓 台才 乙台 | 仓 0 0 0 |

〔磨刀人追上，“虎踪侧燕飞”（原“臊子蛮子”）翻上 〔磨刀人蹒身跃起，从王连举背上跃过“亮相”

$\frac{2}{4}$ 大 大八 | 仓 仓 | 才 仓 | 散 哪 ~~~~~ 八 大 仓 0 0 |

〔磨刀人、王连举二人相持 〔磨刀人掀开王连举右手

〔磨刀人扫王连举

0 大八 仓 0 0 | 才 0 哪 | $\frac{2}{4}$ 仓才 仓才 | 仓八 乙才 | 仓·才 顷仓 |

“侧跌”落地 快速

〔王连举扛磨刀人“反虎跳”〕 〔日兵2“抢背”穿过磨刀人……至磨刀人抓住日兵2枪，将王连举击毙〕

乙才 0 哪 | $\frac{3}{4}$ 仓 台才 乙台 | 仓 台才 乙 | $\frac{2}{4}$ 仓仓 仓仓 | 仓才 仓 0 |

〔鸠山扑上前，举刀向磨刀人砍去……至击毙日兵2“吊猫”落地〕 〔磨刀人砍〕

龙 冬哪 | 大大 大台 | 仓 令仓 | 台才 台 | 仓 0 | 0 大台 |

死日兵3，刀劈鸠山 〔鸠山扑地死去〕 〔磨刀人率众游击队员威武“亮相”〕

仓 一 | 仓 才八 | 仓仓 才台 | 仓 0 | 八 0 | 仓 0 | 八 八大) ||

闭 幕 曲

1 = D

ff 辉煌地 慢速

$\frac{2}{4}$ $\overset{>}{\dot{1}}$ $\overset{3}{\underline{\underline{\dot{1}\dot{1}\dot{1}}}}$ | $\overset{>}{\dot{1}}$ $\overset{3}{\underline{\underline{\dot{1}\dot{1}\dot{1}}}}$ | $\dot{1}\dot{5}$ $\underline{3\dot{5}}$ | $\frac{3}{4}$ $\underline{\dot{1}\dot{5}}$ $\dot{1}$ $\dot{2}$ |

(仓)

$\frac{2}{4}$ $\overset{\wedge}{\dot{3}}$ — | $\overset{\wedge}{\dot{3}}$ — | $\overset{\wedge}{\dot{4}}$ $\overset{3}{\underline{\underline{\dot{4}\dot{4}\dot{4}}}}$ | $\overset{\wedge}{\dot{4}}$ $\overset{3}{\underline{\underline{\dot{4}\dot{4}\dot{4}}}}$ |

($\underline{\underline{\text{仓仓}}}$ $\underline{\underline{\text{仓仓}}}$ 仓 才. 仓)

$\dot{4}\dot{1}$ $\underline{6\dot{1}}$ | $\underline{\underline{\dot{4}\dot{4}\dot{4}}}$ $\dot{4}\dot{1}$ | $\dot{4}$ — | $\overset{\#}{\dot{4}}$ — | $\overset{\wedge}{\dot{5}}$ — ||

(哪)

(紧接下曲)

第十一场 胜利前进

欢庆胜利音乐

快速

$\dot{5}$ — | $\frac{3}{4}$ $\overset{\frown}{\dot{5}\dot{3}\dot{5}}$ $\overset{\frown}{\dot{6}\dot{5}\dot{6}}$ $\overset{\frown}{\dot{1}\dot{6}\dot{1}}$ | $\overset{\frown}{\dot{6}\dot{5}\dot{6}}$ $\overset{\frown}{\dot{1}\dot{6}\dot{1}}$ $\overset{\frown}{\dot{2}\dot{1}\dot{2}}$ | $\frac{2}{4}$ $\overset{\frown}{\dot{3}}$ — | $\overset{\frown}{\dot{3}\dot{0}}$ $\dot{0}$ |

(磨刀人引铁梅上。众游击队员齐上 (铁梅把密电码庄重地交给游击队长
 仓) (仓 0)

$\overset{\frown}{\dot{5}\dot{6}}$ $\dot{5}\dot{3}$ | $\overset{\frown}{\dot{1}}$ $\overset{\frown}{\dot{3}}$ | $\overset{\frown}{\dot{2}}$ — | $\overset{sf}{\dot{1}\dot{0}}$ $\dot{0}$ | $\overset{f}{\dot{1}}$ $\overset{\frown}{\dot{1}}$ | $\overset{\frown}{\dot{1}}$ — |

(欢腾豪迈地起舞) (八 大 仓 0)

$\overset{\frown}{\dot{5}\dot{6}}$ $\dot{5}\dot{3}$ | $\dot{1}$ $\dot{3}$ | $\dot{5}$ — | $\dot{6}\dot{0}$ $\dot{0}$ | $\overset{\frown}{\dot{6}\dot{6}}$ $\dot{5}\dot{6}$ | $\dot{3}$ $\dot{5}$ |

(仓 — 才 0 0 仓 才才 仓才 乙

$\dot{2}$ — | $\dot{2}$ — | $\dot{2}$ $\underline{\underline{\dot{2}\dot{2}}}$ | $\dot{1}$ $\dot{2}$ | $\underline{\underline{\dot{3}\dot{2}}}$ $\dot{5}\dot{0}$ | $\overset{\frown}{\dot{1}\dot{1}}$ $\dot{1}$ |

顿 0 仓 0 仓 才 仓 台 才令 大 仓才 乙才

$\dot{2}$ $\dot{1}$ | $\overset{\frown}{\dot{6}}$ $\overset{\frown}{\dot{1}}$ | $\dot{5}$ — | $\dot{5}$ — | $\overset{ff}{\dot{2}}$ $\underline{\underline{\dot{2}\dot{3}}}$ | $\dot{6}$ $\underline{\underline{\dot{6}\dot{3}}}$ |

仓 才 仓才 仓 仓) (仓才 仓才 仓才 仓才

5. 5 | 5 0 | 6̇ 6̇ 5 | i 7.6 | 5 6 | 3 0 0 5 6 |
 仓才 仓才 仓才 仓才 仓才 仓才 仓才 仓才 仓才 仓才 仓0 哪

i 7 6 5 | 4 3 2 1 | 5̇ 5̇ 3 2 3 5 | 6̇ 6̇ 5 3 5 6 | i 0 2 0 |
 仓才 仓才 仓才 仓才 顿仓 0 仓0 0 仓.才 仓0

(3) (3) 渐慢
 5̇ 5̇ 5̇ 5̇ 5̇ 5̇ | 5̇ 0 0 | 5̇.6̇ 5̇ 3̇ | i 3̇ | 2̇ — | i 0 0 |
 仓才 乙才 仓0 0 仓 — 仓 才八 仓 才 仓0 0

由慢渐快 突慢 [众“亮相”
 fff
 i 0 0 ||
 才 — 仓 才 仓才 仓 仓 仓 仓 才. 仓0)

锣鼓字谱说明

大	鼓单槌击
八	鼓双槌同击
大八	鼓双槌分击
哪	鼓双槌滚击
拉	鼓双槌滚击的落音
多	鼓单槌轻击
龙冬	板、鼓单槌同时轻一击后，鼓单槌再轻一击， 或鼓单槌轻二击
多罗	鼓单槌滚奏轻重二击
乙、个	休止
扎、衣	板音
仓	大锣单击或大锣、小锣、钹同击
呱	大锣轻击或大锣、小锣、钹同时轻击
台	小锣单击
令	小锣轻击
才	钹与小锣同击或钹单击
匡	低音锣、低音鼓同击
七	低音钹
丁	定音鼓
×	小军鼓
*	大筛锣
△	吊钹

乐谱符号说明

~	上颤音，实际效果为： $\tilde{6}$ 等于 <u>6 7 6.</u> 、 <u>6 $\dot{1}$ 6.</u>
~	下颤音，实际效果为： $\tilde{6}$ 等于 <u>6 5 6.</u>
tr	颤音（只用于器乐部分）
^	延长号
↪ ↻	滑音
▼	顿音
>	重音
: :	反复
┌°°┐	自由反复
) 0 (自由休止
———	渐强
———	渐弱
v	换气
“ ”	震音
ppp	最弱
pp	很弱
p	弱
mp	中弱
mf	中强
f	强
ff	很强
fff	最强
sf	特强
sfp	特强后弱
散	节拍、速度自由

舞蹈、武打动作

说 明

(一) 舞台方位按观众所视方向。

(二) 舞台调度图中人名用简称：李玉和（李），铁梅（梅），磨刀人（磨），游击队长（长），游击队员（游1，游2……）；冯山（冯），王连举（王），日寇宪兵（兵1，兵2……）。正面人物用圆形符号，反面人物用三角形符号；男粗线，女细线；符号内加黑部位为人物的面向。

第八场 “刑场斗争”舞蹈

李玉和内唱【二黄导板】至“我迈步——”时，面向左一边幕，从舞台右一边幕上场：双手紧握铁链，“趟步式”迈出右步，跟上左步，在音乐过门“ $\underline{\dot{5}} \cdot \underline{\dot{6}} \quad \underline{\dot{5}} \quad \underline{\dot{3}} \quad \underline{\dot{1}} \quad \underline{\dot{5}}$ ”的“ $\dot{1}$ ”时，左侧肩，右手掂起铁链一抄，拧身上右步跟左步，右手在前紧握铁链，在过门“ $\underline{\dot{1}} \cdot \underline{\dot{3}} \quad \underline{\dot{5}} \quad - \quad \underline{\dot{6}} \quad \underline{\dot{0}}$ ”的“ $\underline{\dot{6}} \quad \underline{\dot{0}}$ ”时“亮相”（剧照一）。

接唱“出监”二字。拖完腔后，二日寇宪兵从李玉和身后出场，同向李玉和肩膀推搡。李玉和向舞台左前方“倒”左步，跟右步，旁吸右腿，同时右臂扬起砸下，怒视二日寇宪兵

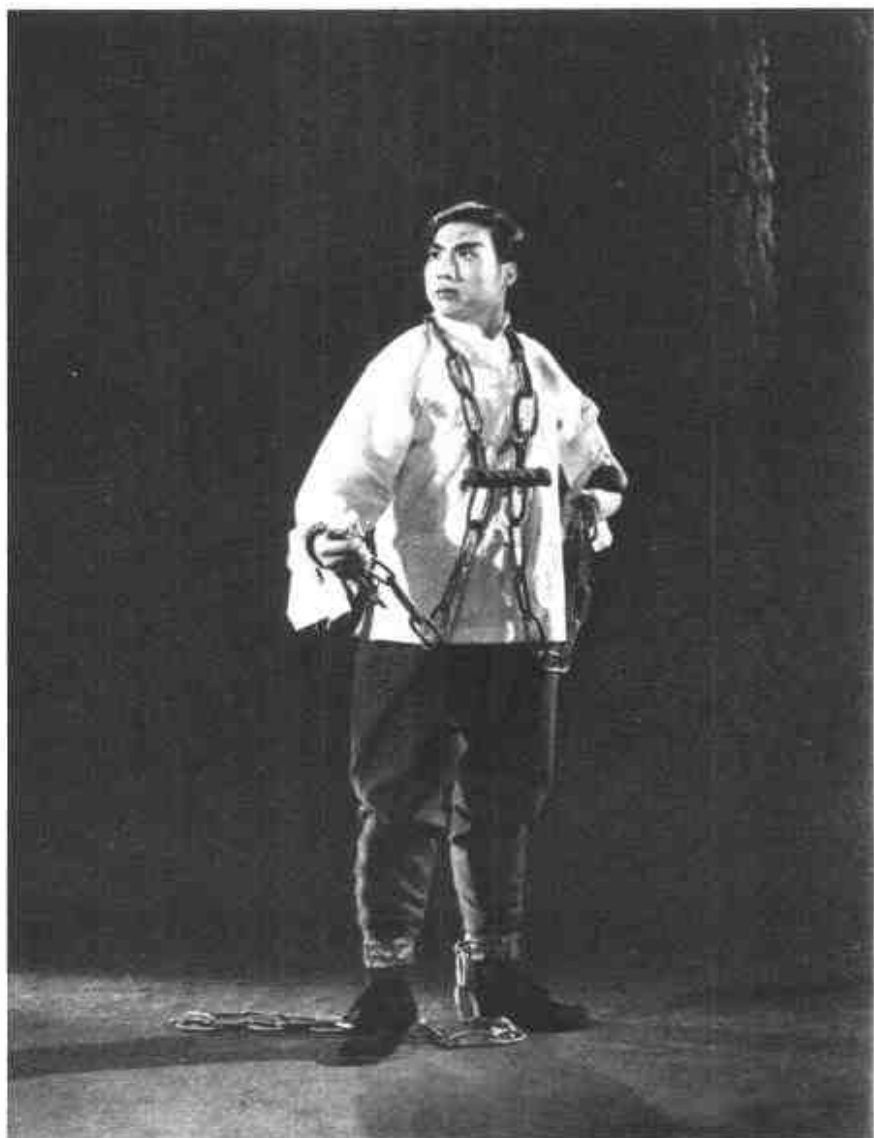

（剧照一）



(剧照二)

(剧照二、舞台调度图一
(1))。

紧接落右腿，“骑马蹲档式”，“双腿横蹠步”朝左前方走去，至舞台中拧身，抬左腿变“单腿后蹠步”，面向右后方，朝左前方退去，过舞台中停，“云手”单腿左转身，“垫左步”，“骗

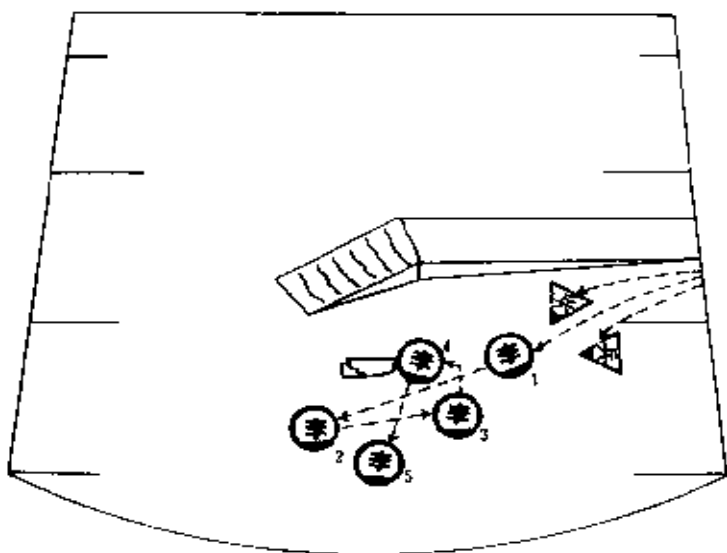

(调度图一)

(剧照三)

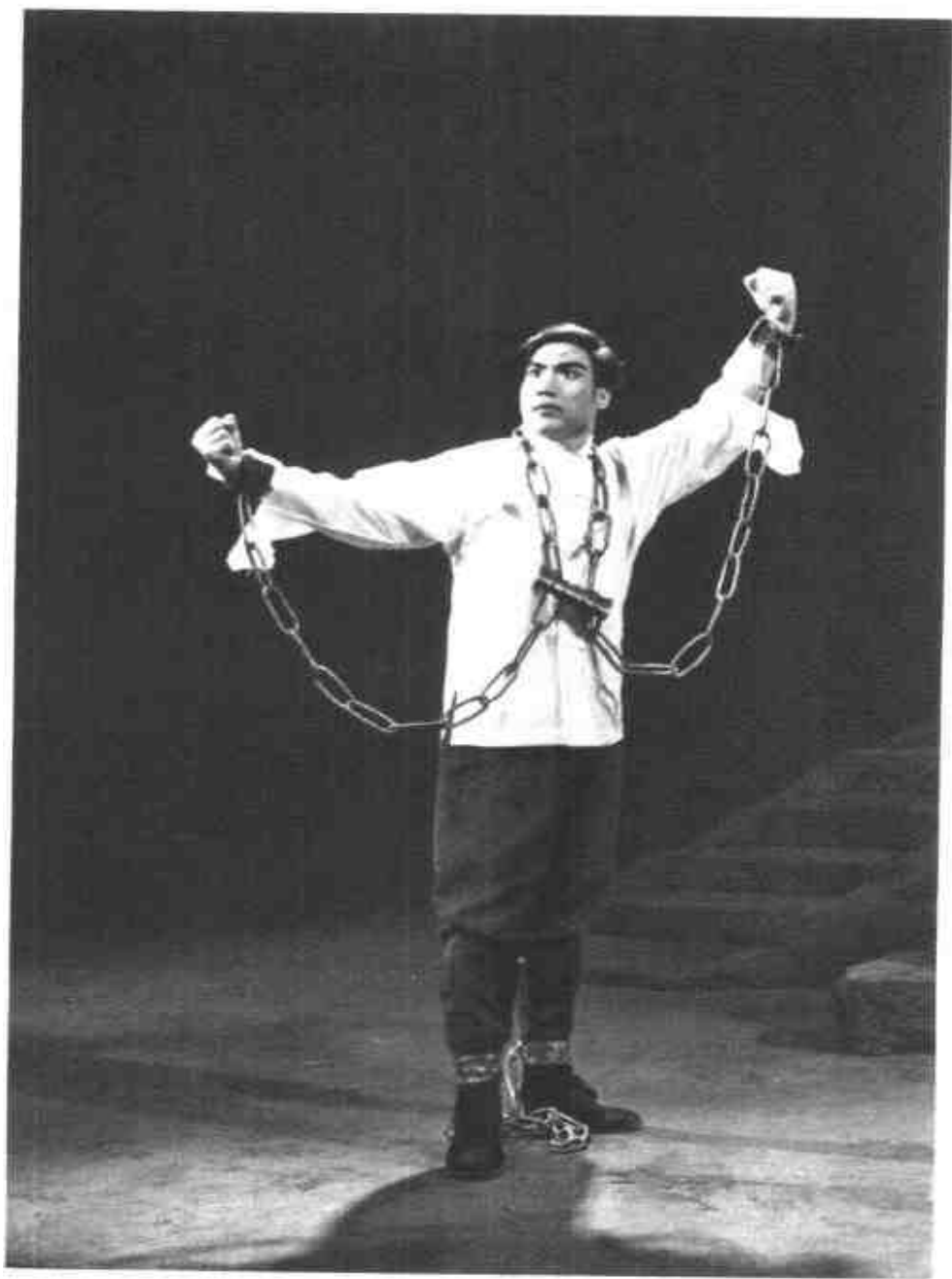

右腿”，双臂交叉展开“亮相”（剧照三、调度图一〈2〉）。

二日寇宪兵逼近。李玉和撤右步，右手握于肋下，左拳向右前方伸出，连迈三步，逼向二日寇宪兵。二日寇宪兵狼狈退下。李玉和右手抄链，在过门“ $\overset{>}{5} \ \overset{>}{\underline{4}} \ \overset{>}{\underline{4}} \ \overset{>}{\underline{4}} \ \overset{>}{3} \text{。} - \text{ |}$ ”时挺立“亮相”（调度图一〈3〉）。



(剧照四)

接着向后“倒”右步，撤左步，右手抚摸左胸伤，换左手抚摸右臂伤，“倒”左步（两小步）至右旁，双手扶起右腿，脚蹬石上，在过门

“ $\dot{1}$ $\underline{6}$ — $\underline{5\ 6\ 5}$ $\underline{4\ 5}$ | 3 —”时右手揉膝（调度图一〈4〉）。

在过门“ $\underline{6}$ $\dot{1}$ $\underline{2\ 3}$ $\dot{1}\ \underline{2}$ |”时，右腿落地，拧身右手抄链，凝视铁链，浩气凌云。在过门“ $\dot{3}$ — — — — — | $\dot{5}\ 0$ ”的“ $\dot{5}\ 0$ ”时“左穿手”双臂展开，“亮相”（剧照四）。



紧接，在〔帽子头〕中，斜上左步，右手扔链，接上右步，左手扔链，跟上左步（调度图一〈5〉）。接唱【回龙】。

“雄心壮志冲云天”拖腔后，右手抄链，拧身向右前方一亮，“趟步式”向舞台右前方迈左步，跟上右步，右脚突然向后一滑（“滑步”）（调度图二〈1〉），腿伤剧痛，抬左腿，右手扶左膝，向左后方“单腿后蹉步”，至石头左方停（调度图二〈2〉）。

在过门“ $\dot{5} \ 0 \ \dot{6} \ 0 \ | \ 4 \ 0 \ | \ \dots$ ”时，双手揉膝，在过门“ $\dot{2} \ \dot{2} \ \dot{2} \ \dot{2} \ | \ \dot{2}$ ”时，“云手”“骗左腿”变吸腿“亮相”（剧照五）。

落左腿至调度图二〈3〉处，往前上步（调度图二〈4〉）。接唱【原板】。



(剧照六)

唱到“赴刑场气昂昂”时，在过门中向右方横迈左步，“倒”右步，再上左步至舞台中，面向右前方接唱“抬头远看”（调度图三(1)）。随着“看”字拖腔的节奏，转向舞台左前方（剧照六），“趟步式”迈右步，接迈左步，再迈右步，

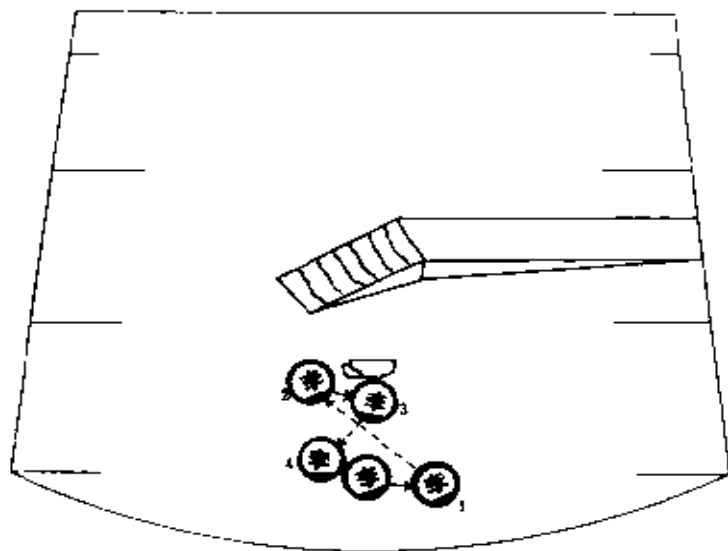

(调度图二)

然后稍快几步，至舞台左前方(调度图三<2>)。

在音乐声中举目远望，似见到飞舞的革命红旗，燎原的抗日烽火。随着《大刀进行曲》旋律出现，连续几个舞蹈造型：

双手前伸，横“跨”几步过舞台中线，至右前方，在过门“ $\dot{1} \dot{1} \dots$ | $\dot{1} 0 0$ |”时，右臂前伸，举目眺望(剧照七、

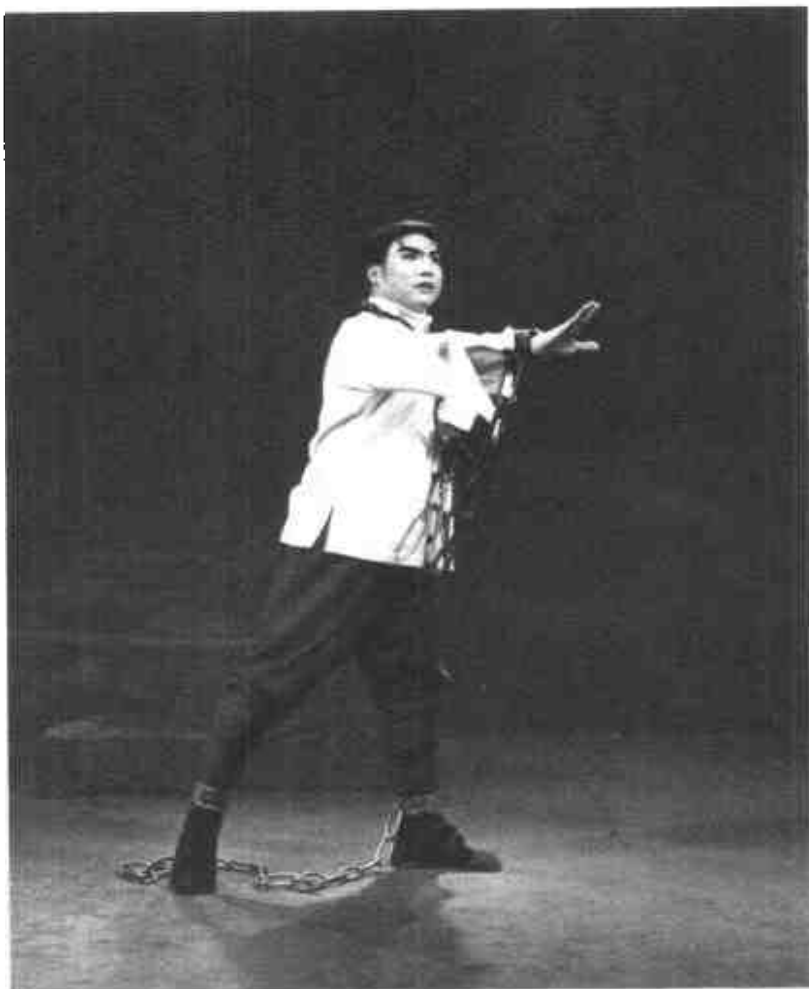

(剧照七)

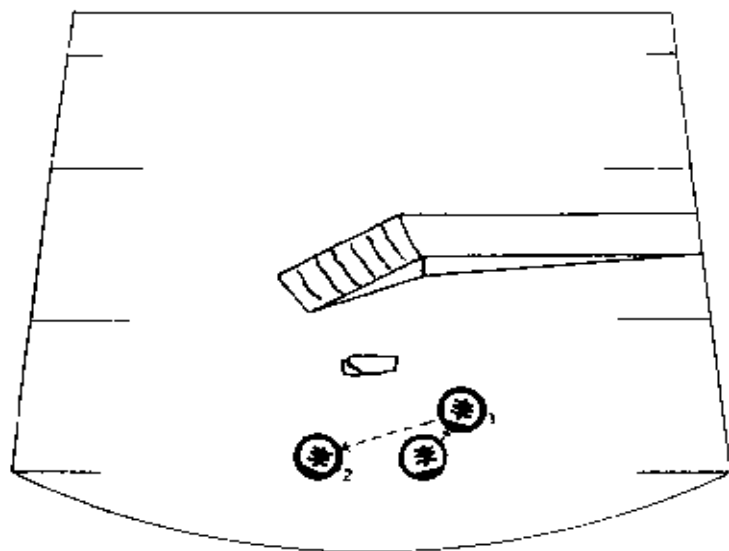

(调度图三)

调度图四<1>); 在过门

“ $\dot{5} \dot{6} \dot{5} \dot{3} \quad \dot{1} \dot{3} \quad | \quad 5 - \quad |$ ”

时，撤左腿，右手握拳举至左肩前“亮相”(剧照八、调度图四<2>); 在过门

“ $\dot{5} \dot{6} \dot{5} \dot{3} \quad \dot{1} \dot{3} \quad | \quad 6 - \quad |$ ”

时，向后撤右腿，横展右

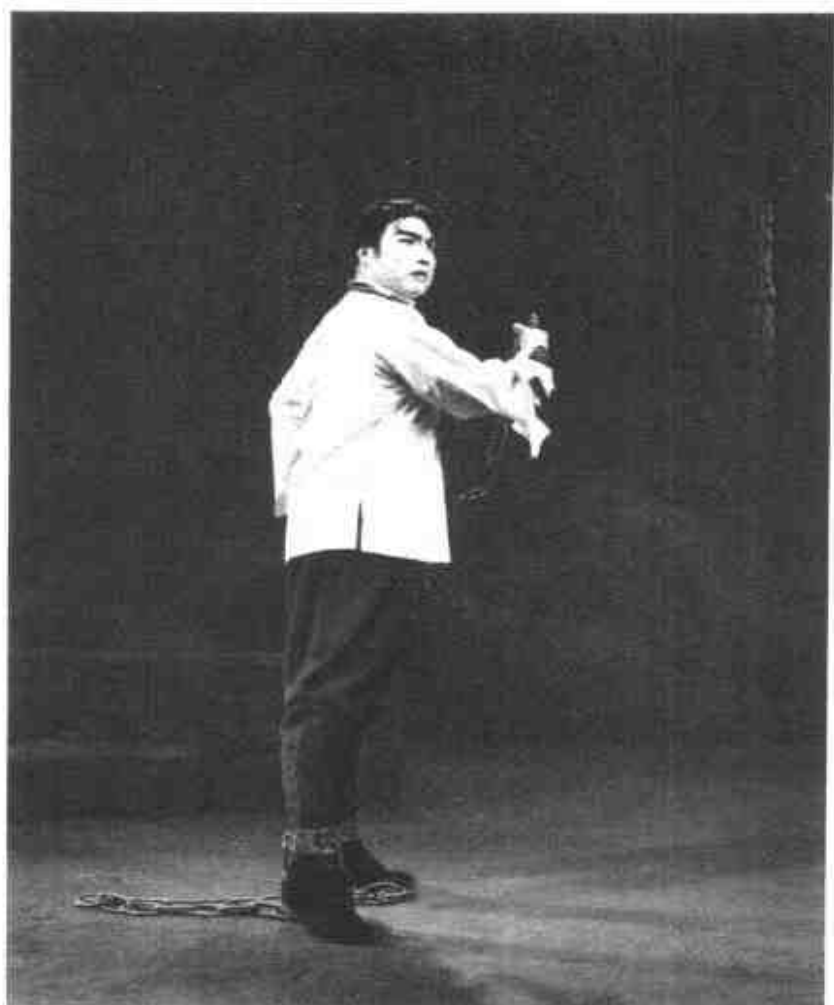

(剧照八)

前上左步，右手扔链，跟右步，再上左步，回调度图四<3>处。

接唱“我看到革命的红旗高举起……”

最后，唱到“革命者顶天立地”时，右手翻掌高举“丁字步”站立（剧照九）。

臂，眺望右前方（调度图四<3>）；在过门

“ $\overset{\cdot}{5} \overset{\cdot}{6} \overset{\cdot}{5} \overset{\cdot}{3} \quad \underline{1 \ 2 \ 3 \ 4}$ ”

时，右臂前伸一亮，跟着以右臂领身快速右转一圈，左臂胸前“缓”，前伸一亮，在过

门“ $\underline{1 \ 1 \ 6 \ 1} \quad \underline{2 \ 2 \ 1 \ 2}$ ”

$\overset{\cdot}{3} -$ ”时，面向舞

台右前方停住（调度图四<4>）；在音乐过

门“ $\overset{\cdot}{5} \overset{\cdot}{6} \overset{\cdot}{5} \overset{\cdot}{3} \quad \overset{\cdot}{1} \overset{\cdot}{3}$ ”

$\overset{\cdot}{2} \ 0 \quad \overset{\cdot}{1} \ 0$ ”时，往

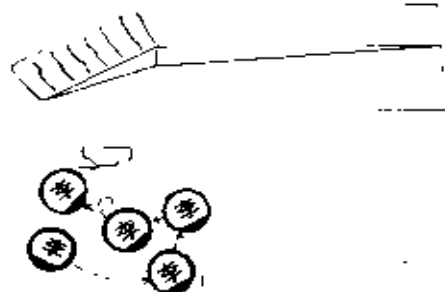

(调度图四)

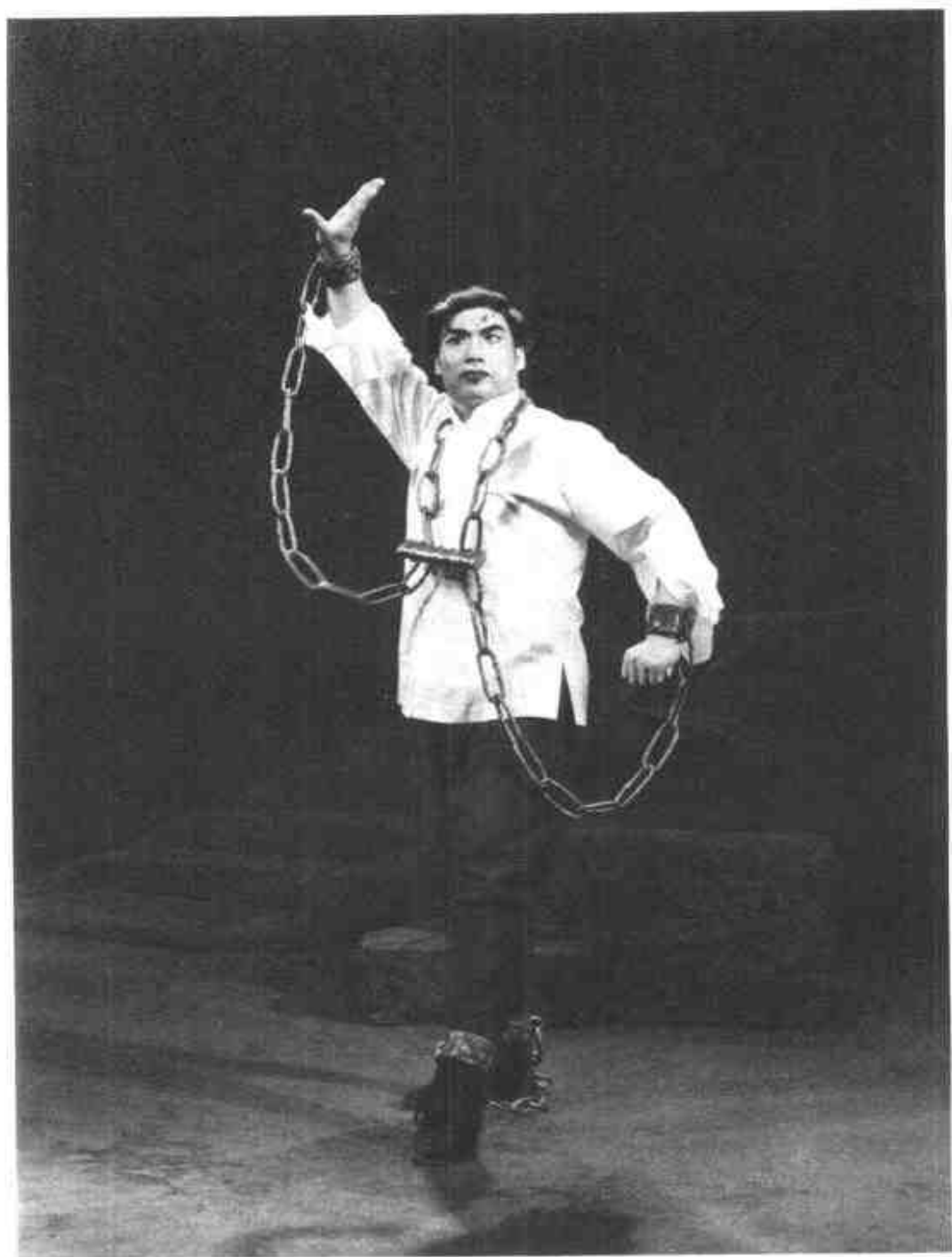

(剧照九)

接着，在过门“ $\underline{2} \underline{3} \underline{1} \underline{2} \mid \overset{\cdot}{3} \mid \overset{\cdot}{3} \overset{\cdot}{0}$ ”时，往前拧身上右步，“丁字步”（右脚在前）站立，右手从右向左撕链一亮，接唱“勇往直前”。唱



(剧照十)

“勇”字时右手扔链，右掌抬于左胸前；“往”字时右手在胸前展出；“直前”二字时斜向舞台左前方上右步，右手甩至左胸前，随着末一个“前”字右臂向左前方有力挥出“亮相”(剧照十)。

第十场 “伏击歼敌”武打

游击队员引铁梅下后，磨刀人右转蹲身抄起磨刀凳，转身扛上左肩，向舞台右前方，左“弓箭步”“亮相”（剧照一）。



（剧照一）

幕后传来王连举喊声：“站住！”磨刀人站起撤右腿，向后拧身，右“弓箭步”向左一边幕望去。王连举幕后又一声：“站住！”磨刀人拧身站起面向台前。同时，王连举急步追上，左“弓箭步”偏立于磨刀人身后，喊第三声：“站住！”

磨刀人向前走去。王连举尾随追去。鸠山率日寇宪兵 1、2、3 追上。鸠山随王连举奔向舞台前。日寇宪兵 1、2、3 鱼贯奔向舞台中。磨刀人转身向右一边幕走去。王连举紧随身后。磨刀人双手握凳，右猛回身，挡住王连举的去路。鸠山与日寇宪兵 1、2、3 见状急撤右腿，一惊（调度图一）。

王连举斜插向里侧，夺路而走。磨刀人左转身，同时右手向里掏，握住磨刀凳横梁，将凳换至右肩，再次挡住王连举的去路。日寇宪兵

1、2、3 又是一惊，后撤左腿。鹁山紧随王连举身后，左右张望，观察磨刀人，此时也一怔。

磨刀人趁众敌愕然之际，迅速将凳颠至左后，猛拧身用凳头向王连举头部打去。王连举急闪险，向舞台左侧踉跄后退。磨刀人逼上一步。日寇宪兵

1、2、3 忙分开包围。众“亮相”（剧照二）。

王连举回身望鹁山。鹁山喝令：“带走！”王连举蹿上一步，伸左手欲抓磨刀人胸部。磨刀人抬右手一擦，趁势闪身撤右腿，左手颠起凳，



（剧照二）

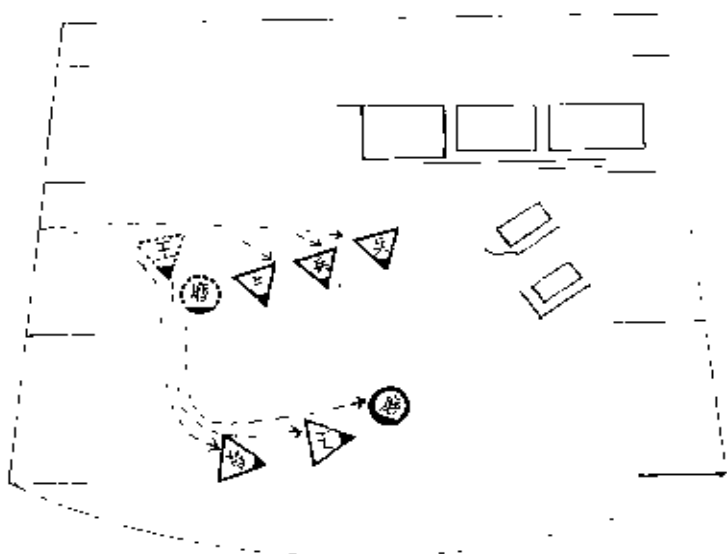

（调度图一）

右手接住，双手抡凳向王连举后背猛打，王连举向舞台右角侧身卧地。鹁山大惊，向左边幕后退数步，甩去斗篷。同时，日寇宪兵 2、3 并排持枪刺向磨刀人。磨刀人

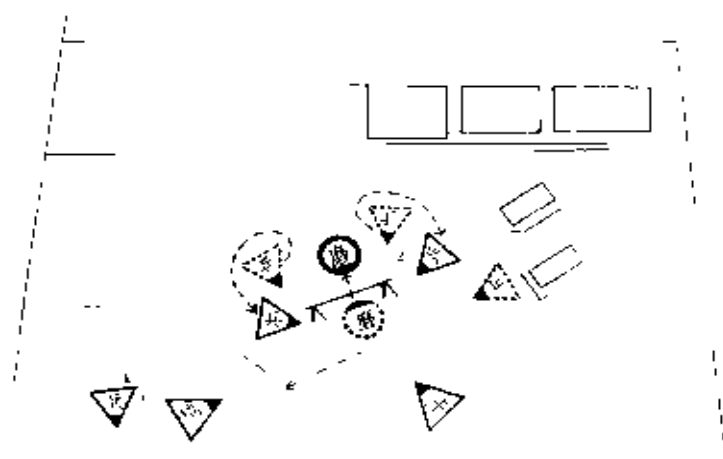

(调度图二)

右回身用凳上搪下碰，将凳置地格开枪刺，日寇宪兵2、3退开，向里侧转身，分至磨刀凳两侧。此时，日寇宪兵1端枪向磨刀人后背刺来。磨刀人拧身挺起，右手趁势带日寇宪兵1的枪，日寇宪兵1斜向舞台左前角“蹄扑虎”。同时，磨刀人右腿“骗”过凳，

左腿蹬凳。日寇宪兵1向前爬起(调度图二)。日寇宪兵2、3从凳两侧举枪刺磨刀人头部。磨刀人向后一闪，枪刺交叉于磨刀人面前(剧照三)。

磨刀人双手用力拨开枪刺，日寇宪兵2、3向两侧“抢背”。磨刀人上右腿，两脚立于凳上。王连举扑过去，欲抓磨刀人双腿。磨刀人趁势从王连举背上“腾扑折叠翻”(原“吊按头”)落地(调度图三)。

鸠山抡刀
上前砍磨刀人



(剧照三)

头部，磨刀人右手盖下。鸠山向里转身又是一刀。磨刀人左手一搪，右掌击鸠山胸部。鸠山踉跄退向左一边幕。日寇宪兵 2、3“抢背”落地后爬起，仓皇失措，交叉换位，欲扑上前。王连举右拧身，盯住磨刀人，右手欲掏枪。磨刀人右拧身“垫步”，左手

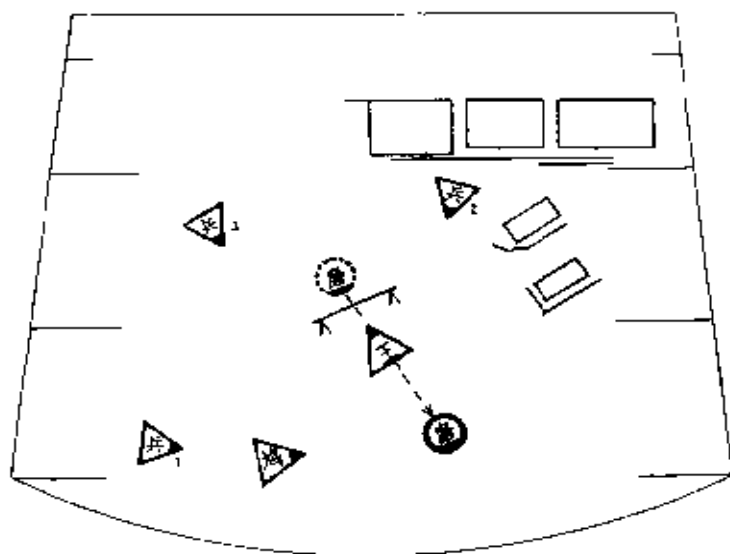

(调度图三)

将王连举右手撩开，右手拔出王连举腰中手枪。王连举猛撤右步，划手“双风贯耳”向磨刀人头部打来。磨刀人机智地从王连举右腋下闪过去(交叉换位)。王连举急回头时，磨刀人甩手一枪。王连举忙低头闪过，日寇宪兵 1 中弹，“抢背”落于左边幕内(剧照四)。



(剧照四)



(剧 照 五)

日寇宪兵 2、3 并排扑来，刺向磨刀人头部。磨刀人左回身，“踏左步”，抄起凳向上一磕，将枪刺格开。鸠山上前两步，举刀砍磨刀人。磨刀人将凳猛向鸠山掷去。鸠山忙低头闪躲，凳砸在王连举胸部上。日寇宪兵 2、3 退向鸠山身后。

磨刀人向右一边幕拧“旋子”，游击队员 1、2、3、4、5 同时跃出；游击队员 1、2 持手枪从“弹板”〈1〉〈2〉处（外侧“弹板”为〈1〉，里侧“弹板”为〈2〉）“侧身吸腿跳”跃起，落于磨刀人两侧；游击队员 3 举刀踏上“弹板”〈1〉；游击队员 4 持手枪从三层山岩“侧身吸腿跳”跃起，落于二层山岩；游击队员 5 持手枪在三层山岩上挺立，众“亮相”（剧照五）。

游击队员 4、5 同时甩手打枪。鸠山、王连举与日寇宪兵 2、3 吓得低头抽身向左边幕逃下。

磨刀人扬左手，挥众向前冲。游击队员 1、2 枪交左手，右手从腰间掏出手榴弹，“垫步”跃起拧身，左“弓箭步”，向左边幕投弹，枪还右手，冲下。磨刀人随冲下。游击队员 3 从“弹板”跳下，“压刀式”随磨刀人身后冲下。



(剧照六)

游击队员 4 在游击队员 1、2 投弹后，左手一挥，“飞叉”跳至一层山岩，翻“侧燕飞”（原“台蛮”）落地，向左二边幕追下。游击队员 5 在游击队员 4 “飞叉”的同时，“飞叉”至

二层山岩，连翻两级“侧燕飞”随游击队员 4 追下（调度图四）；在游击队员 5 连翻两级“侧燕飞”的同时，四名游击队员鱼贯从三层山岩翻下；前三名游击队员连续翻三级“侧燕飞”，最后一名游击队员翻“前手翻”（原“加冠”），接两级“折叠翻”（原“按头”），落地挂一“虎跳前扑”，四名游击队员向左二边幕追下。

在最后一名游击队员翻“前手翻”的同时，日寇宪兵 2、3 持步枪从左边幕退上，至舞台中。游击队员 6、7 持刀从“弹板”〈1〉〈2〉处“吸腿跳”跃起。日寇宪兵 2、3 回身惊望（剧照六）。

游击队员 6、7 落地，

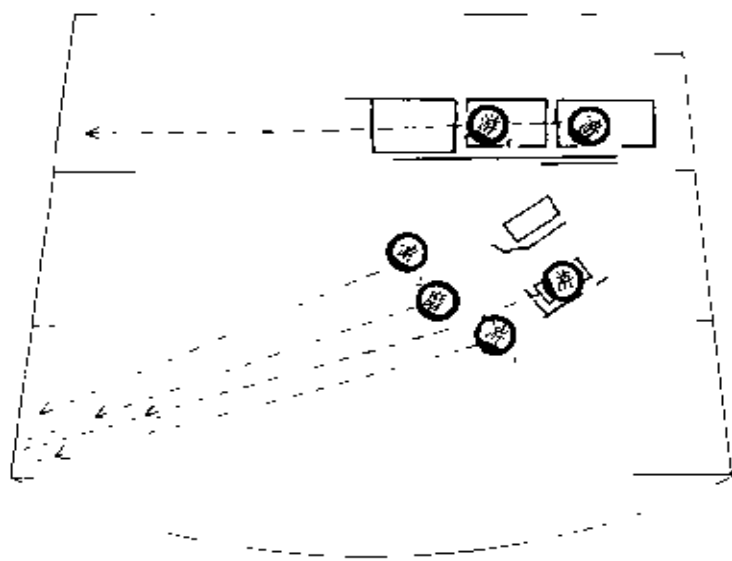

(调度图四)



(剧 照 七)

“压刀式”与日寇宪兵 2、3 两两对峙（两对前后错开，打法一样）。日寇宪兵 2、3 持枪刺游击队员 6、7 左肩。游击队员 6、7 挥刀搪开，“缠头”上右步，扫日寇宪兵 2、3 “蹦子”。跟

着游击队员 6 上左步，砍日寇宪兵 2 左肩，日寇宪兵 2 拨开。游击队员 6 再上右步砍日寇宪兵 2 右肩（游击队员 7 砍日寇宪兵 3 左、右肩时不上此两步）。日寇宪兵 2、3 盖下，顺势挺枪刺游击队员 6、7 头部。游击队员 6、7 后闪，左“弓箭步”双手托刀架住，抬左腿“斜身射雁”踹日寇宪兵 2、3 肋。日寇宪兵 2、3 向舞台左角一蹦，蹲跪在地（左腿跪）。游击队员 6、7 “挽刀花”，“探身吸腿跳”跃起（剧照七），双手举刀向鬼子们的头上砍去，日寇宪兵 2、3 低头躲闪。游击队员 6、7 趁势挥刀再砍，日寇宪兵 2、3 双手托枪架住。游击队员 6、7 “左穿手”提刀“撩肚”，日寇宪兵 2、3 横枪下搪。游击队员 6、7 “云手”“削头”，接“踏左步”左“翻身”上右步砍头。日寇宪兵 2、3 同时持枪（枪刺冲外）“翻身”，低头躲过，随即扬身突刺游击队员 6、7 右肩。游击队员 6、7 撤右步用刀磕开，再上右步挥刀砍去，日寇宪兵 2、3 忙从游击队员 6、7 右腋下躲过（交叉换位）。游击队员 6、7 举刀右转身撩日寇宪兵 2、3 “旋扑虎”（交叉换位）。游击队员 6 “剃反花”背刀，右“弓箭步”挥左手“亮相”；游击

队员7“剃花”“托月式”“亮相”。日寇宪兵2、3“旋扑虎”滚身起“亮相”。

此时，游击队员8从“弹板”〈1〉处跃起翻“前扑”。日寇宪兵2向左边幕逃下。游击队员6挺刀“迎风式”追下。游击队员8“前扑”落地挂“虎蹠飞叉”，向前冲两步，接“跨

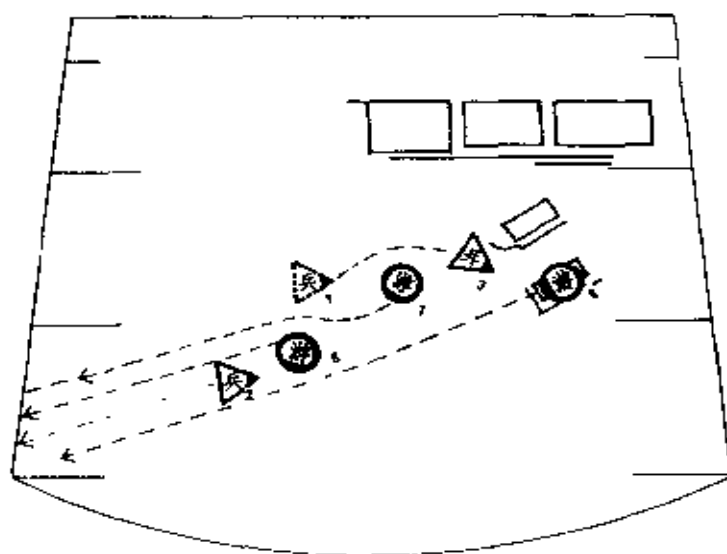

(调度图五)

越飞叉”追下。在游击队员8跃起翻“前扑”时，日寇宪兵3站起刺游击队员7右肩。游击队员7撤右步用刀磕开，接上右步挥刀砍向日寇宪兵3。日寇宪兵3用枪盖下，接刺游击队员7头部。游击队员7横刀上搪，同时上左步右“翻身”。日寇宪兵3“抢背”越过游击队员7，落至“弹板”〈2〉处。游击队员7挺刀“迎风式”随游击队员6追下(调度图五)。

在日寇宪兵3“抢背”落地时，游击队员9右手持红缨枪从“弹板”〈1〉处跃起翻“前扑”。日寇宪兵3滚身蹲跪(右腿跪地)仰脸窥视。游击队员9“前扑”落地挂“虎跳前扑”。日寇宪兵3站起，持枪扑向游击队员9背后突刺。游击队员9左拧身，双手持枪磕开，右手抡枪，同时扫腿，扫日寇宪兵3“鬃子”，接着向日寇宪兵3头部连刺两枪。日寇宪兵3防右，防左，向外回刺游击队员9“腰摔”；游击队员9顺势回刺日寇宪兵3“腰摔”(剧照八)。

日寇宪兵3左转身，回刺游击队员9头部。游击队员9用枪盖下，顺势双手举枪扎日寇宪兵3头部，日寇宪兵3从游击队员9右腋

下躲过(交叉换位)。日寇宪兵3回身刺游击队员9头部。游击队员9左拧身,用枪防左磕开。日寇宪兵3接着上左步刺游击队员9右下方。游击队员9向后“踏左步”,顺势划开,猛向日寇宪兵3“刺脯”(剧照九)。



(剧照八)

日寇宪兵3用枪盖下,越刺游击队员9。游击队员9右磕开,回枪扎日寇宪兵3左肩。日寇宪兵3蹲跪(左腿跪地)横枪架住,向上推开游击队员9枪,站起。游击队员9随撤左步,用枪尾将日寇宪兵3



(剧照九)

的步枪挑飞(枪落于右一边幕内)。游击队员9右手反握红缨枪,顺势向里扎头,日寇宪兵3低头闪过,日寇宪兵3随即左“弓箭步”,右拳打向游击队员9脸部。游击队员9撤右腿,左手接住,跟着上右步,左脚踩在日寇宪兵3



(剧照十)

左腿上。此时，日寇宪兵 2 持步枪从左边幕奔上。游击队员 9 趁势将红缨枪向日寇宪兵 2 狠狠掷去。日寇宪兵 2 急起“拧身扑虎”落地，躲过这一枪(枪直飞进左边幕内)(剧照十)。

游击队员 9 从日寇宪兵 3 腿上跳下，日寇宪兵 3 抡左拳、右拳相继打去(左转身)。游击队员 9 向右“一盖两盖”打日寇宪兵 3 向右边幕“轱辘猫”。日寇宪兵 2 爬起，一枪刺向游击队员 9 头部。游击队员 9 右手反抓枪杆，上右步，左腿扫过日寇宪兵 2 “鬃子”，右转身，撤右步，顺势双手夺枪。日寇宪兵 3 爬起，从里侧扑过来，与日寇宪兵 2 一起，向回夺枪。游击队员 9 站起，右腋夹枪，三人同时一蹲，“举虎跳”(剧照十一)。

游击队员 9 落地后，抬右腿踹开口寇宪兵 2、3 手，夺过枪，随即举枪托打日寇宪兵 2 向舞台右前角“抢背”。日寇宪兵 3 从背后向游击队员 9 扑去。游击队员 9 左转身，抡枪托向日寇宪兵 3 头部打去，日

寇宪兵 3 忙低头，游击队员 9 右脚踹日寇宪兵 3 向左一边幕“抢背”逃下。此时，王连举从左边幕狼狈逃上。日寇宪兵 2 爬起，向游击队员 9 扑去，欲抓枪托。游击队员 9 用刺刀切日寇宪兵 2 向左一边幕“轱辘猫”。游击队员 9 顺势右转身，用枪刺打过恰好逃至舞台前中区的王连举“蹦子”。磨刀人持手枪紧追王连举上，“虎踞侧燕飞”（原“蹶子蛮子”），跃过王连举，王连举“右滚蹶”闪开。日寇宪兵 2 爬起，向左一边幕逃下。游击队员 9 右转身挺枪追下（调度图六）。



（剧照十一）

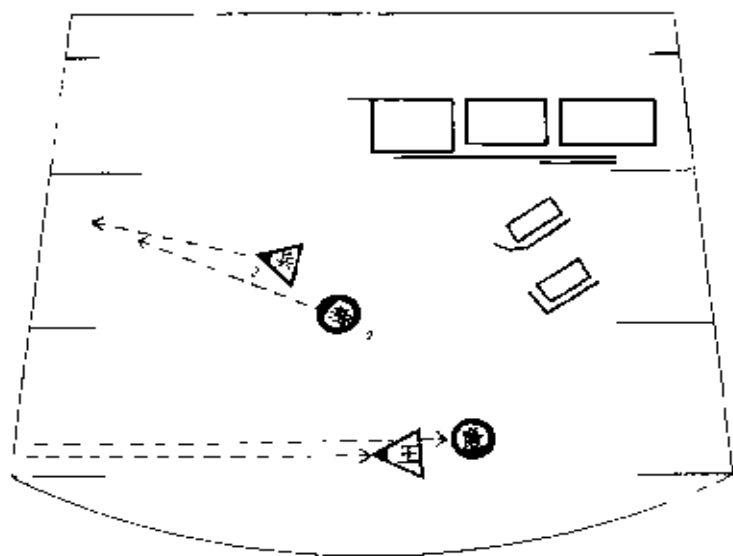

（调度图六）

磨刀人落地，右臂抡枪、左手握拳向王连举头部打去，王连举“一盖两盖”；磨刀人向里转身，回手用枪打向王连举脸部。王连举忙伸左手抓住磨刀人右腕，右手即去抓枪。磨刀人右臂顺势抡王连举左“翻身”，用肘格开王连举双手，抡枪砸下。王连



（剧照十二）

举急缩双手，又去抓枪，磨刀人抽枪蹲身跃起，从王连举背上跃过（剧照十二）。

磨刀人右翻身，抡枪砸向王连举头部。王连举左手接枪，右手抓住磨刀人右腕。磨刀人

上左腿，左手抓住王连举右腕，抬右腿“亮相”（剧照十三）。

王连举收右腿站起，上右步向外推枪。磨刀人顺势落右腿，二人相峙。磨刀人左手掀开王连举右手，王连举撤



（剧照十三）



(剧照十四)

右腿。磨刀人右“弓箭步”换左“弓箭步”，顺势吸起左腿，右手用力往下一磕，磕开王连举左手。王连举撤回左腿，抽回右手，接上右步，躲至磨刀人背后，双手向磨刀人腰部掐去。磨刀人随

落左腿，左回头拧身，左手从下撩起王连举双手。王连举“踏左步”转身，横移右步躲至磨刀人右边。磨刀人回右臂打向王连举，王连举蹲身左手从下撩开。磨刀人撤右腿，左手抡拳向王连举头部打去，王连举慌忙低头闪过。磨刀人趁势一个“扫蹶腿”，扫王连举“侧跌”落地(剧照十四)。

磨刀人向后“垫右步”，抡双臂“掠头”。王连举左膝撑起，上右膝跪地左转身，低头躲过，逃至舞台右前角。磨刀人上左步，抓王连举右肩。

王连举站起，右手磕开磨刀人左手，撤右步右“弓箭步”。磨刀人抡枪砸向王连举头部。王连举左手(虎口冲下)急忙接住磨刀人的右腕，右手抓磨刀人右臂肘窝，随上右步，左手变虎口冲上托磨刀人右腕向外猛推。磨刀人左手向里“绕脖”，随上左步，跟“趋步”，右手枪向王连举头部戳去。王连举闪脸，左手(虎口冲下)抓住磨刀人右腕，接近



(剧照十五)

左步，俯身蹲裆，顺势扛磨刀人“反虎跳”(剧照十五)。

磨刀人落地，左手切开王连举的左手，右手抡枪打王连举头部。王连举从磨刀人右腋下躲过(交叉换位)。磨刀人回身右“弓箭步”抡枪打向王连举，王连举右“弓箭步”，左手抓住磨刀人右腕。此时，日寇宪兵2持枪从左一边幕冲上，向磨刀人头部刺空，“抢背”蹿过磨刀人(调度图七)。

王连举上右步左转身，右手抓磨刀人的枪向下摠。磨刀人左手掰王连举下颏。日寇宪兵2爬起，持枪欲刺，见状大惊(剧照十六)。

磨刀人向舞台左前角推王连举“抢背”后，挺身站起(右脚在前)逼视日寇宪兵2。日寇宪兵2向磨刀人腹部刺去。磨刀人“跨左腿”踢开枪刺，撤右腿低头闪身。日寇宪兵2刺空，向舞台左前角“旋

王连举上右步左转身，

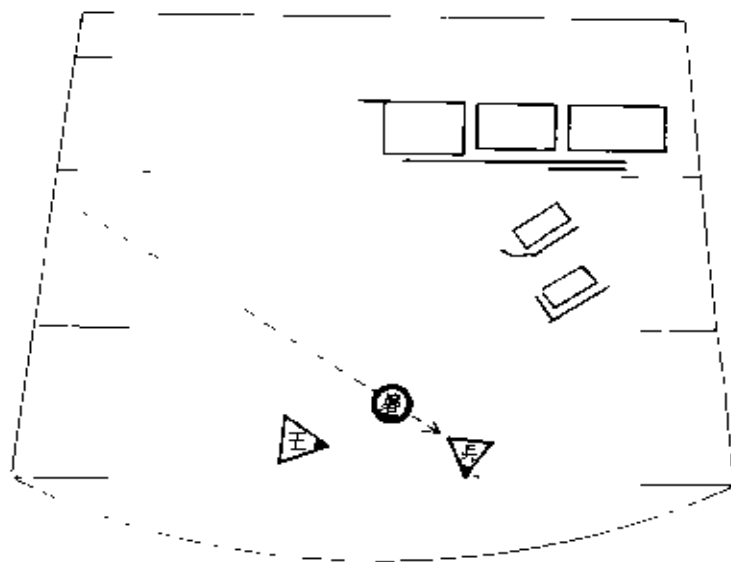

(调度图七)

扑虎”，蹿过磨刀人，落于舞台中（调度图八）。

王连举爬起向磨刀人扑去，“蹿扑虎”越过日寇宪兵 2，落于磨刀人脚下。此时，日寇宪兵 3 从左一边幕奔上，向磨刀人扑

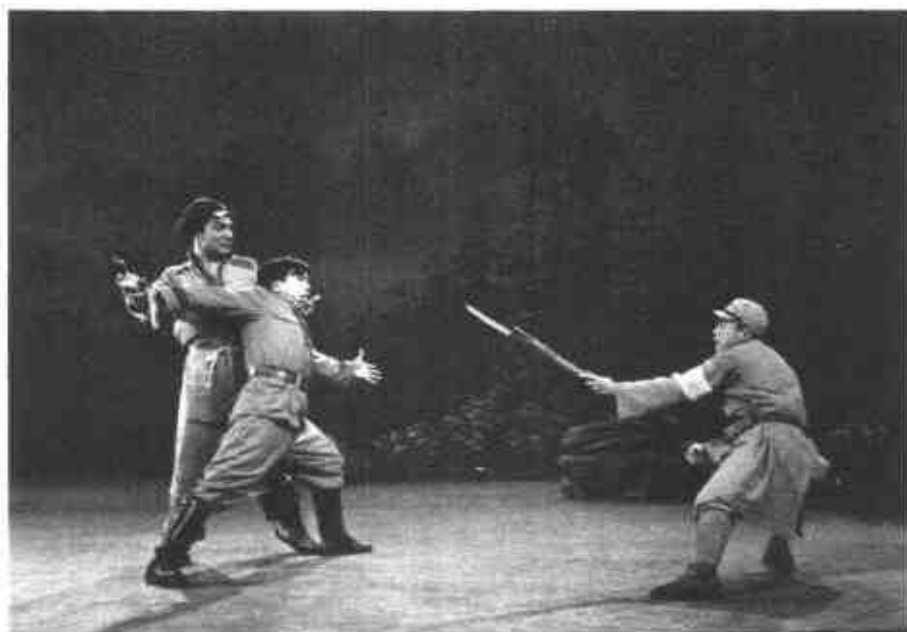

（剧照十六）

来。磨刀人拧“旋子”从王连举身上越过，日寇宪兵 3 “蹿扑虎”过磨刀人“旋子”，扑空落地（剧照十七）。

磨刀人“旋子”落地。日寇宪兵 2 爬起向磨刀人腰部刺去。王连举爬起急躲至磨刀人左侧。磨刀人闪开日寇宪兵 2 枪刺，左转身抡枪砸

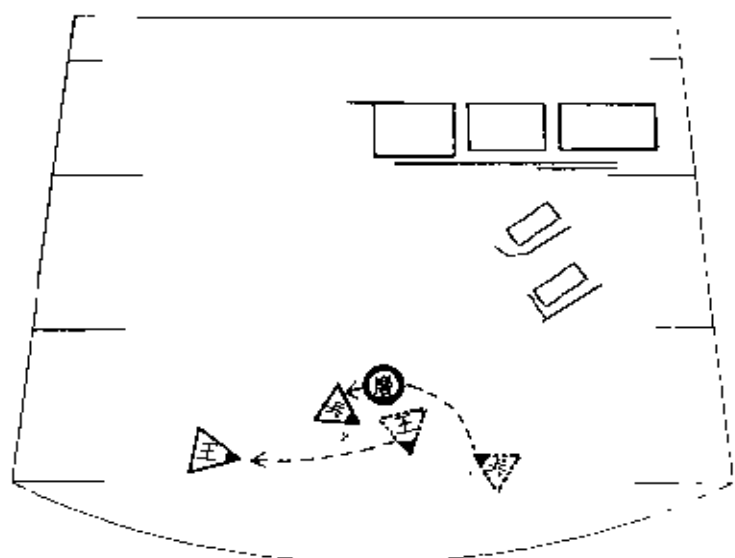

（调度图八）

日寇宪兵 2 “轱辘猫”至“弹板”〈2〉处。磨刀人顺势转身，抡枪向王连举打去。王连举急低头从磨刀人右腋下躲至磨刀人右侧（调度图九）。

王连举急回身欲扑磨刀人。磨刀人抬左腿“射雁式”踹王连举“抢背”至左边幕。磨刀人右拧身



(剧照十七)

“探海式”。日寇宪兵 3 “抢背”从磨刀人身上蹿过，落至磨刀人身后。日寇宪兵 2 持枪向磨刀人头部刺来。磨刀人落左腿，抓住日寇宪兵 2 枪杆，回身右“弓箭步”，同时甩枪将爬起欲逃之王连举击毙。此时，鸠山从左一边幕奔上，见状大惊(剧照十八)。

磨刀人收右步左转身，右手磕掉日寇宪兵 2 枪，日寇宪兵 2 后退。鸠山举刀砍向磨刀人头部；磨刀人(面向左二边幕)枪交左手，闪过鸠山砍来的刀，右手抓刀把，左手枪顺势向下磕开鸠山右腕，将刀夺过，鸠山忙撤右步。磨刀人紧上右步“削头”“擦脸”。鸠山踉跄败退数步至舞台左前角。与此同时，日寇宪兵 2、3

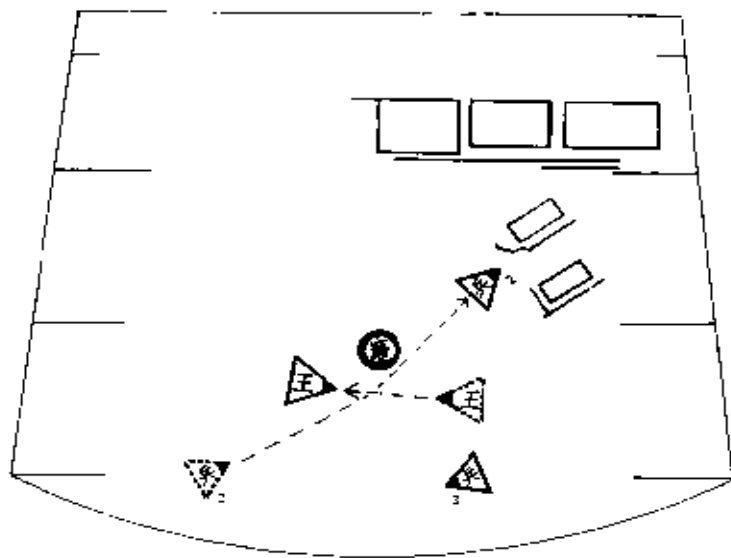

(调度图九)

（剧照十八）



交叉换位，伺机上前，见鸠山闪退，日寇宪兵3忙从磨刀人左侧扑来。磨刀人挥刀砍去，削日寇宪兵3“倒扎虎”，随后撤右腿，抡刀回

扫日寇宪兵2“蹦子”。日寇宪兵2跃至舞台右前角。磨刀人侧身吸左腿，左臂甩枪，将日寇宪兵2击毙（日寇宪兵2“吊猫”落地）（剧照十九）。



（剧照十九）

磨刀人随

落左腿，左拧身，举刀砍死日寇宪兵3（日寇宪兵3摔“镬子”落地）。磨刀人随即吸右腿拧身，刀劈鹁山（斜肩带胯狠狠劈下）。鹁山惨叫，跨右步，身子痉挛地左转身。磨刀人趁势落右脚，一刀戳进鹁山右肋下，随撤右步，回身上左步，枪交右手，抡臂一枪打中鹁山。在磨刀人砍死日寇宪兵3时，七名游击队员从左、右一边幕奔上，拥立在磨刀人周围（调度图十）。最前方立在磨刀人两侧

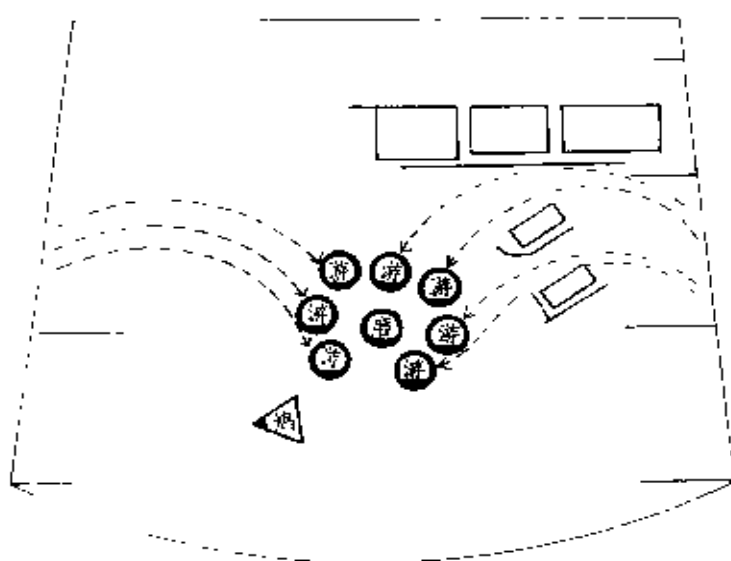

（调度图十）

一枪打中鹁山。在磨刀人砍死日寇宪兵3时，七名游击队员从左、右一边幕奔上，拥立在磨刀人周围（调度图十）。最前方立在磨刀人两侧



（剧照二十）



(剧照二十一)

之二游击队员各持手枪，与磨刀人同时甩枪击毙鸠山。鸠山侧身扑地死去（剧照二十）。

磨刀人率众游击队员威武“亮相”（剧照二十一）。

第十一场 “胜利前进”舞蹈

幕启：红旗飘扬，天空明朗。游击队长率七名游击队员（男六女一）立于舞台上（剧照一）。

磨刀人手持红灯从左边幕跑上，“箭步”奔向游击队长，示意铁梅已到。铁梅右手握密电码，紧随磨刀人上场。游击队长与众游击队员向铁梅招手。铁梅看见他们，无限激动，止步，转身向舞台前，双手捧起密电码，两眼凝视，将密电码紧贴胸前。游击队长迎上前来，磨刀人随游击队长走至舞台右前角。

与此同时，众游击队员欢快地跑上，列成三排立于铁梅、磨刀人和游击队长身后：六男游击队员左手提刀自左、右一边幕分上，成第一排；四女游击队员右手持步枪分上，成第二排；一女游击队员持红缨枪、一男游击队员持步枪从左一边幕上，二男游击队员持步枪从右一边幕上，同时原立于舞台上的一女游击队员、二男游击队员插上前



（剧照一）

乐曲声中，众欢腾、豪迈地起舞。

〔舞蹈乐曲：〕

$\overset{>}{\underline{5.6}} \ \overset{>}{\underline{5.3}} \mid \overset{>}{\dot{1}} \ \overset{>}{\dot{3}} \mid \overset{\text{—}}{\underline{2.}} \text{—} \mid \overset{sf}{\dot{1}.0} \ 0 \mid \overset{f}{\boxed{5}} \overset{>}{\dot{1}} \ \overset{>}{\dot{1}.} \mid \overset{>}{\dot{1}} \text{—} \mid$
 $\overset{>}{\underline{5.6}} \ \overset{>}{\underline{5.3}} \mid \dot{1} \ \dot{3} \mid 5 \text{—} \mid \overset{\boxed{10}}{\underline{6.0}} \ 0 \mid \overset{>}{\underline{6.6}} \ \overset{>}{\underline{5.6}} \mid 3 \ 5 \mid$
 $\overset{\text{—}}{\underline{2}} \text{—} \mid \overset{\boxed{15}}{\underline{2}} \text{—} \mid 2 \ \underline{2.2} \mid \dot{1}. \ \underline{2} \mid \underline{3.2} \ \underline{5.0} \mid \overset{>}{\dot{1}} \ \overset{>}{\dot{1}} \ \overset{>}{\dot{1}} \mid$
 $\dot{2}. \ \overset{\boxed{20}}{\underline{\dot{1}}} \mid \overset{>}{6} \ \overset{>}{\dot{1}} \mid \overset{\text{—}}{\underline{5}} \text{—} \mid \overset{\text{—}}{\underline{5}} \text{—} \mid \dots$

第一排：乐曲第 1、2 小节，右手从下“抄刀”，“涮刀”；第 3 小节，扬臂出刀，斜抬左腿（剧照三）。

第 4 小节，翻腕托刀，吸回左腿，左臂弯曲握拳，脸转向台前（剧照四）。



（剧照三）

第5小节，“压刀式”向前直蹲；第6小节，“飞叉”跃起（剧照五）；第7小节，落地；第8小节，斜上右腿，“缠头”；第9、10小节，“缓刀”向舞台左前方劈下，旁吸左腿，左手翻掌“擎天式”（剧照六）。



（剧照四）



（剧照五）

第11、12小节，原地落左腿，正面左劈，向右拧身撤右腿，正面右劈；第13、14小节，从下向上“潮刀”，左腿绷直，右腿稍曲，“压刀式”（身向舞台左，面向舞台前），第15—17小节，原地“飞脚”（不转身），左腿落地时“垫右步”向前，成左“弓箭步”，右手“压刀”，左手掌心向上自右腋下向前翻掌推出（脸随左手）（剧照七）。



(剧照六)

第 18 小节，吸左腿举刀；第 19 小节，落腿向前“趋步”；第 20、21 小节，斜上右步，右“弓箭步”向舞台左前方挥刀砍下；第 22 小节，收刀吸右腿（剧照八）。

第二排：乐曲 1、2 小节时不动；第 3 小节，右手举枪（枪尖冲前）（见剧照三）。



(剧照七)



第4小节，落枪，左腿上半步，左手拳握胸前（见剧照四）；第5—10小节，上右步，“缓双手”，上“穿”右手，左手在下，两手上下交叉，横托枪，左腿后“提”（见剧照六）；第11—14小节，落左腿，撤回原地，枪交右手（见剧照四）；第15—17小节，与第一排同时“垫右步”，枪交右手，右臂背枪，左掌自右胸推出，斜向舞台右前方，左“弓箭步”（见剧照七）；第18—22小节，收左腿，向后“缓双手”，“垫左步”“跺泥”（见剧照八）。

第三排：乐曲1、2小节时不动；第3小节，右手举枪（枪尖冲前）（见剧照三）；第4小节，落枪，左手拳握胸前（见剧照四）；第5小节，收左腿，双手握枪，“丁字步”挺立；第6—8小节时不动；第9、10小节，枪交左手，上右步，横托枪（见剧照六）；第11—14小节，撤右步，仍握枪挺立（见剧照七）；第15—19小节时不动；第20—22小节，右臂横托枪，“跺泥”抬右腿（见剧照八）。

舞台左后方山石前二男游击队员，动作与第三排同。其余山坡上



(剧照九)

的旗手、哨兵等均挺立不动。

在众游击队员欢腾、豪迈地起舞时，铁梅、磨刀人和游击队长三人动作、位置如下：

第1—4小节，游击队长与铁梅紧紧握手；第5、6小节，游击队长撤右步扬右掌，铁梅撤左步扬左掌；第7—10小节，游击队长斜向舞台左前角上左步，跟上右步，右“弓箭步”，右臂有力地向下指，铁梅同时斜上左步，自游击队长身后换至舞台中，右手与游击队长同时向下指，磨刀人左手持灯，右手托住，立于铁梅左侧(剧照九)。

第11—14小节，游击队长将密电码交右手，撤右步，铁梅随撤右步，二人同时斜向舞台右前角，挥左掌向下一砍；磨刀人撤右步，成左“弓箭步”(剧照十)。

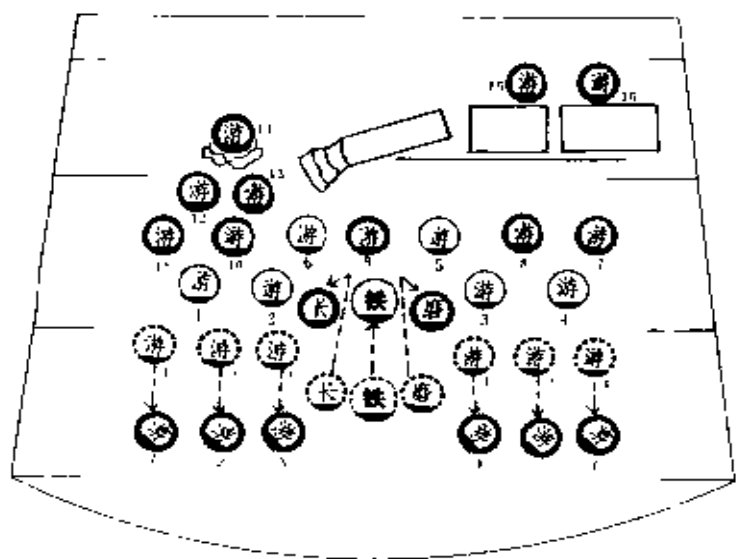

(调度图二)

第 15—17 小节,磨刀人收左腿,将灯递与铁梅。游击队长、磨刀人“合扇”“趋步”往里插,铁梅跟在二人后面,从第一排六人中间插至第三排前(调度图二)。

第 18—22 小节,三人同时转身(游击队长、铁梅左转,磨刀人右转);铁梅

右手握灯，左手托住，立于中间；游击队长将密电码交左手，放入衣袋中，右手一伸；磨刀人同时伸左手，示意铁梅“看咱们革命队伍多么威武雄壮”。

这时，第一排之男游击队员左侧第一名领第一排挺刀向左跑“圆场”，绕至舞台右前角成两排，面向舞台右前方，举刀，止步，“压刀式”“丁字步”挺立(调度图三)。

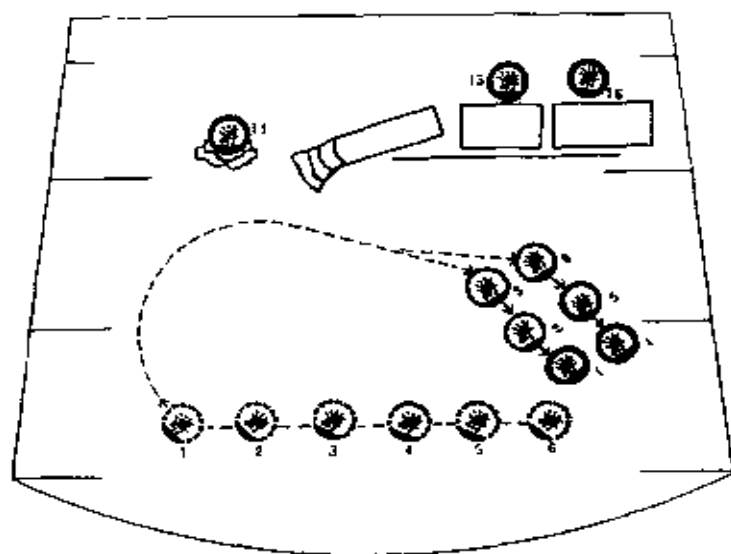

(调度图三)

第三排之男游击队员落右腿，右手落枪，托于左腋下(枪尖冲外)，右侧第一名领第三排众男游击队员紧跟第一排末尾跑“圆场”，舞台左后方山石前二男游击队员，也随第三排

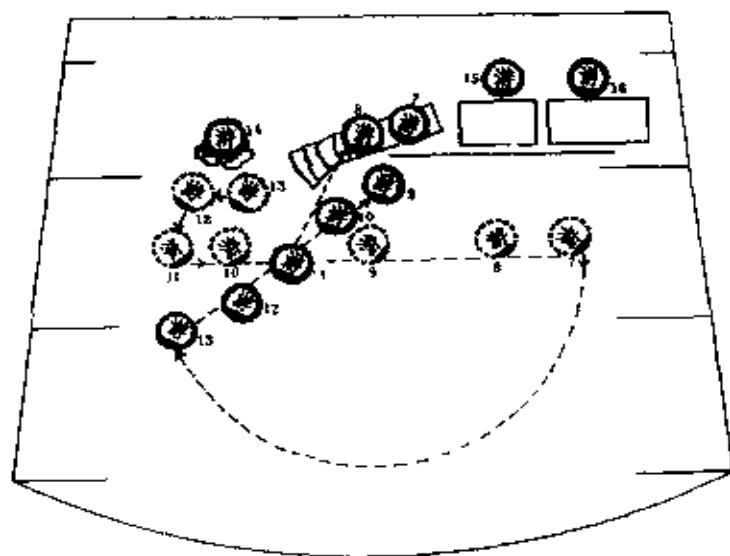

(调度图四)

末尾跑“圆场”，至舞台左后方成一斜排，举枪，止步，握枪(调度图四)。

与此同时，第二排之女游击队员，右手持枪，左臂扬起，左侧第一名领第二排众女游击队员向右绕里圈跑“圆场”，第三排二女游击队员落枪，上前一步，随在第二排末尾跑“圆场”，至舞台左侧成一斜排，举枪，止步，握枪(调度图五)。



(剧照十一)

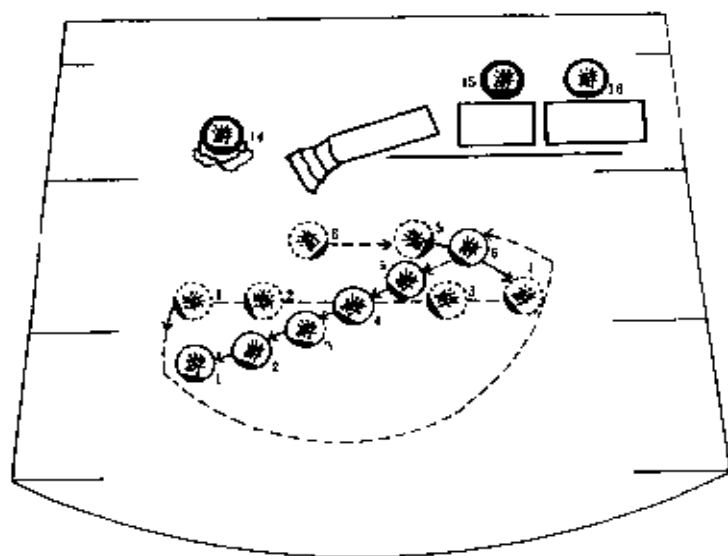

(调度图五)

开始跑“圆场”时，铁梅、磨刀人和游击队长立于二层“圆场”中心。在外圈游击队员和里圈游击队员左右分开时，铁梅走至舞台左前角，右手举灯，左手托住；磨刀人向舞台左前角右转身，掏枪，左腿斜上一步，左“弓箭步”握枪；游击队长走至磨刀

人身后，“丁字步”站立，右手扶磨刀人左肩，左手“山膀”（剧照十一、调度图六）。

铁梅左臂在胸前一展（示意光芒四射），走至舞台中，灯交左手，举灯，右手扶灯，面向舞台左前方；磨刀人原地向里“跨”左腿，转身，上右步，右“弓箭步”，握枪；游击队长从磨刀人身前、铁梅身后走至舞台左前方，右臂有力地向前一挥（调度图七）。

同时，舞台右前方六男游击队员，前排左拧身，“剃刀”与后排面对面“插过”，出刀，回身“挺刀式”；后排右拧身，翻刀护腕与前排插过，出刀“踏右步”（左臂向后直伸，脸随左手），接上右步，回头右“弓箭步”。

舞台左侧六女游击队员右转身，枪交左手，“缓双手”，右“弓箭步”。

舞台左后方七男游击队员右转身，右手举枪。众“亮相”（剧照十二）。

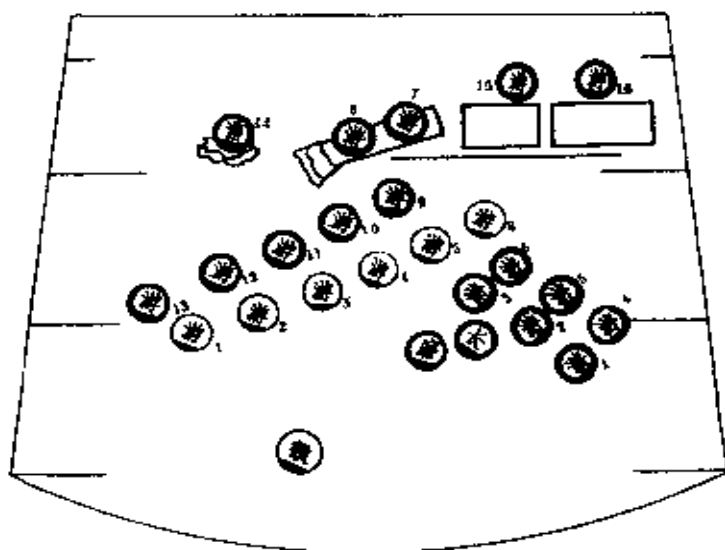

（调度图六）

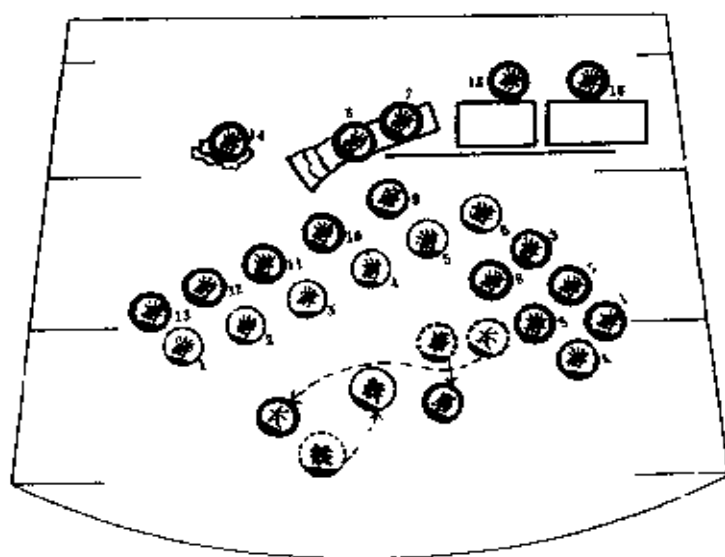

（调度图七）



(圖照十二)

舞 台 美 术



李 玉 和

化妆造型照



李 玉 和



李 玉 和

李奶奶



李奶奶



铁梅



铁梅



磨刀人



交通員



游击队队长



慧 蓮



田大煙



美甯大嫂



美娟女孩



游击队员



游击队员



游击队员



游击队员



劳动群众



劳动群众



劳动群众



劳动群众



葛 山



葛 山



王 连 举



王 连 举



侯亮补



伍长



魏交通员



皮匠



特 务



特 务



日 寇 宪 兵



日 寇 宪 兵



李玉和



李玉和 (第二、五、六场)



李玉和 (第八场)

李奶奶（第二、五场）



李奶奶（第七、八场）



铁梅（第一、二、五场）



铁梅（第七场）



铁梅（第七、八、九场）



铁梅（第九场内衣）

磨刀人



交通员（第二场之一）



交通员（第二场之二）



田大婶



慧 莲（第五场）



慧 莲（第九场内衣）

游击队队长



游击队员



游击队员



游 击 队 员





游 击 队 员





卖粥大嫂



卖烟女孩



劳动群众



劳动群众



鳩山（第六場）



鳩山（第七場）



鳩山（第八、十場）



鳩山（第四場）



王连举 (第一、四场)



王连举 (第六场)



侯克朴 (第四场)



侯克朴 (第五、六、八场)



伍长 (第一场)



伍长 (第四、六、八场)



假交通员



皮匠



特务



日寇宪兵



特务



日寇宪兵



特务





第二攝, 五攝(二)

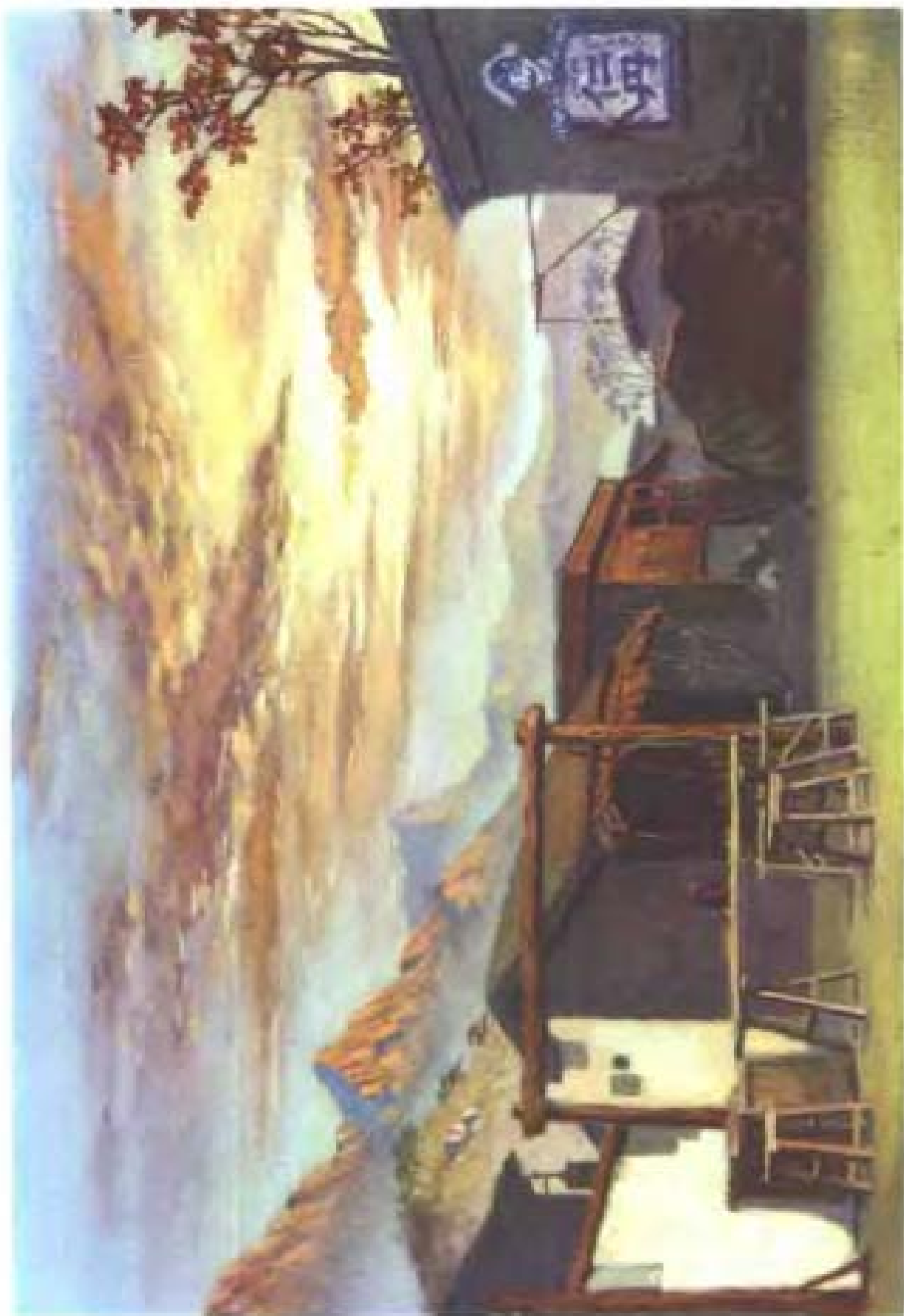

第三场



第四场



第五场（一）



第六场

第七 塔、九 塔





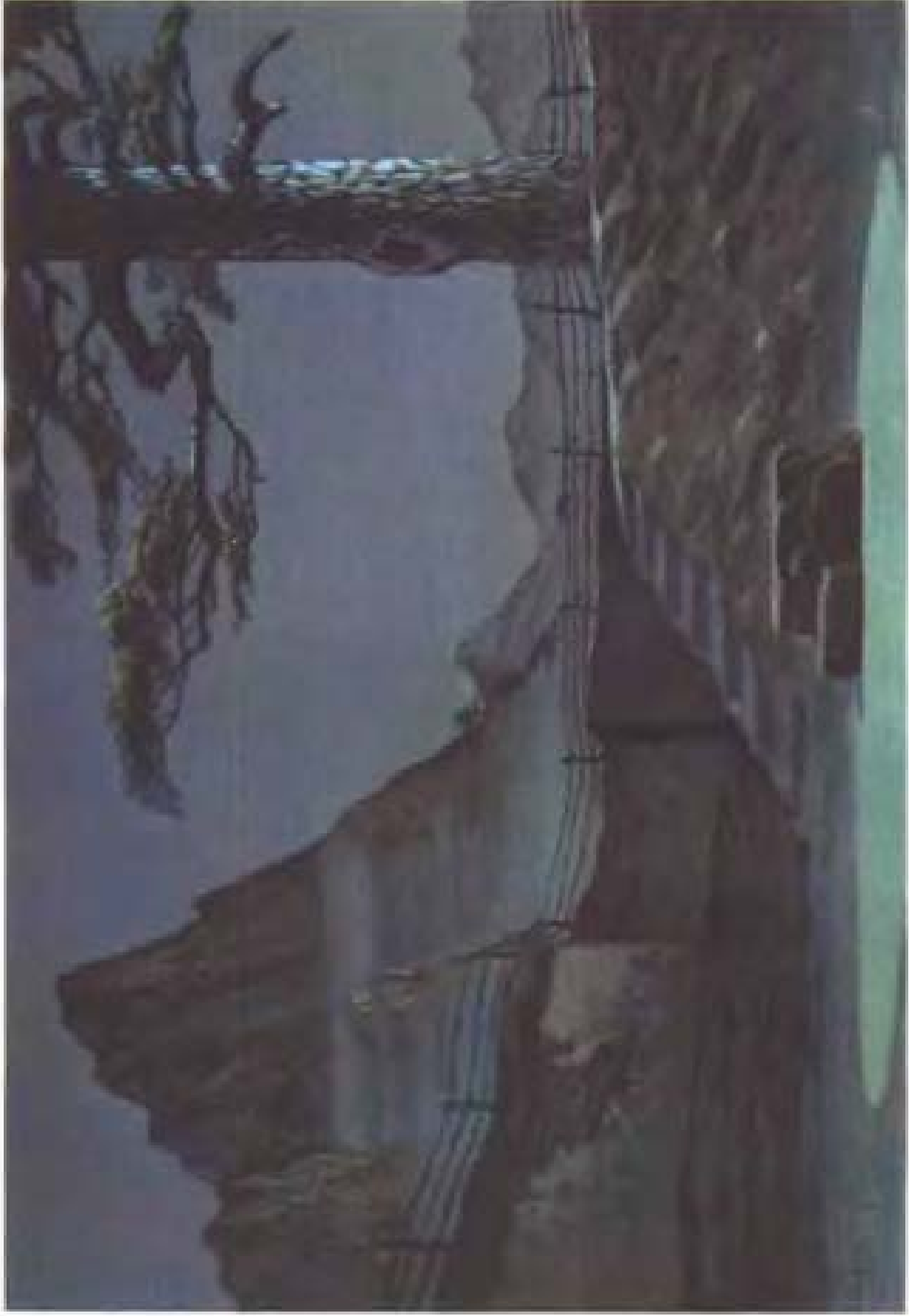

第八场（二）

第十場

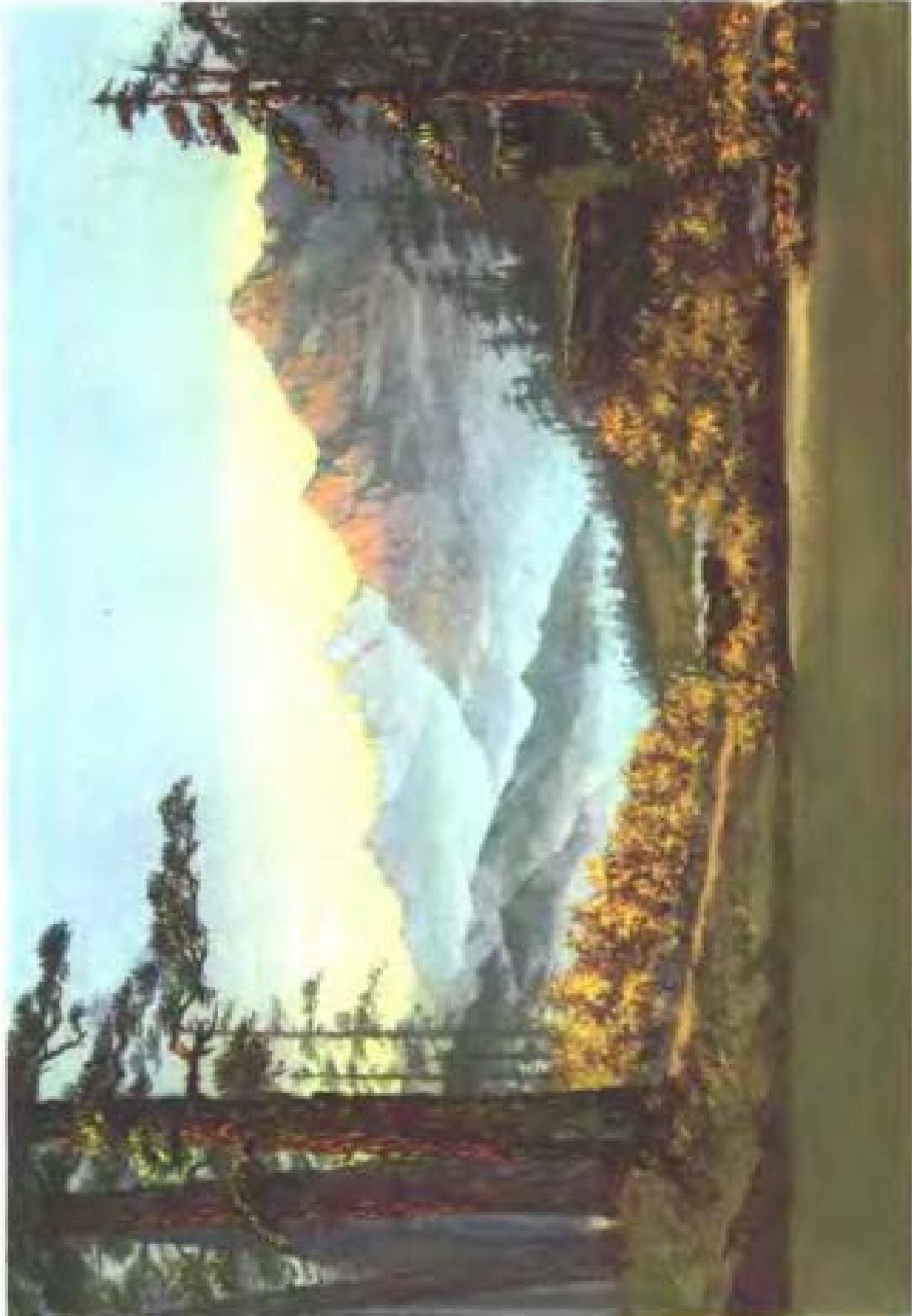



舞台平面图

1	大幕
2	四道边幕
3	其他边幕
4	侧边幕
5	八条边幕
6	引路边幕
7	一道边幕
8	内出路与侧幕
9	二、五、七、九号边幕
10	破布帘网幕
11	四、六号边幕
12	黑灰纱幕
13	树林背景片
14	二道边幕
15	二道边幕
16	一道边幕
17	一道边幕
18	乐队席
19	八条边幕
20	台口品饰

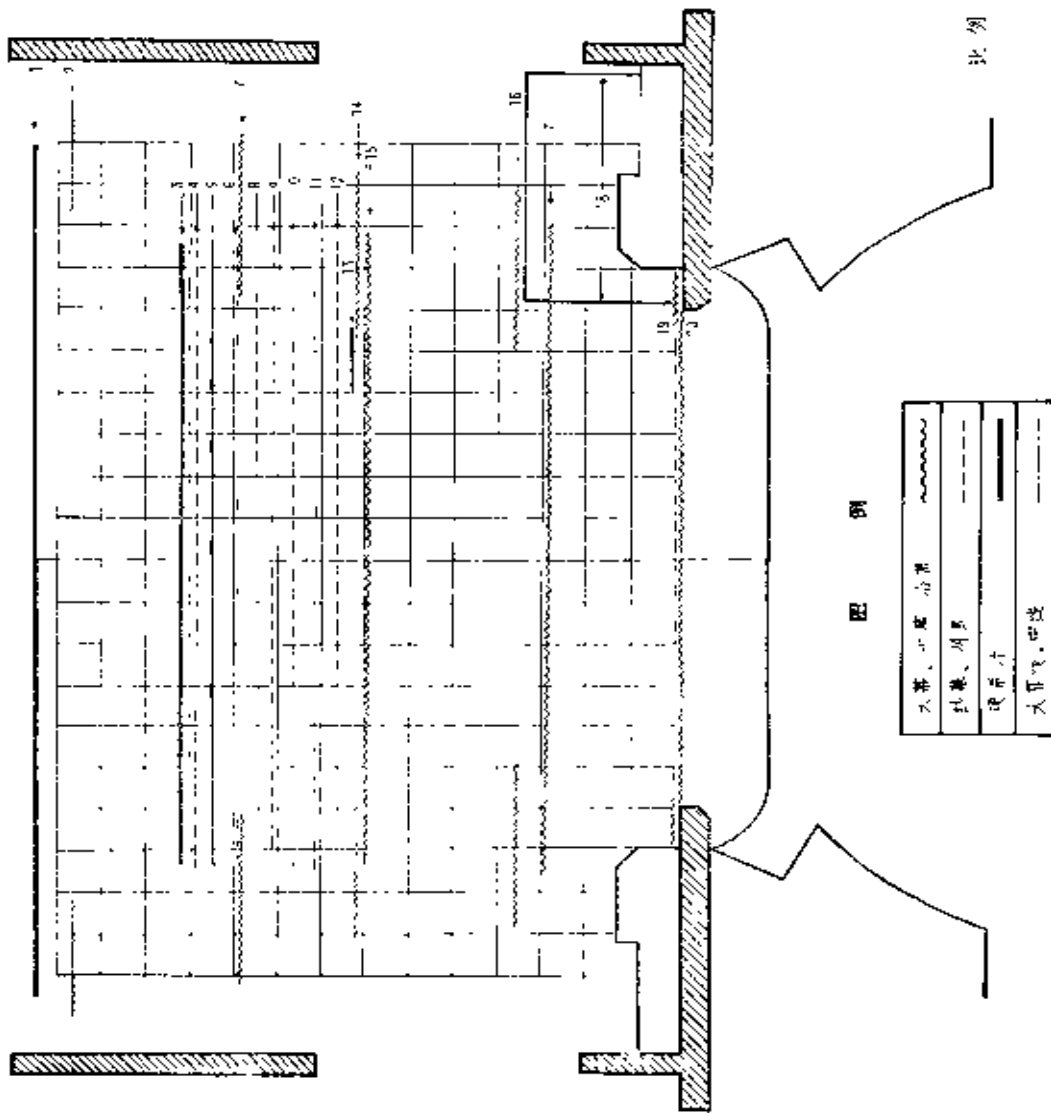

大幕开口	11m
台口沿幕高	5.85m
一道沿幕高	5.9m
二道沿幕高	6.2m
侧边幕开口高	7m
二道沿幕开口	10.5m
一道沿幕开口	12.5m
四道沿幕开口	16.6m
一道沿幕开口高	3.6m
二道沿幕开口高	7.2m
三道沿幕开口高	9.9m
四道沿幕开口高	13.9m
八条边幕	14.7m

舞台平面总图

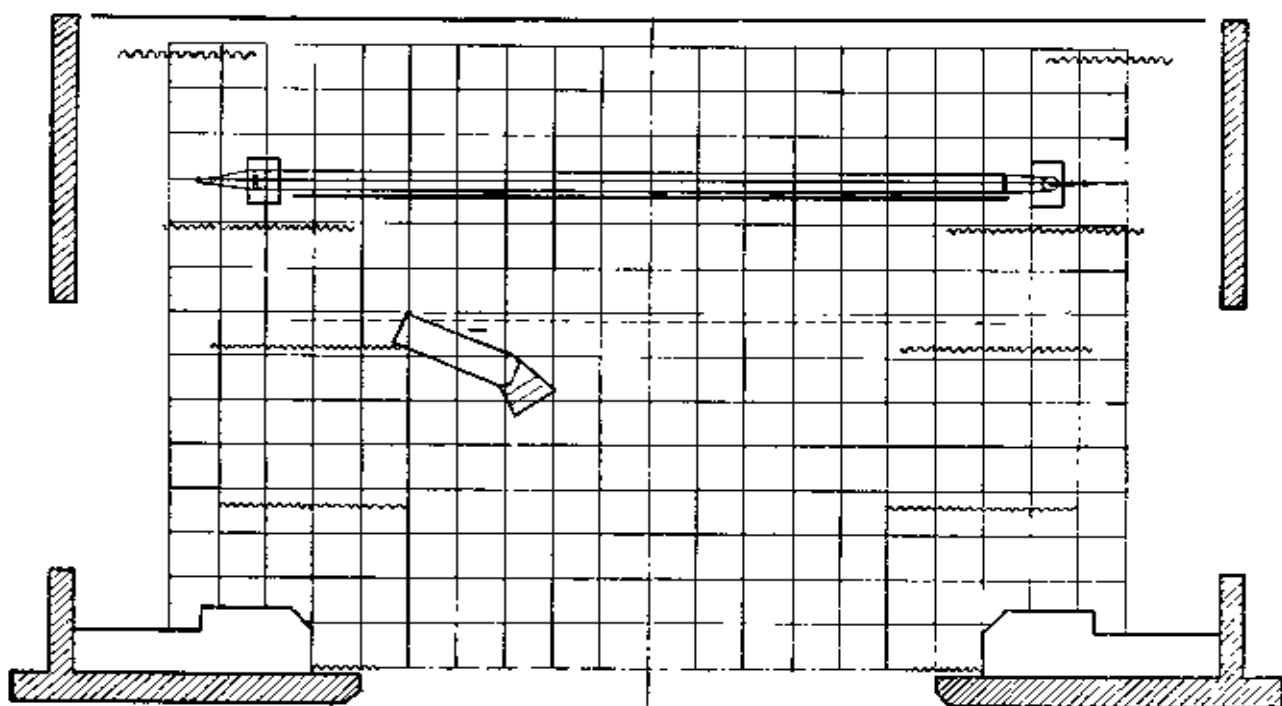

第一 场

比例 1:100

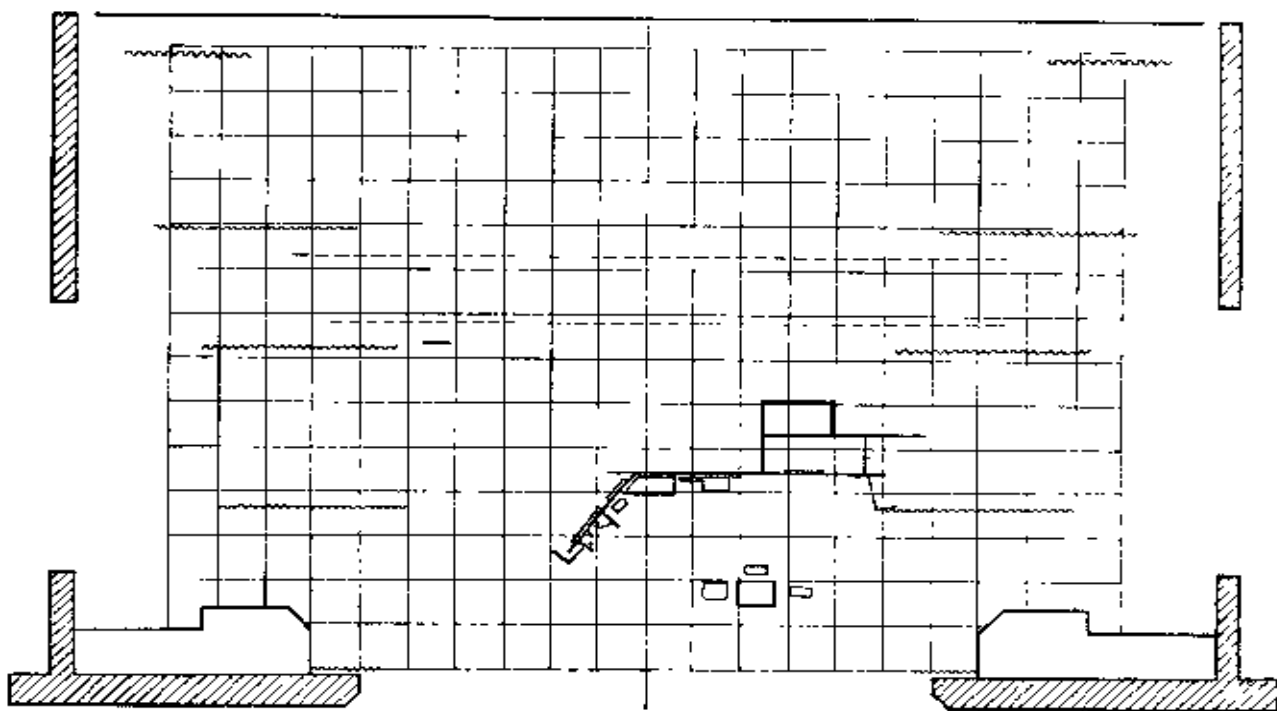

第 二、五、七、九 场

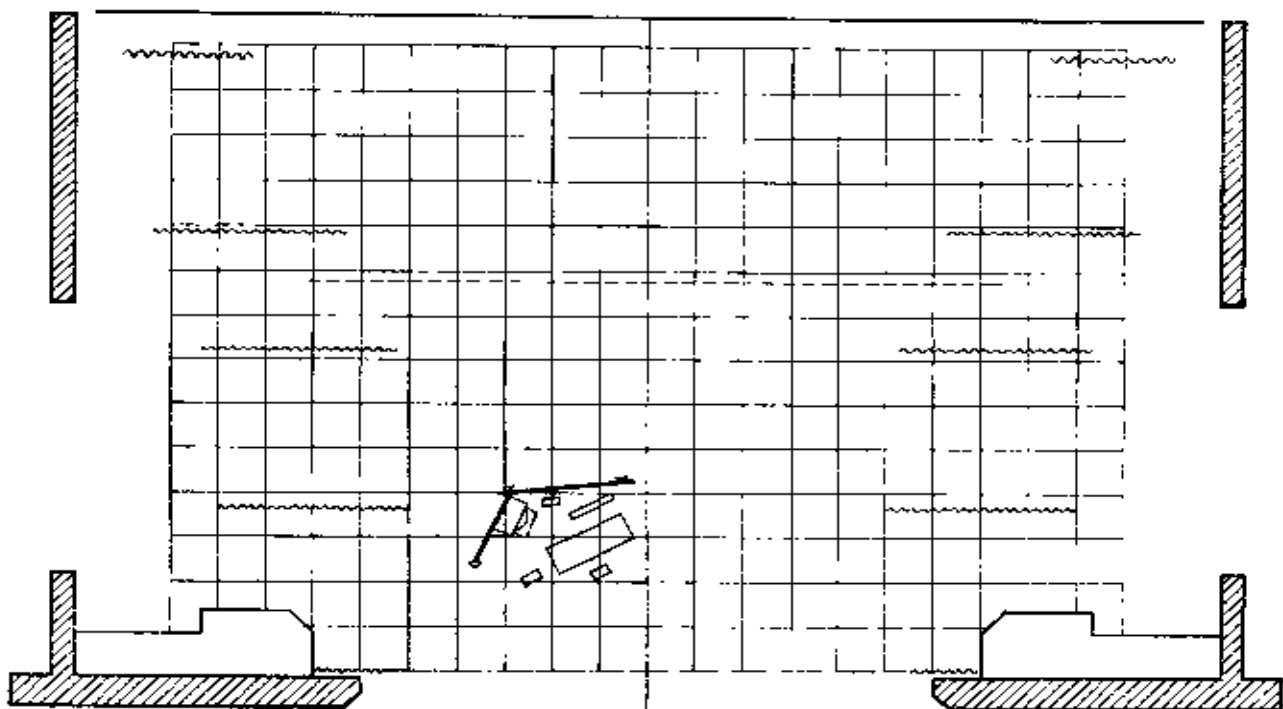

第三场

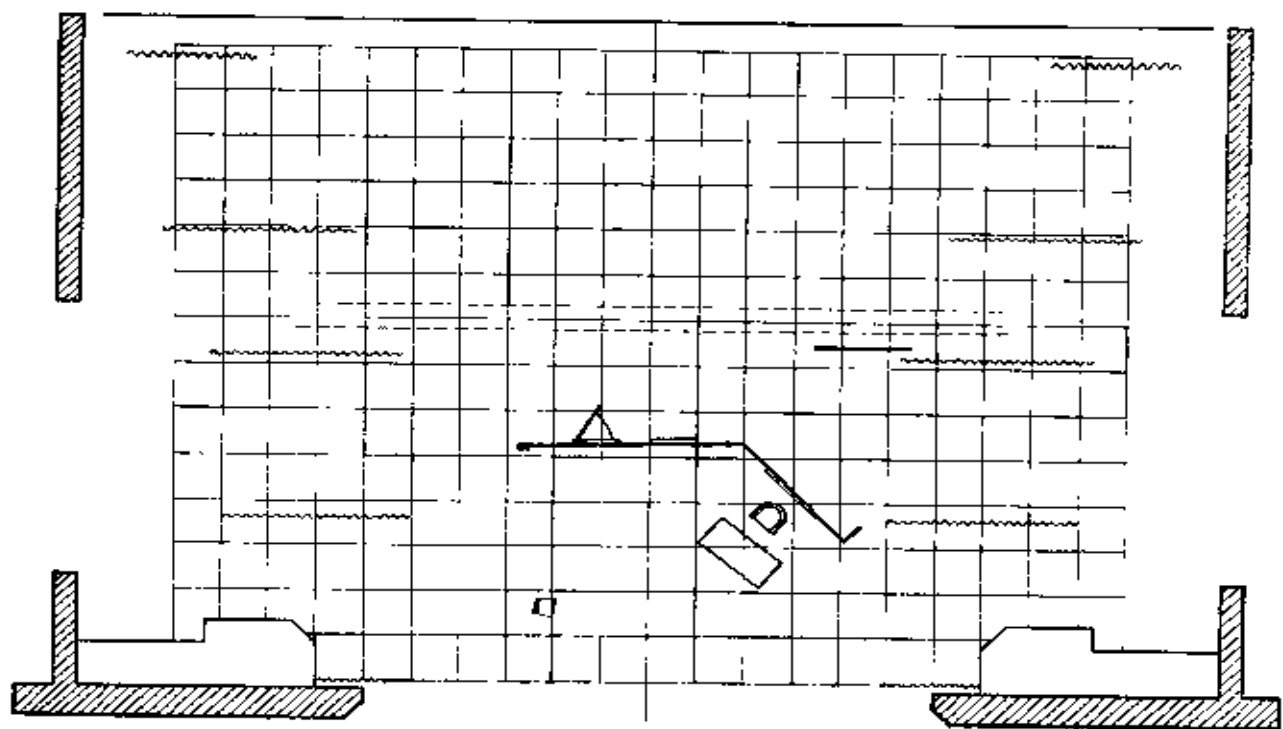

第四场

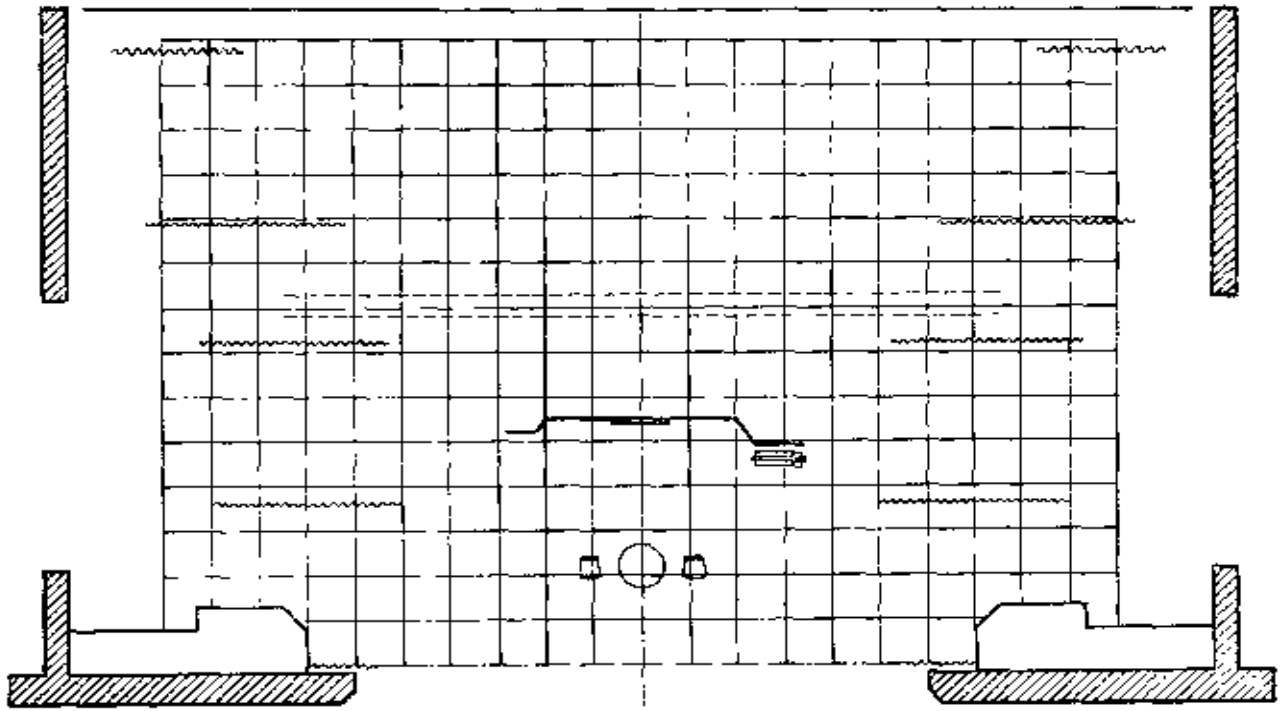

第六场

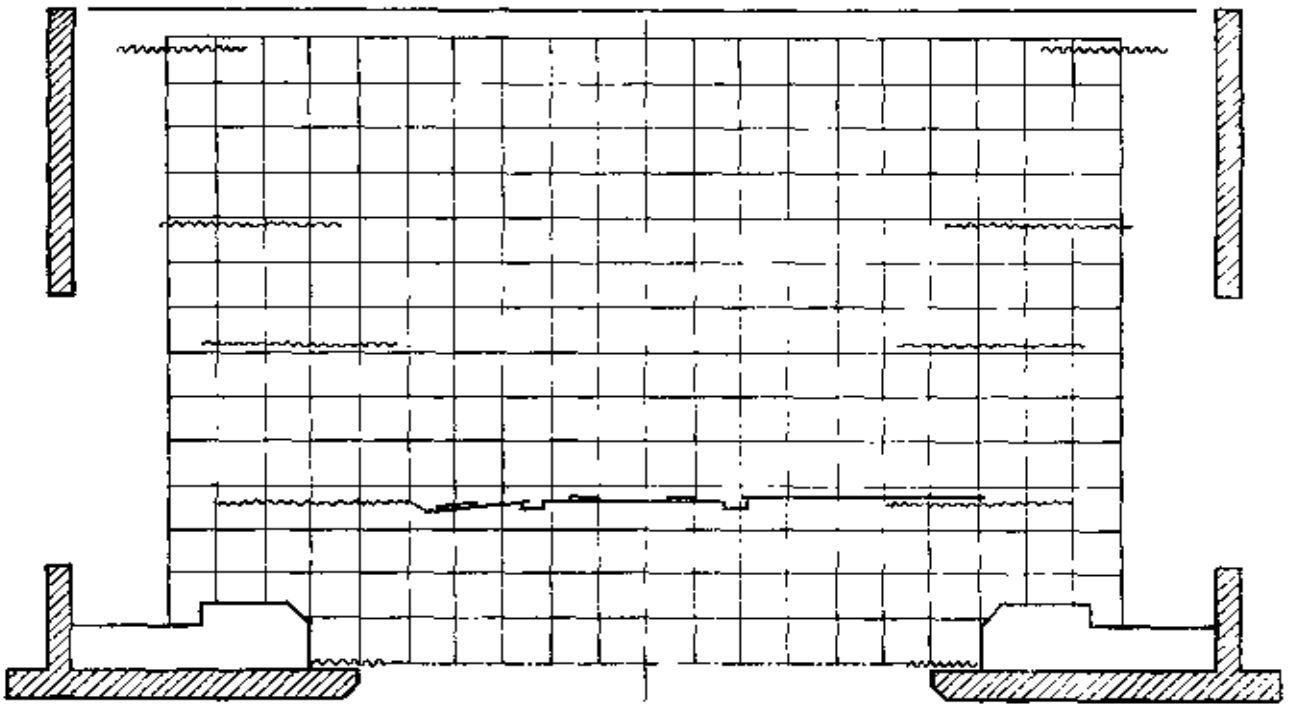

第八场 (一)

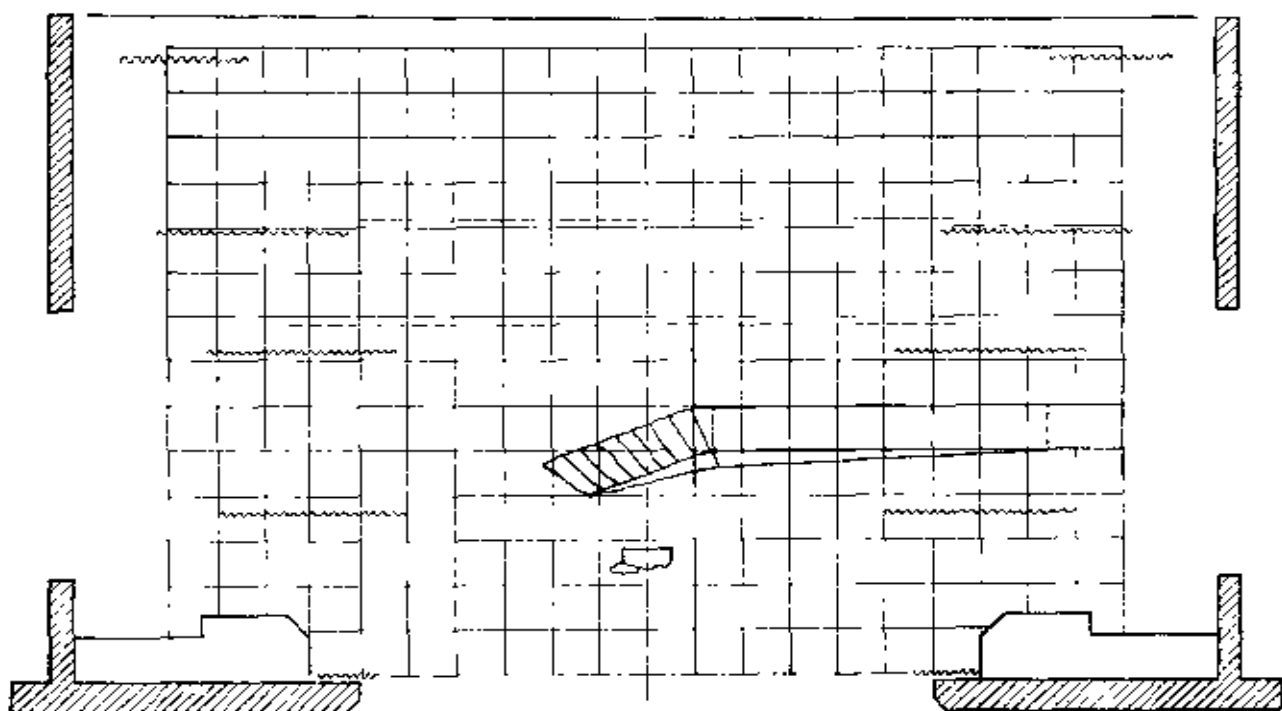

第八场 (二)

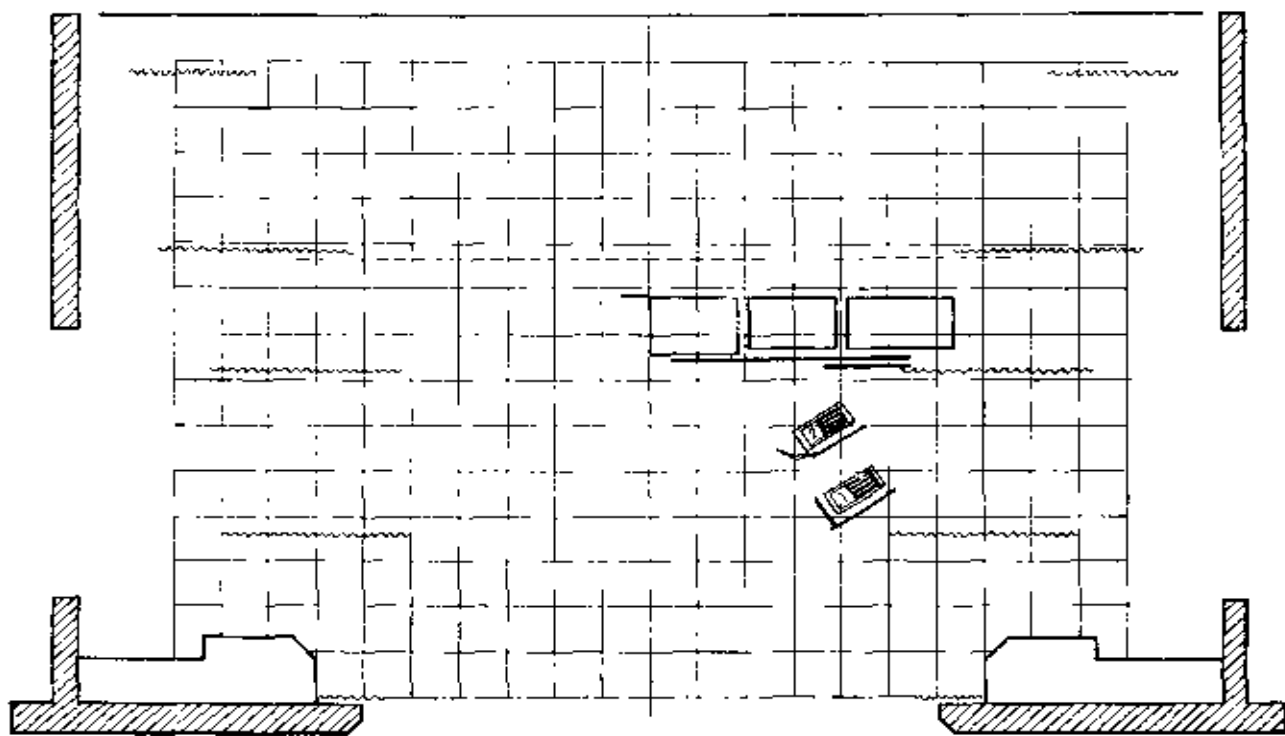

第十场

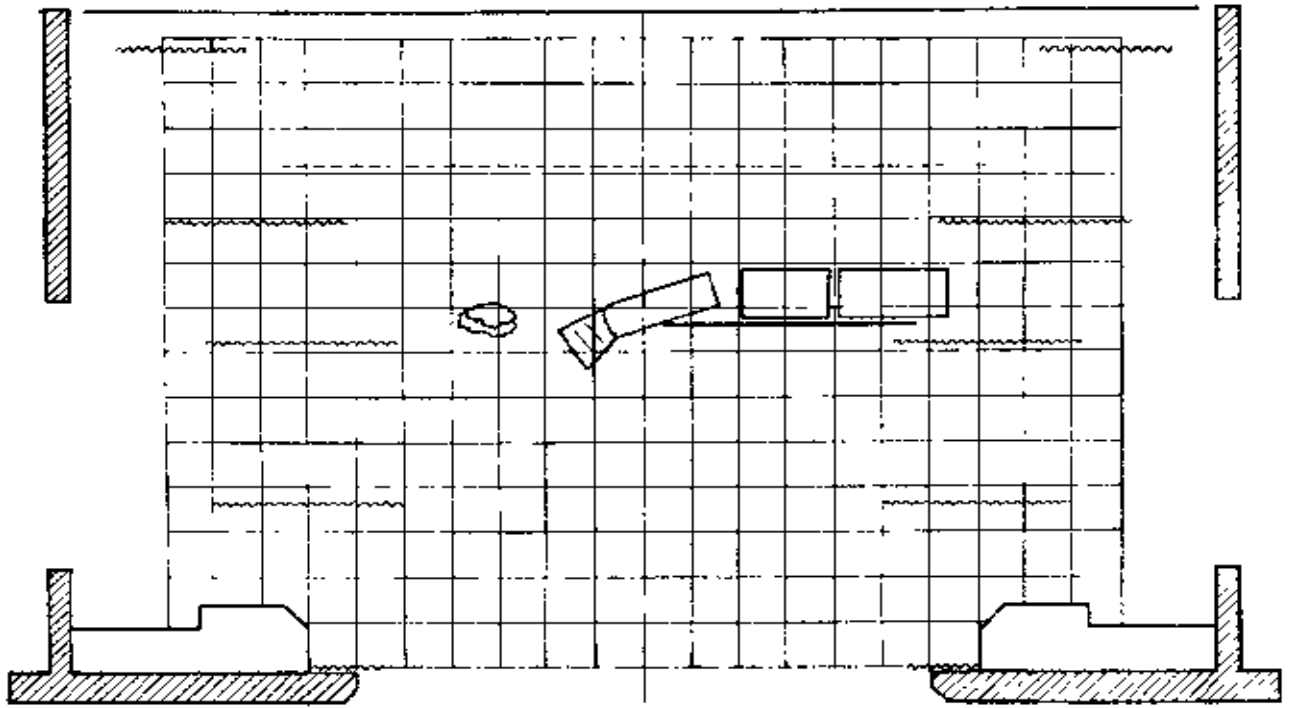

第十一场

布景制作图

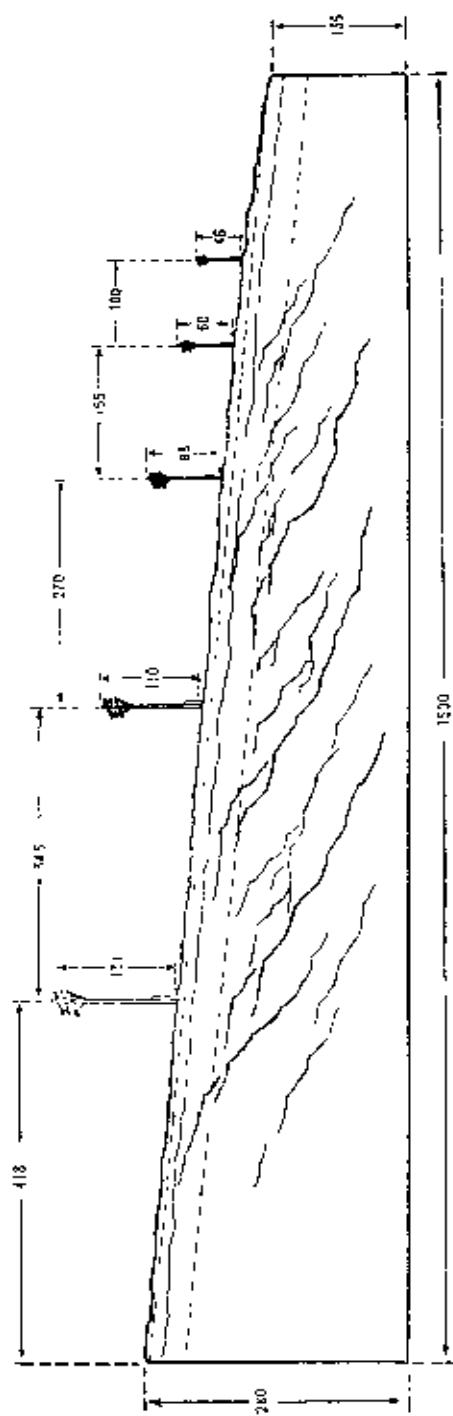

第一场硬景片 注：图中所标记的尺寸均以厘米为单位(以下各场同)。

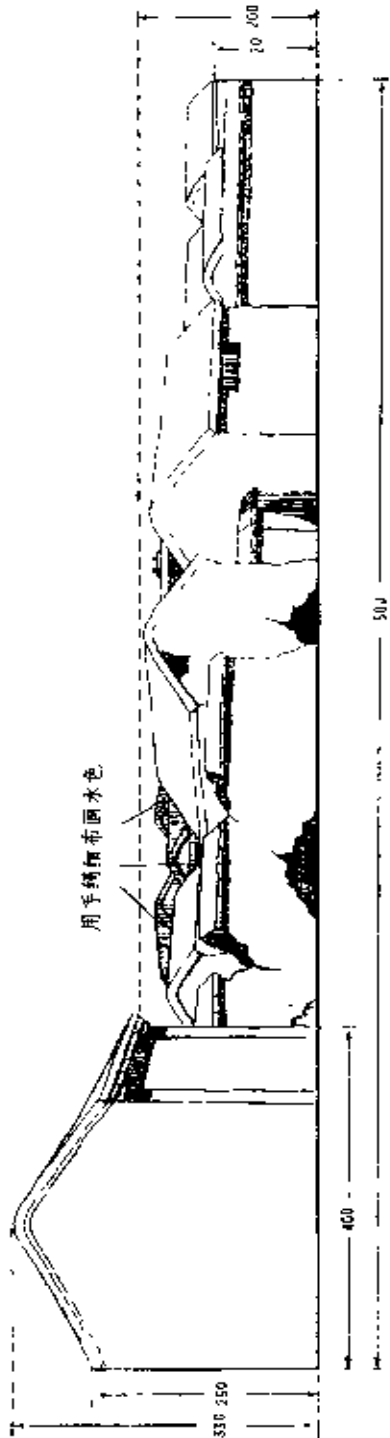

第二、五、七、九场网景

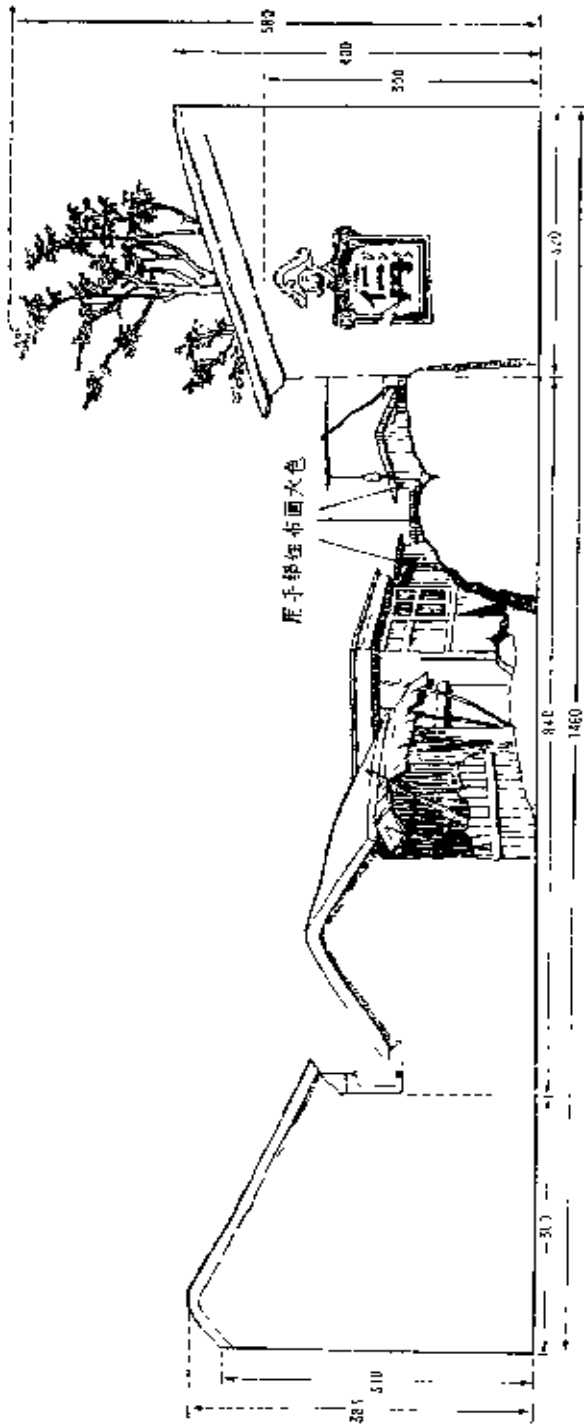

第三场网景

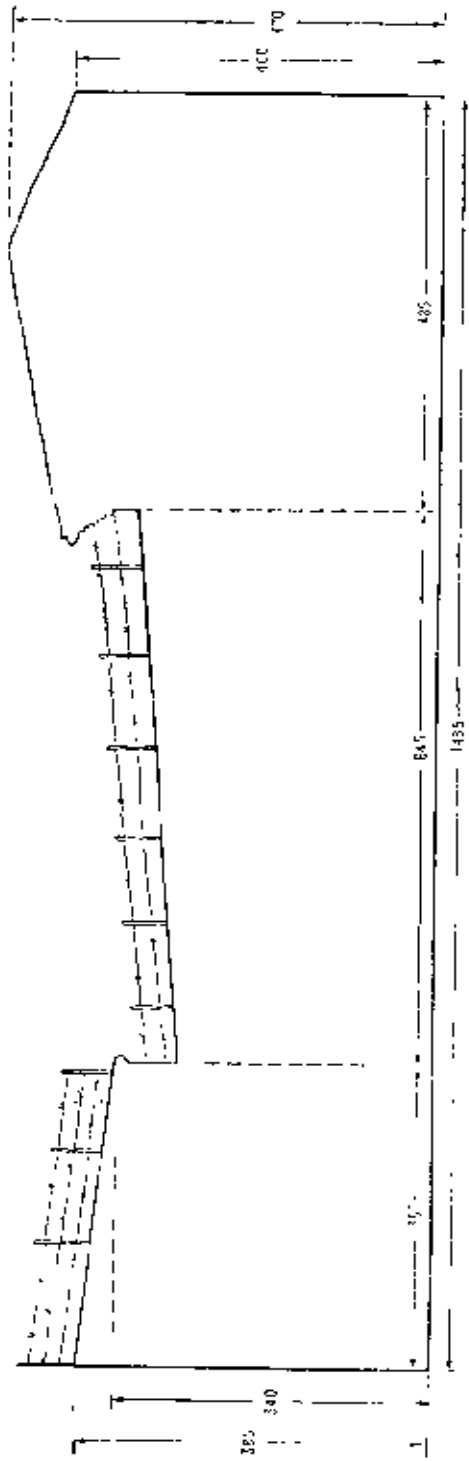

第四、六场网景

制作说明：后架布制作。

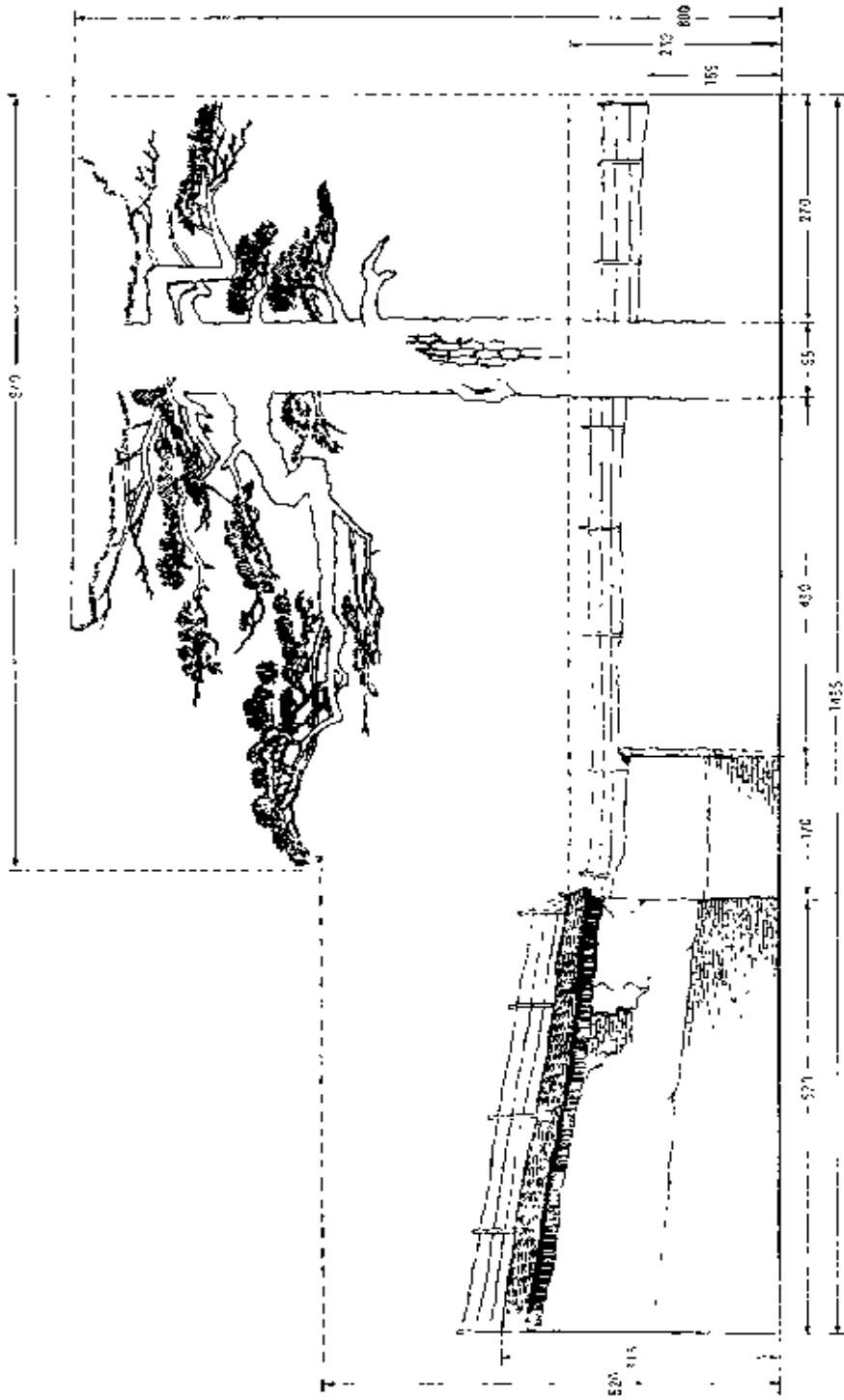

第八场网景 制在说明：此图中国松竹梅岁寒三友，松竹梅岁寒三友，松竹梅岁寒三友。

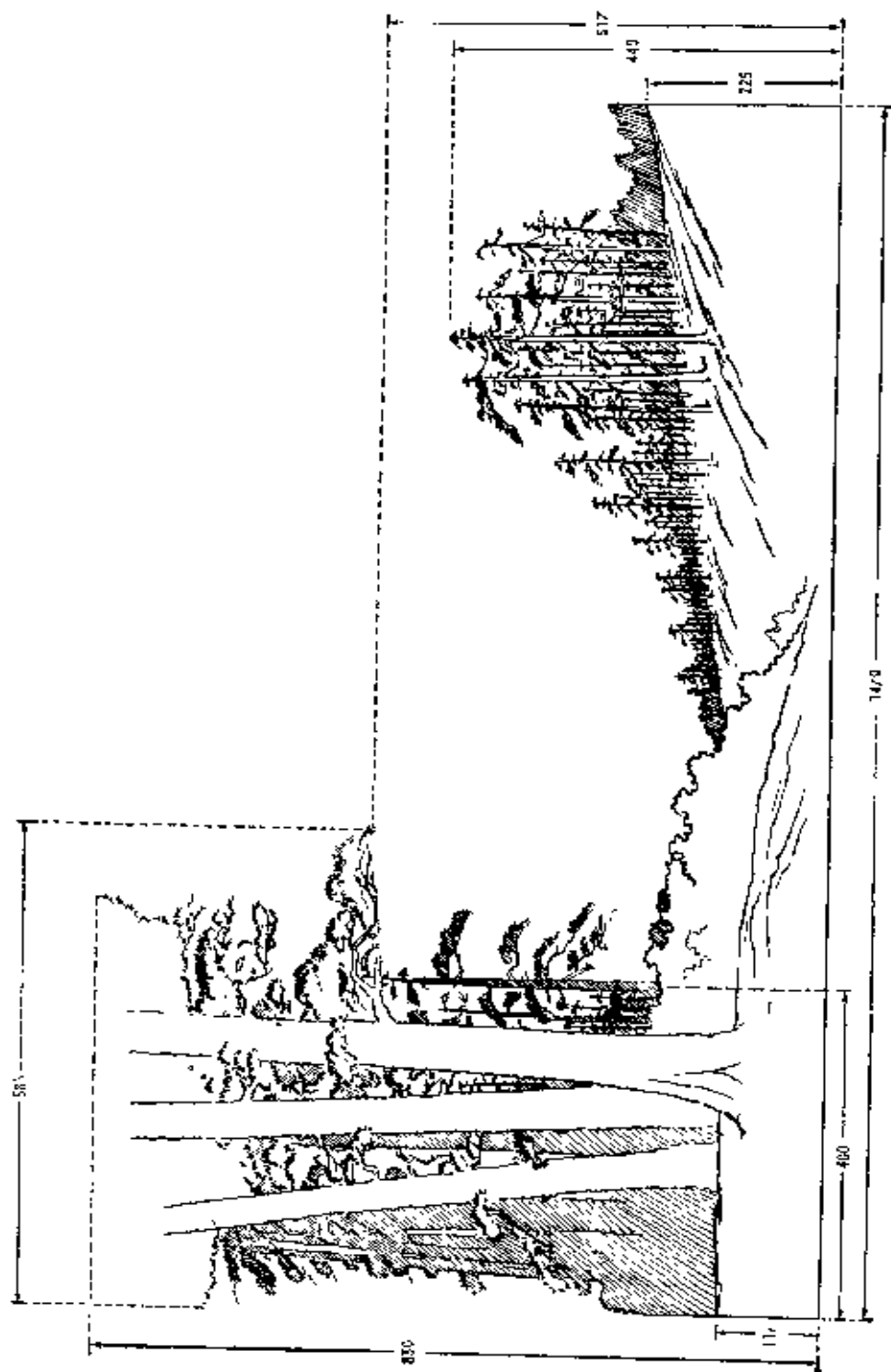

第十场 网景

制作说明：图中画▣线部分用写钢笔细画原水色。

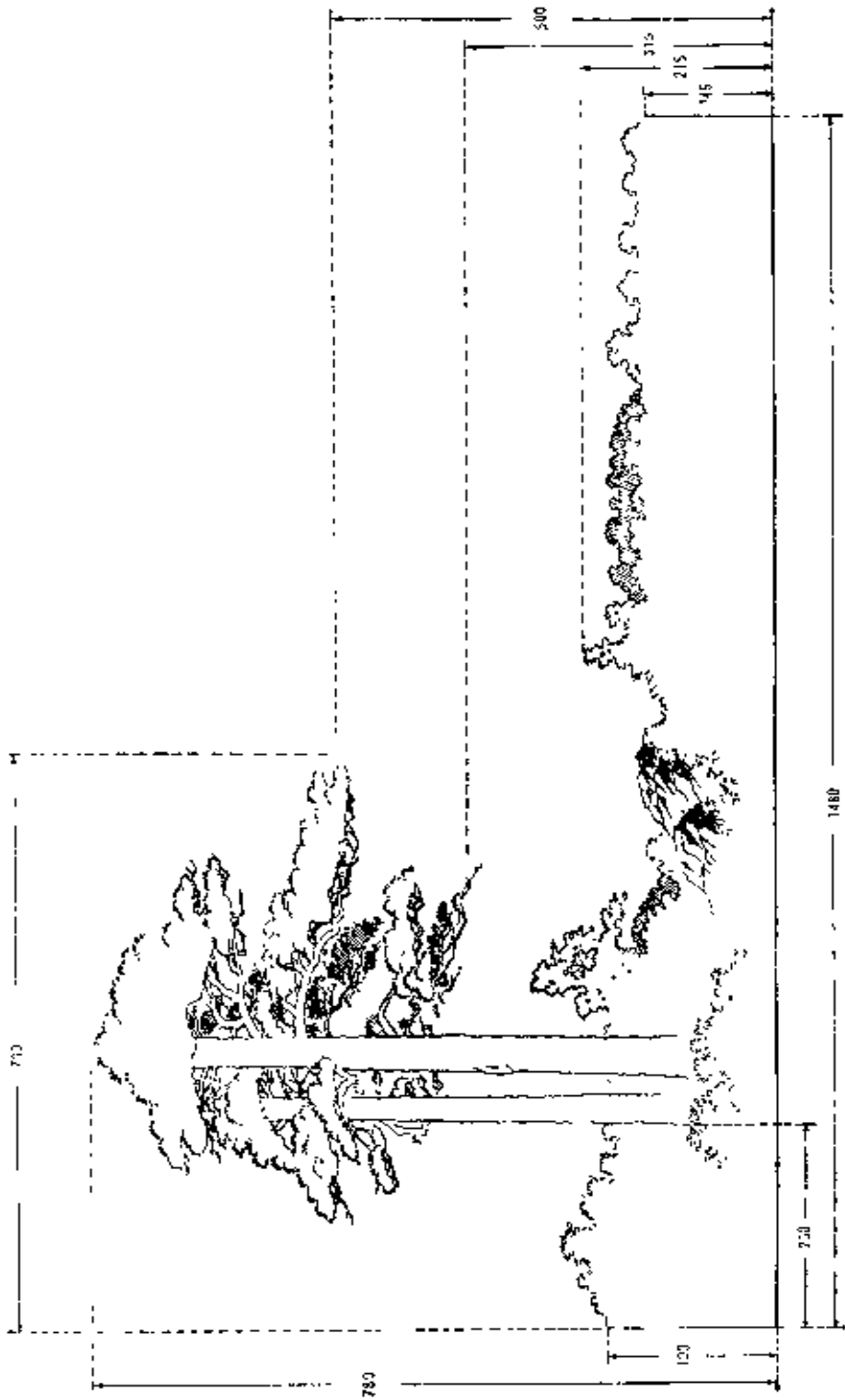

第十一场 网景 制作说明，图中画框线都用手绣细布面本色。

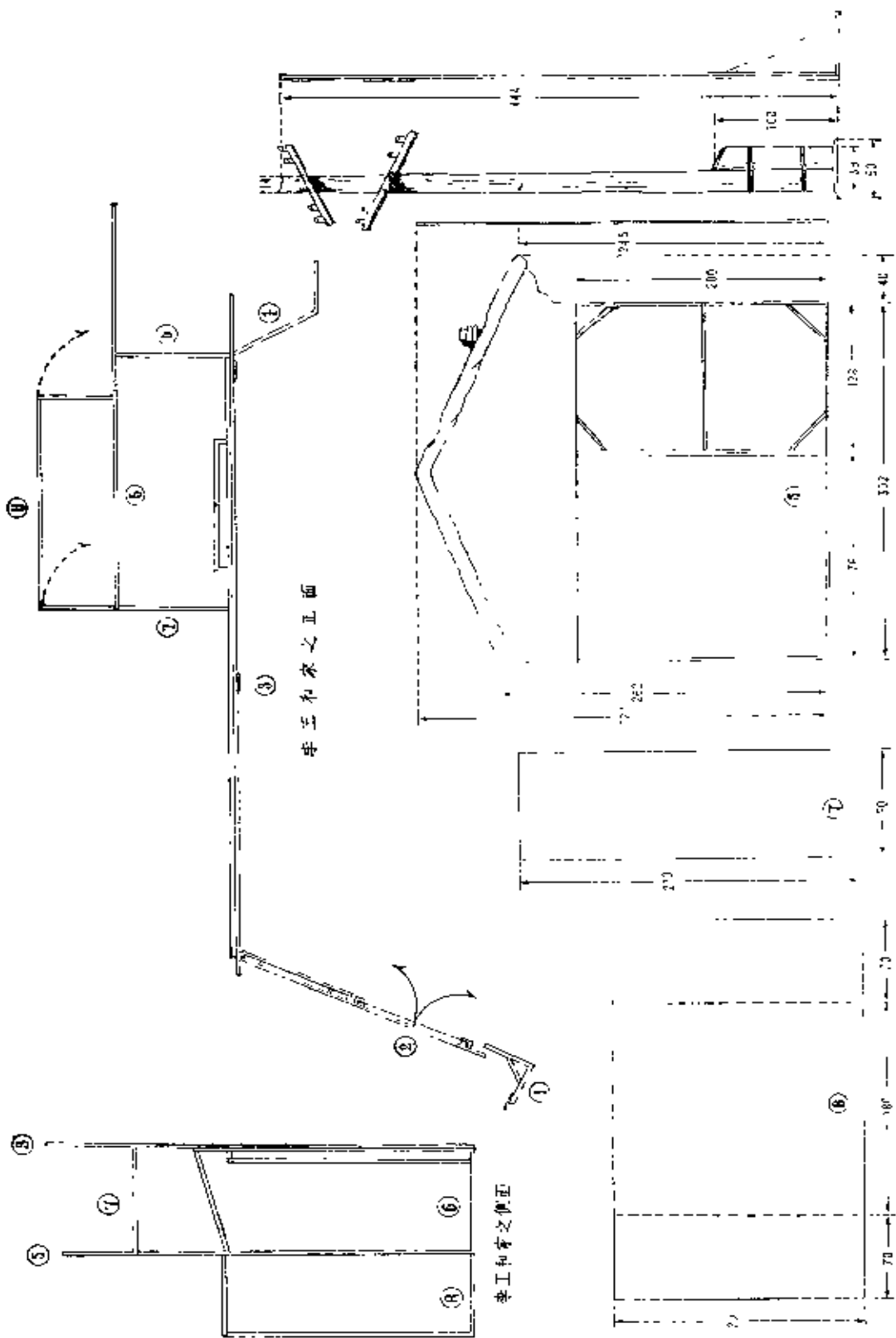

第二、五、七、九场硬景片

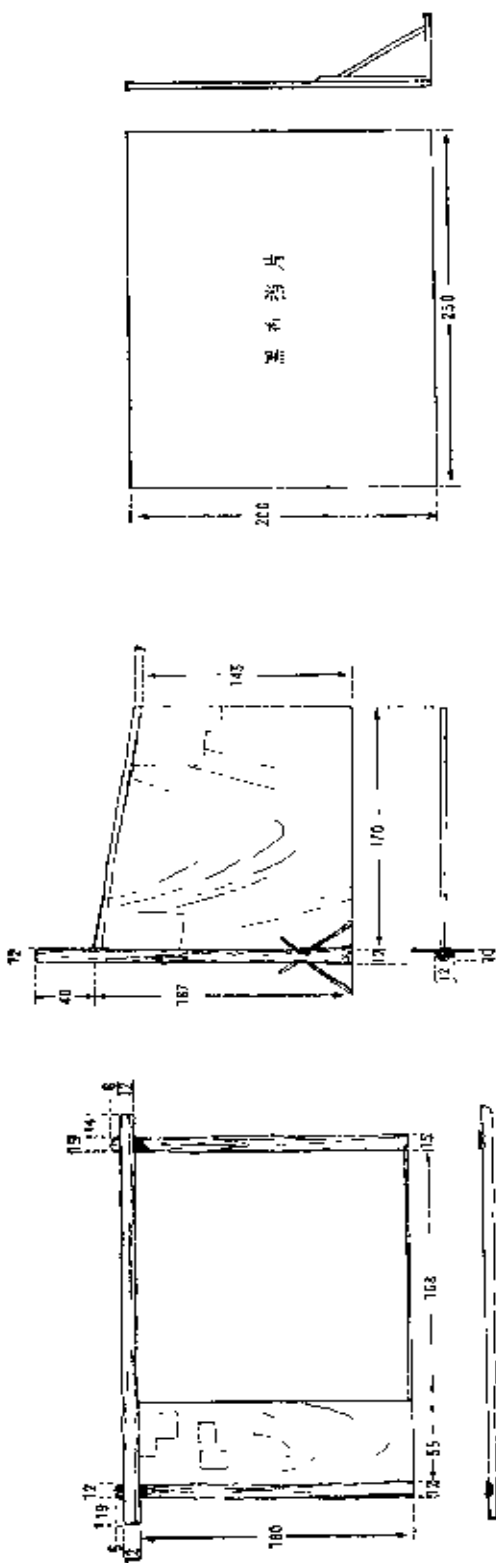

第三场硬景片

制作说明：布景在子阴影和裂缝部分贴黑绒。

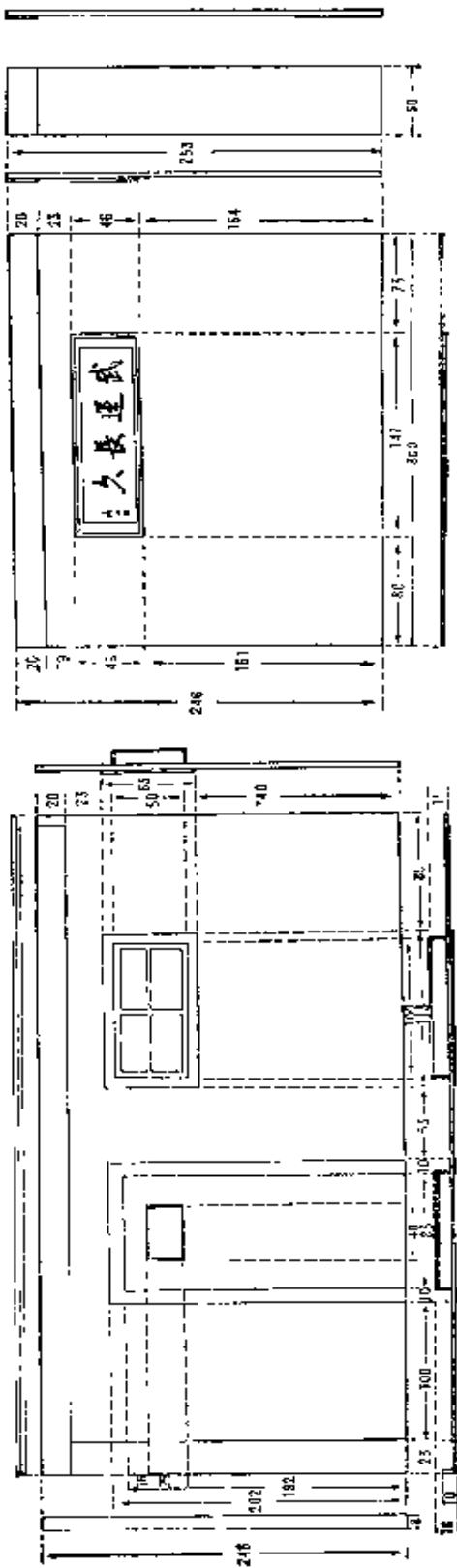

第四场硬景片

制作说明：窗子后面衬黑绒。门、窗、柱子和横托刷棕色后，再刷一层清漆（不要亮）。

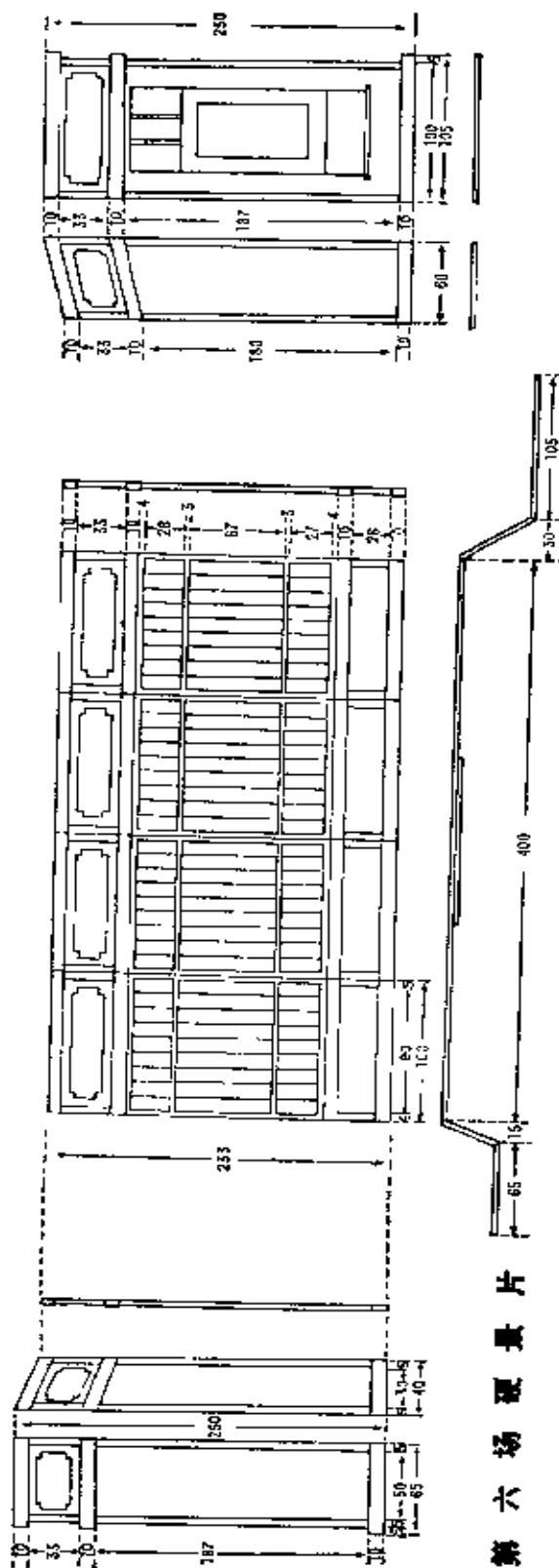

第六场石片

制作说明：窗格中之细条用白布小带染色制作。窗格后面衬白口罩布，刷浅蓝色水色。窗格边框刷棕色后上清漆。

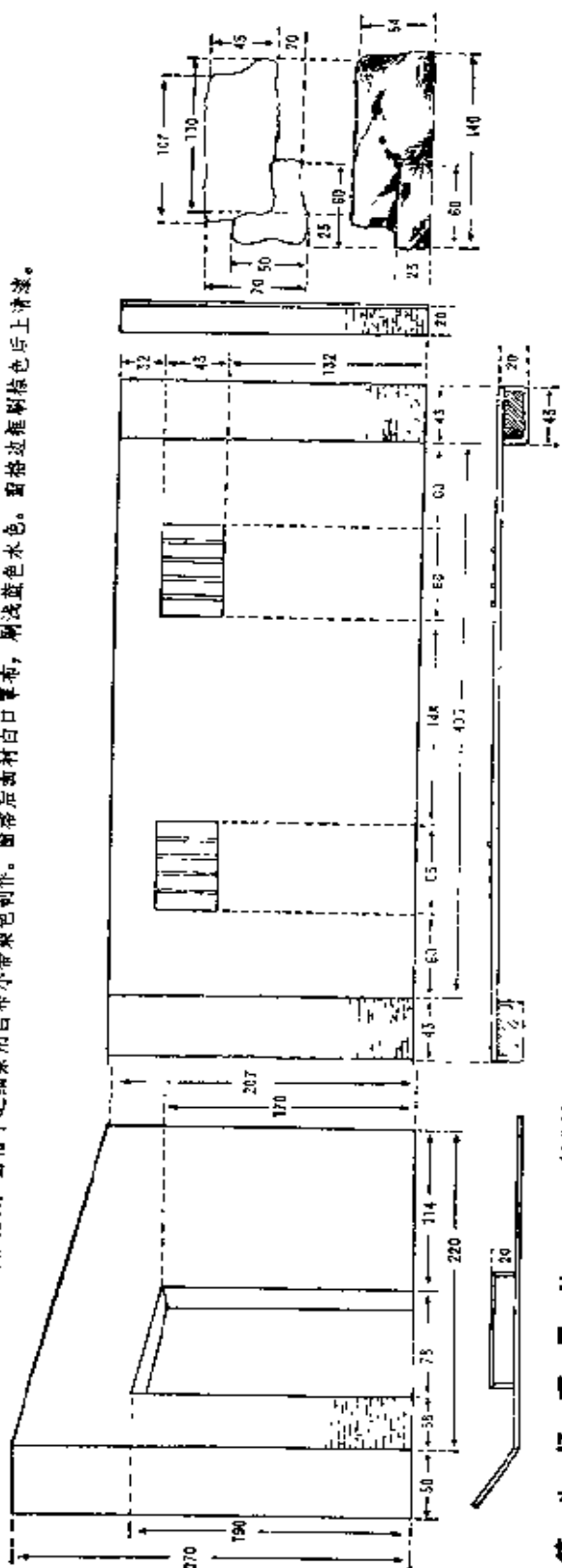

第八场石片

制作说明：窗格后面衬罩布。

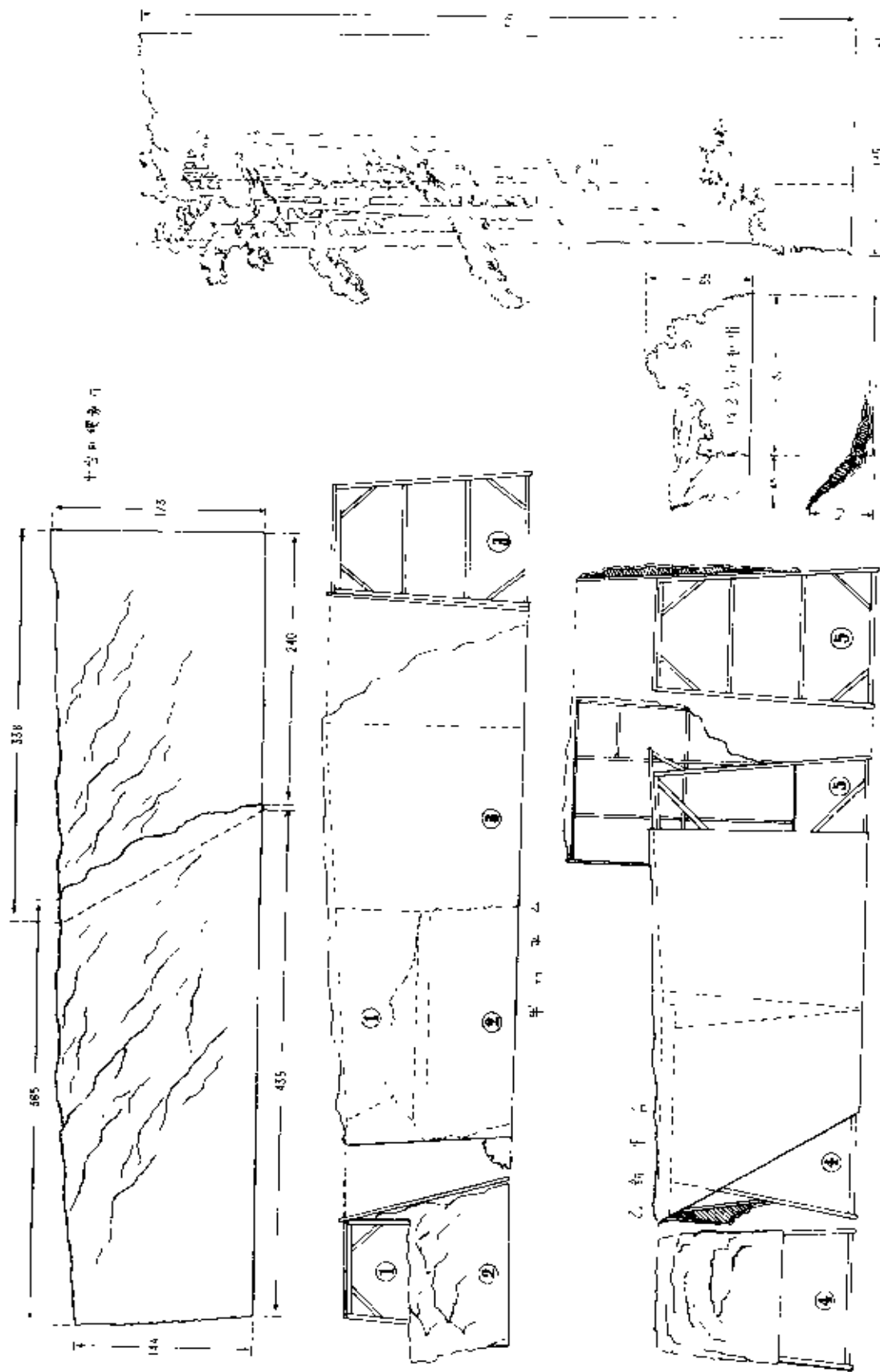

第十场松树硬景片

制作说明：透景式结构，景中景物制作，透景在景中制作。

第八场平台前硬景片

制作说明：为了透景效果，景中景物制作，景中景物制作，透景在景中制作。

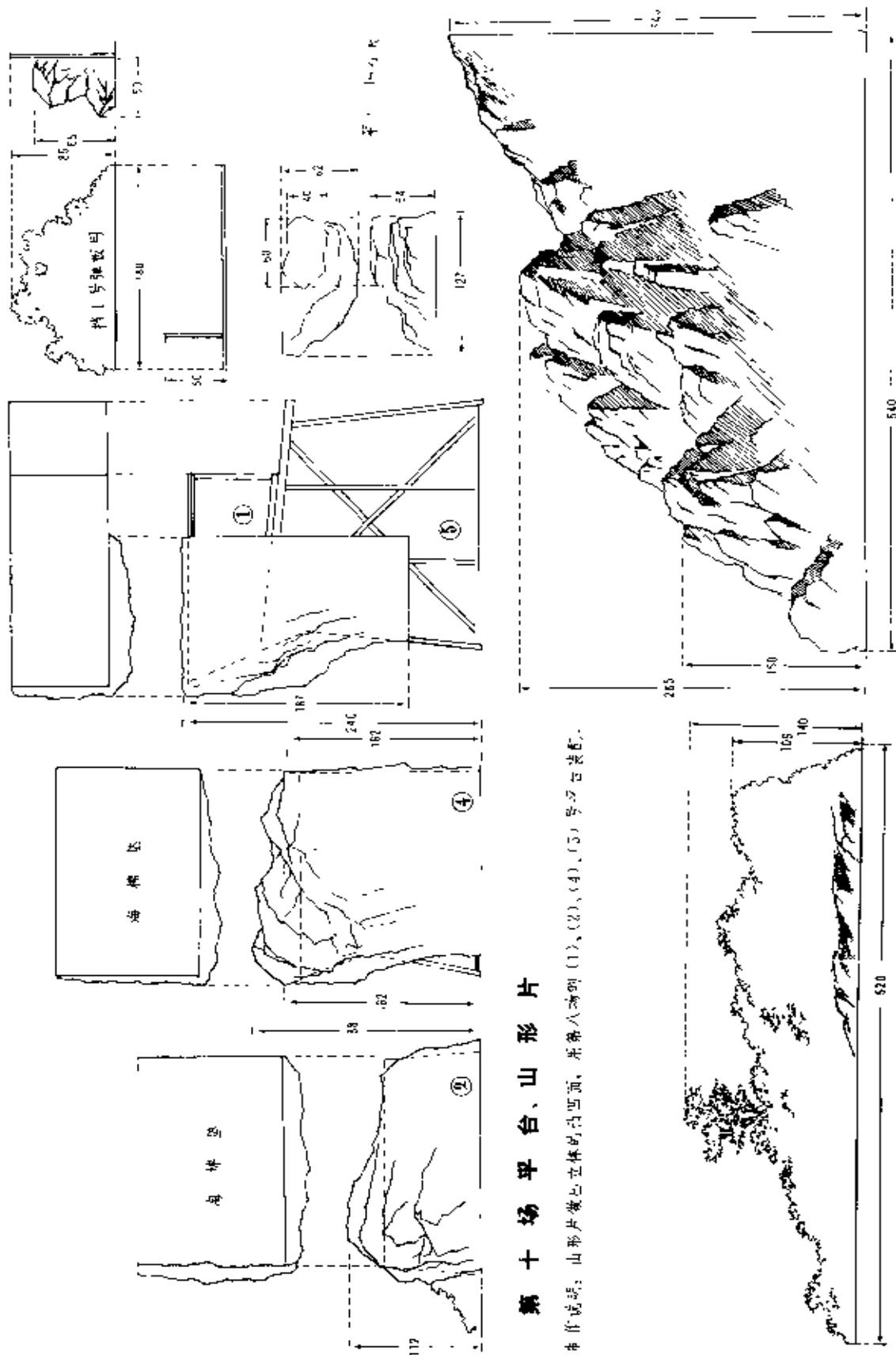

第十场平台、山形片

作说明：山形片做立体的凸凹面，并第八场到（1）、（2）、（4）、（5）号台装配。

第十场硬景片

作说明：桥塔及桥里院，



红旗



号志灯



驳壳枪



大刀



红缨枪



驳壳枪

手榴弹



三八枪



密电码



红蝴蝶

煤油灯



饭盒



青夹袄

小木柜



笤帚

柜橱



蓝门帘

椅子



小板凳



桌子

暖套壶



水碗



柳条筐箩

烟袋



酒碗



黄历



货筐



磨刀凳



磨刀嘴头



烟袋



灰布手套



柳条筐



烟筐



火柴



纸烟盒





手绢



电话机



勋章盒

勋章



三角巾

武运长久匾



写字台



木椅子



转椅







轴画



陈设刀架



故刀



手杖

独乐园



紫城椅子



圆桌





王八盒子枪



皮子弹盒

刺刀壳



皮套手枪



手枪



三八枪

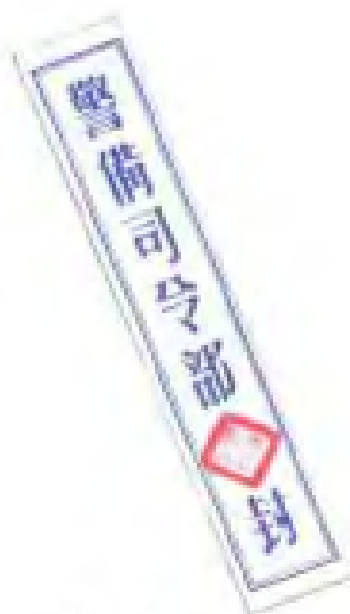

封条



脚镣



手铐

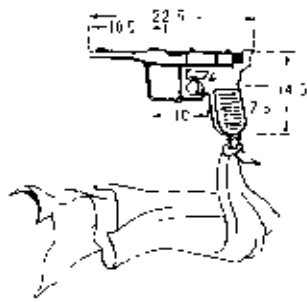

红缨枪

红缨枪

制作说明：用藤或竹竿，包
每端后再包红色绳子。枪头
包半寸厚水银（箍上用红绳
拴紧杆包好绳子）。

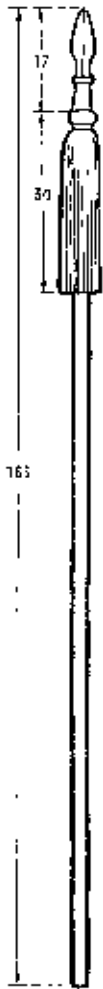

大刀

制作说明：用藤木制
作，包牛皮，外洋水银。

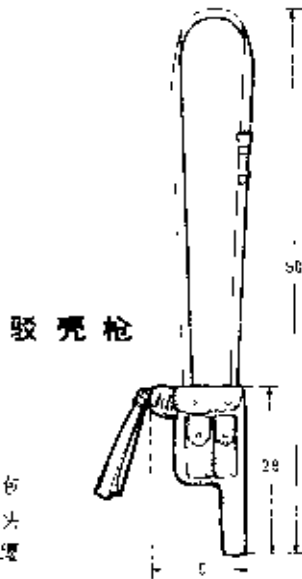
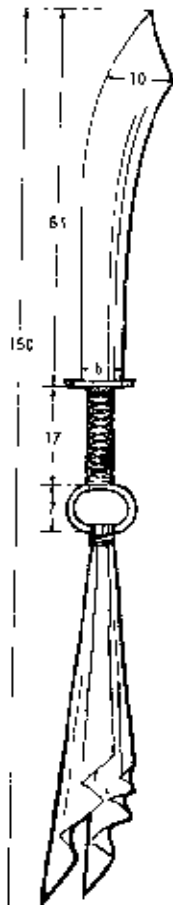

驳壳枪



三八枪

制作说明：枪中的二、格是男射击
队员所用，木制，要轻。女队员用
的枪长127厘米，不带枪套。

驳壳枪

制作说明：一打四驳
壳枪，把外部胶海绵，
拔下不用，扣件在侧
面作。

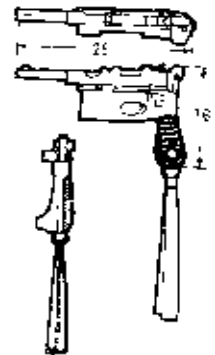

手榴弹

制作说明：用细藤杆作芯，用泡
沫塑料做出弹头，包海绵。

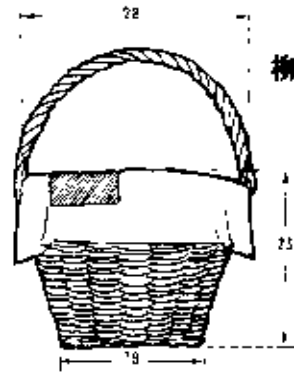
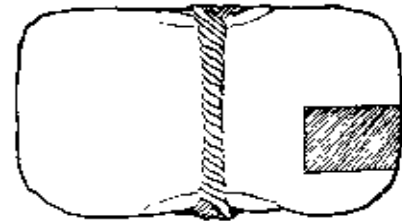

柳条篮

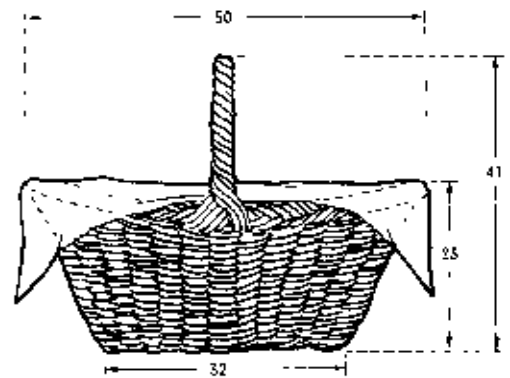

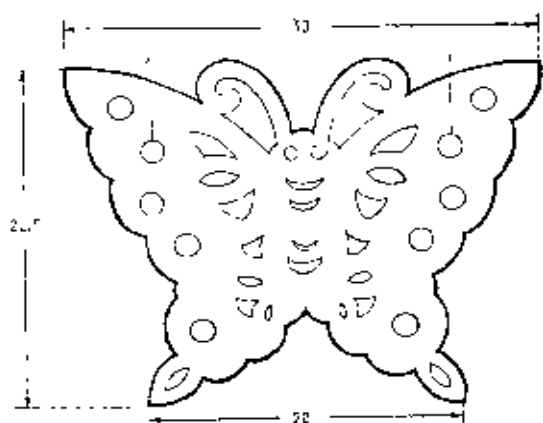

红蝴蝶

制作说明：用红色透明耐热玻璃制，后面涂一层极薄的白油(要均匀)，用钢丝吊挂在壁上。

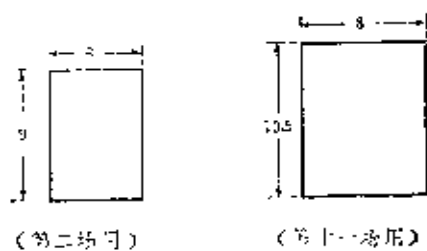

密电码

制作说明：用玻璃制作。

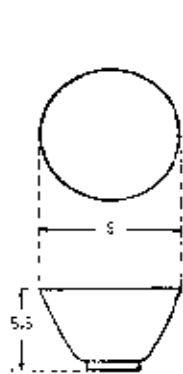
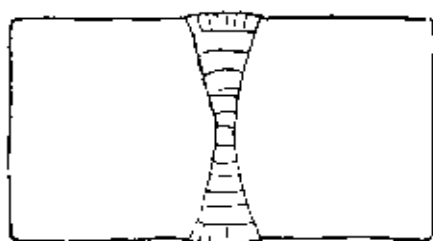

酒碗



水碗

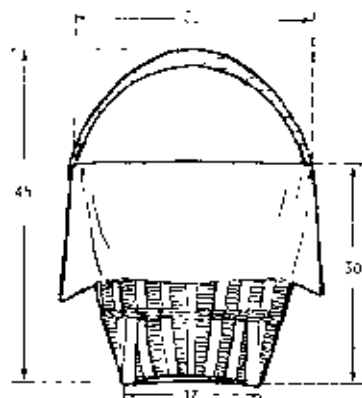

货篮

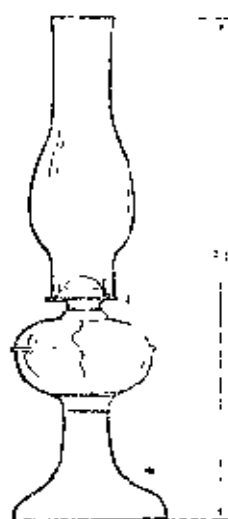

煤油灯

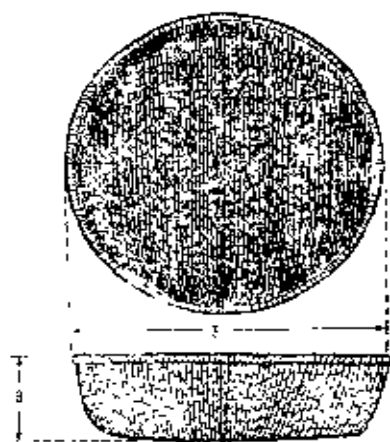

淘菜筐

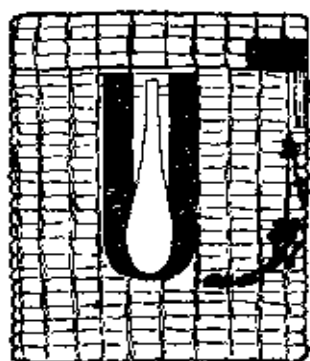
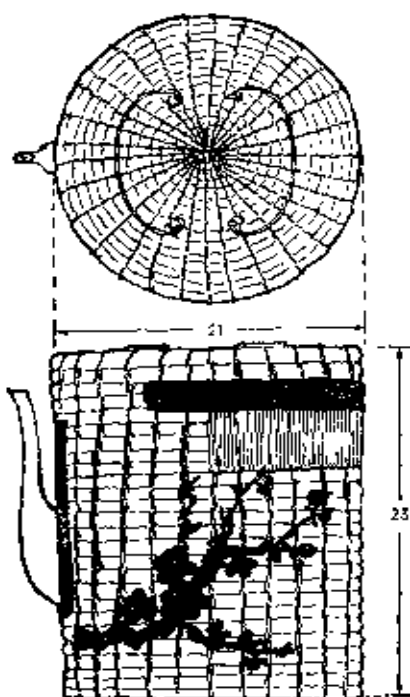

暖套壶

制作说明：壶套用稻草和藤线编制，梅花用红线子编好缝在套上。

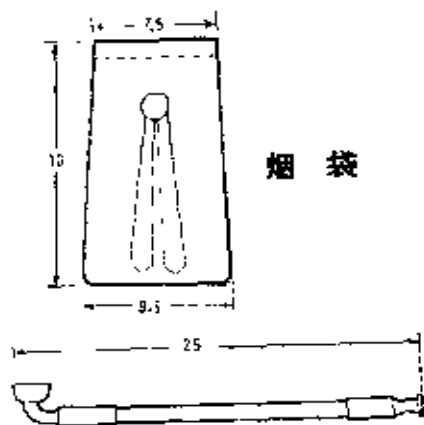

烟袋

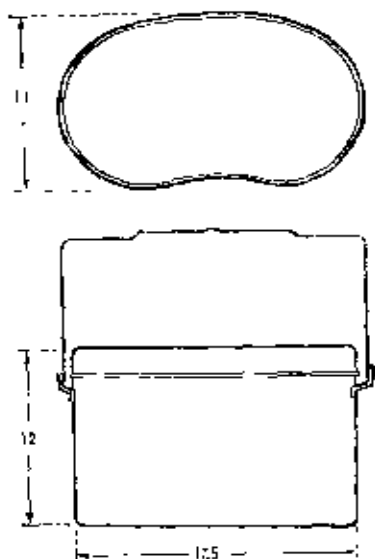

饭盒



青夹袄

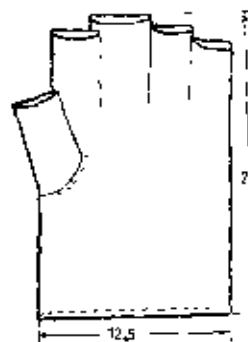

灰布手套

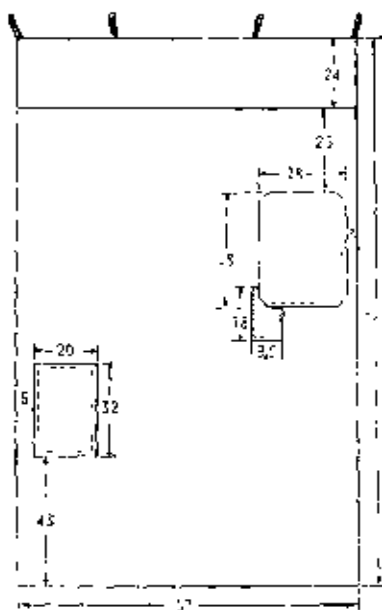

门帘

制作说明：最大块的补钉用浅墨绿色丝线制作，其它两块用灰布制作。

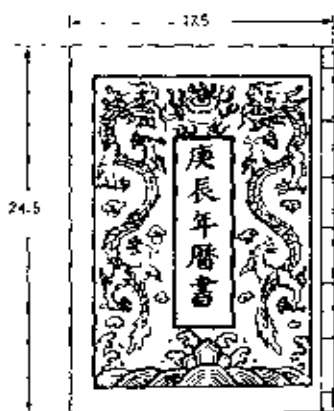

黄历

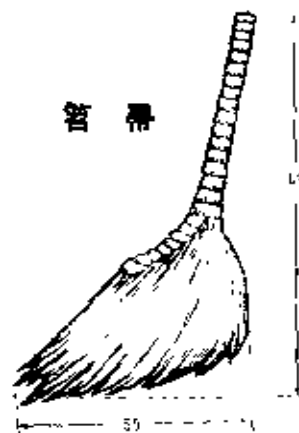

笤帚

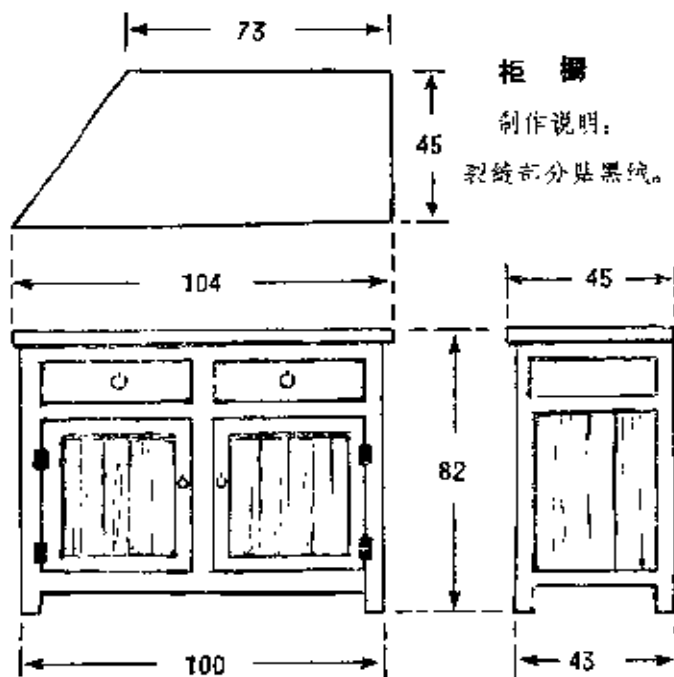
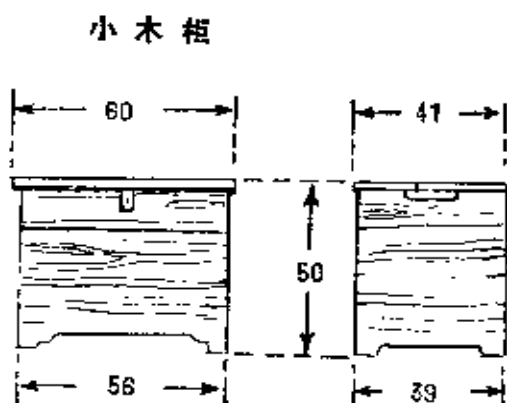
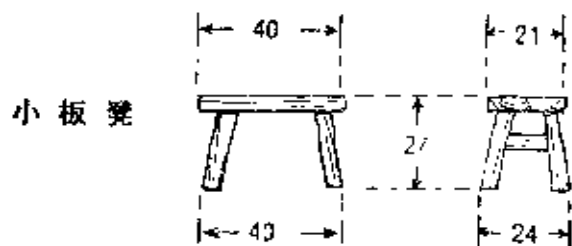
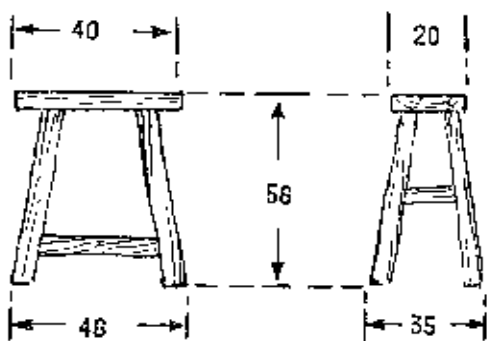
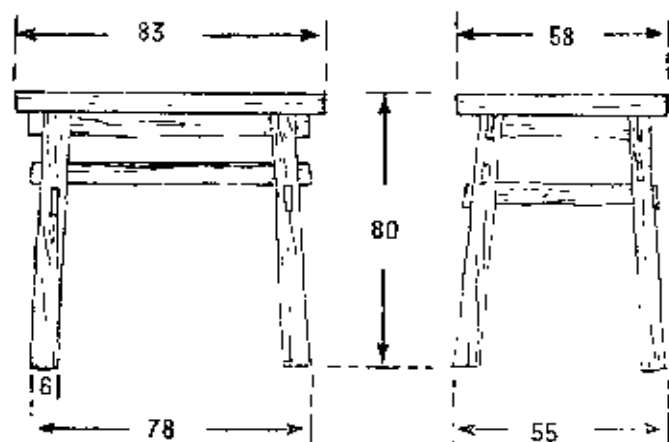
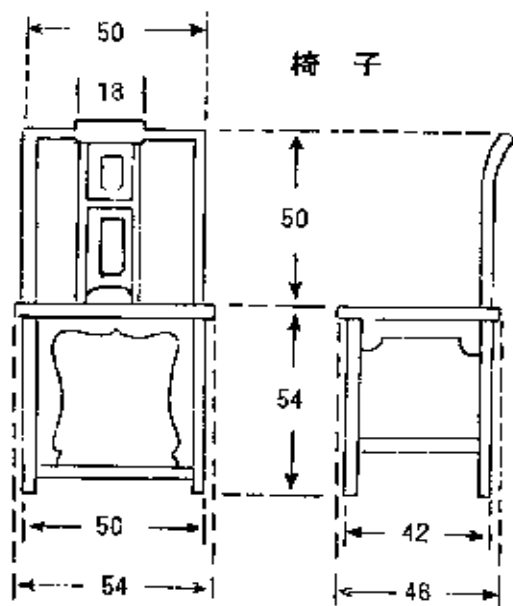

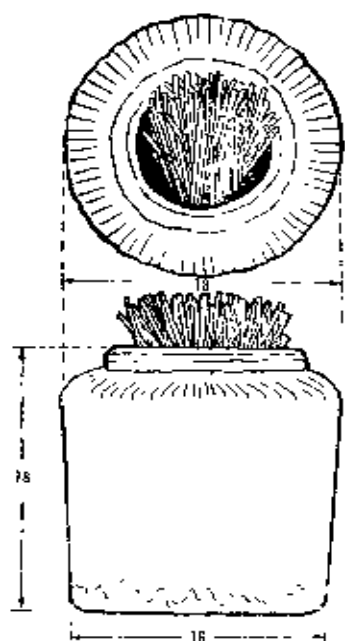

筷子坛

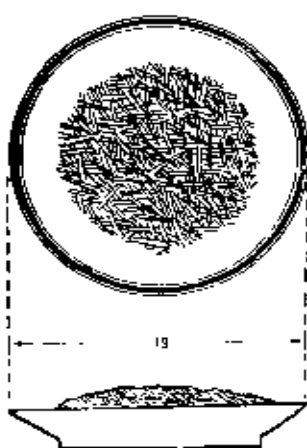

成菜碟

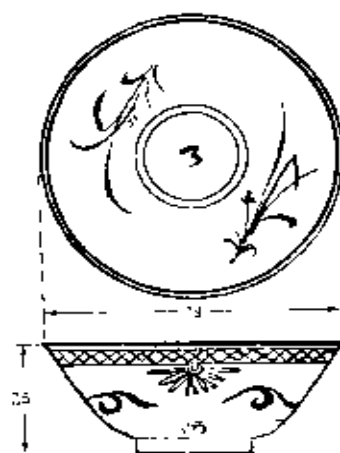

粥碗

(与第一号与第五号碗共用)

制作说明：成菜碟、成菜碗、筷子坛与粥碗均用纸作形，画好纹样后着色。

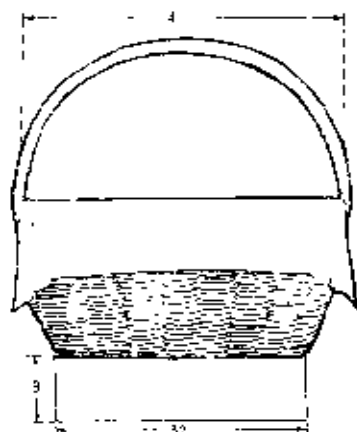

抹布

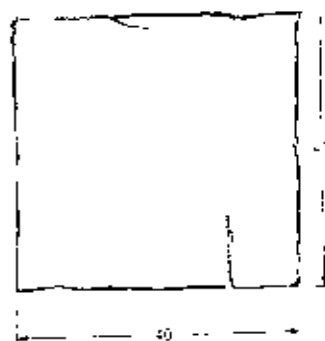

粥勺

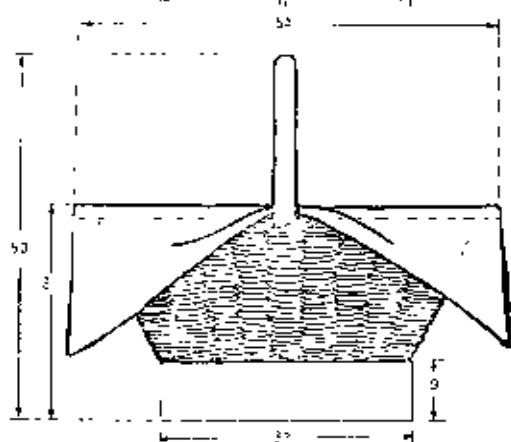

烟盒

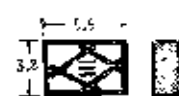

火柴盒

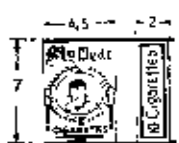

纸烟盒

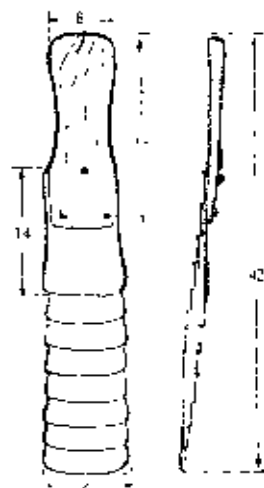

磨刀唤头

磨刀凳

制作说明：磨刀石
(两块) 和小箱用
泡沫塑料制作。

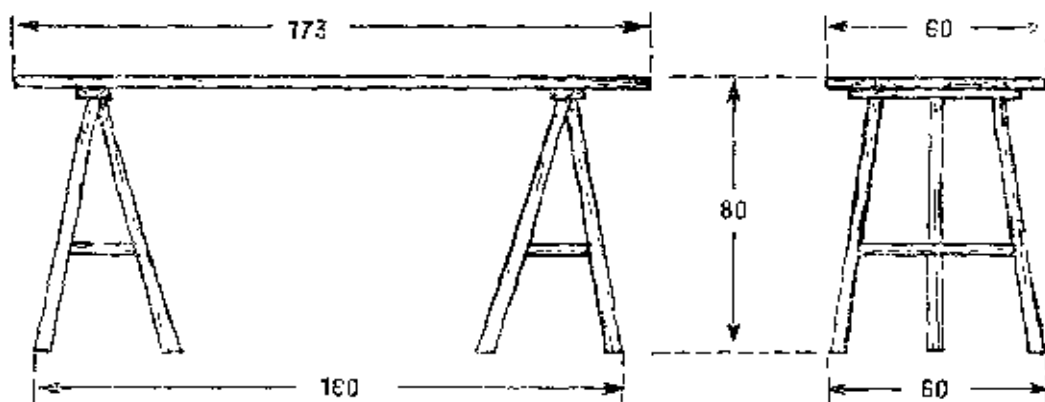
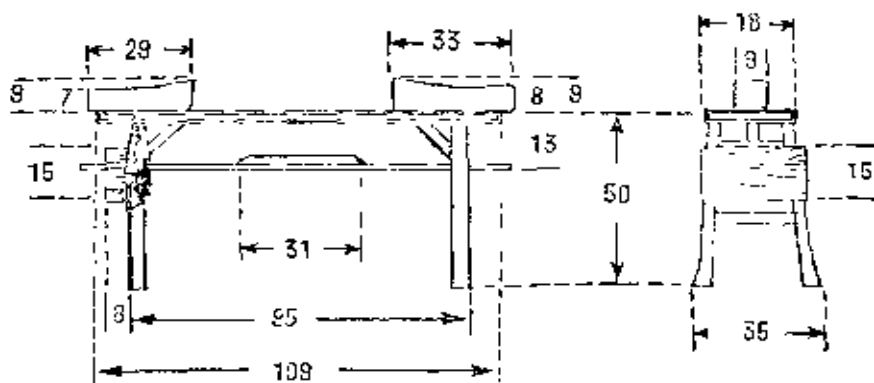

瓷案子

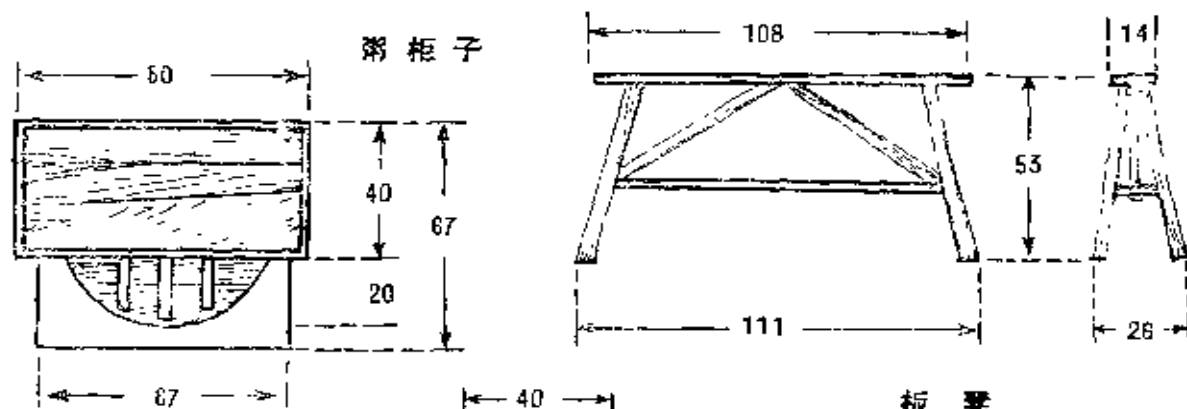

瓷柜子

板凳

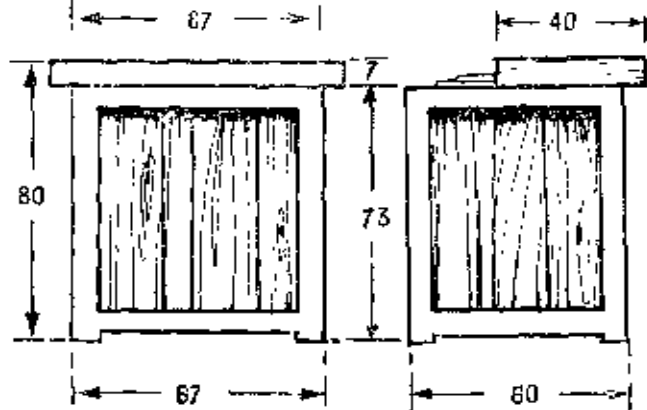

木凳

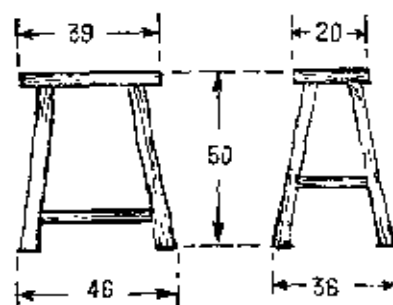

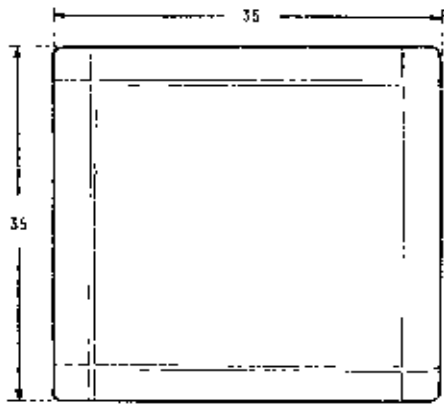

手 绢

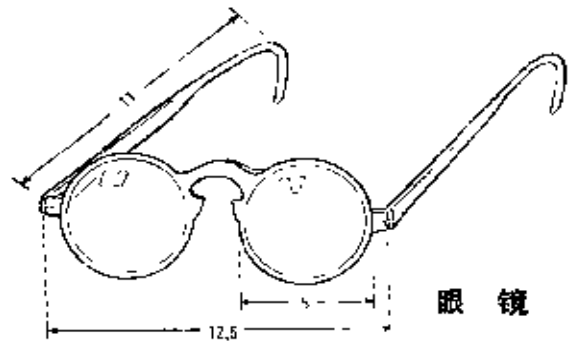

眼 镜

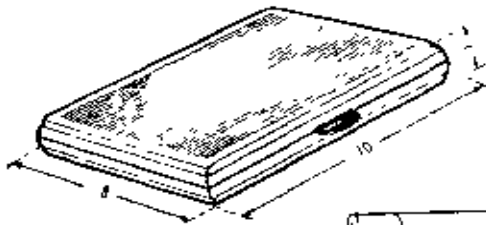

烟 盒

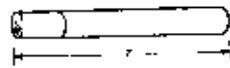

纸 烟

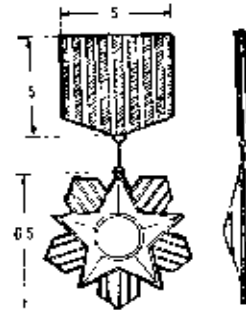

勋 章

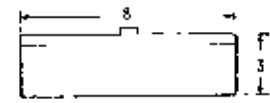

勋 章 盒

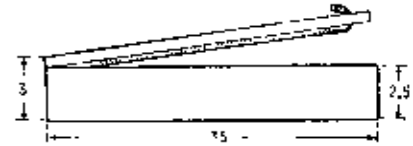

电 话 机

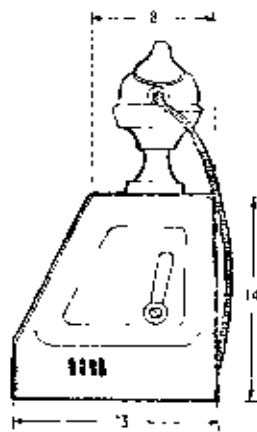
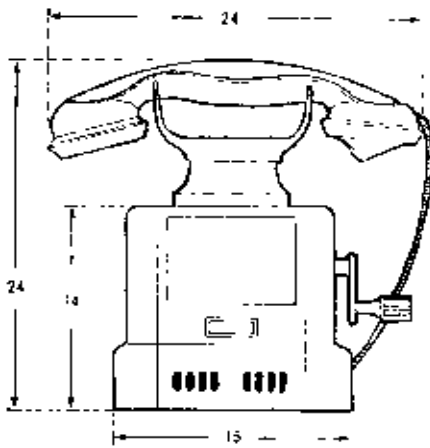

白 线 手 套

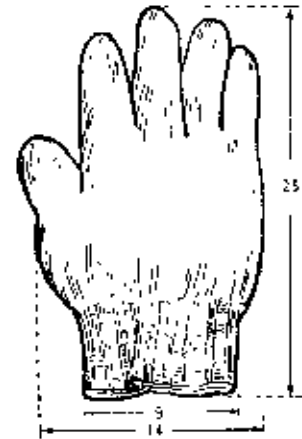

三 角 巾



写字台

制作说明：写字台面糊棕色粗布，以免反光。

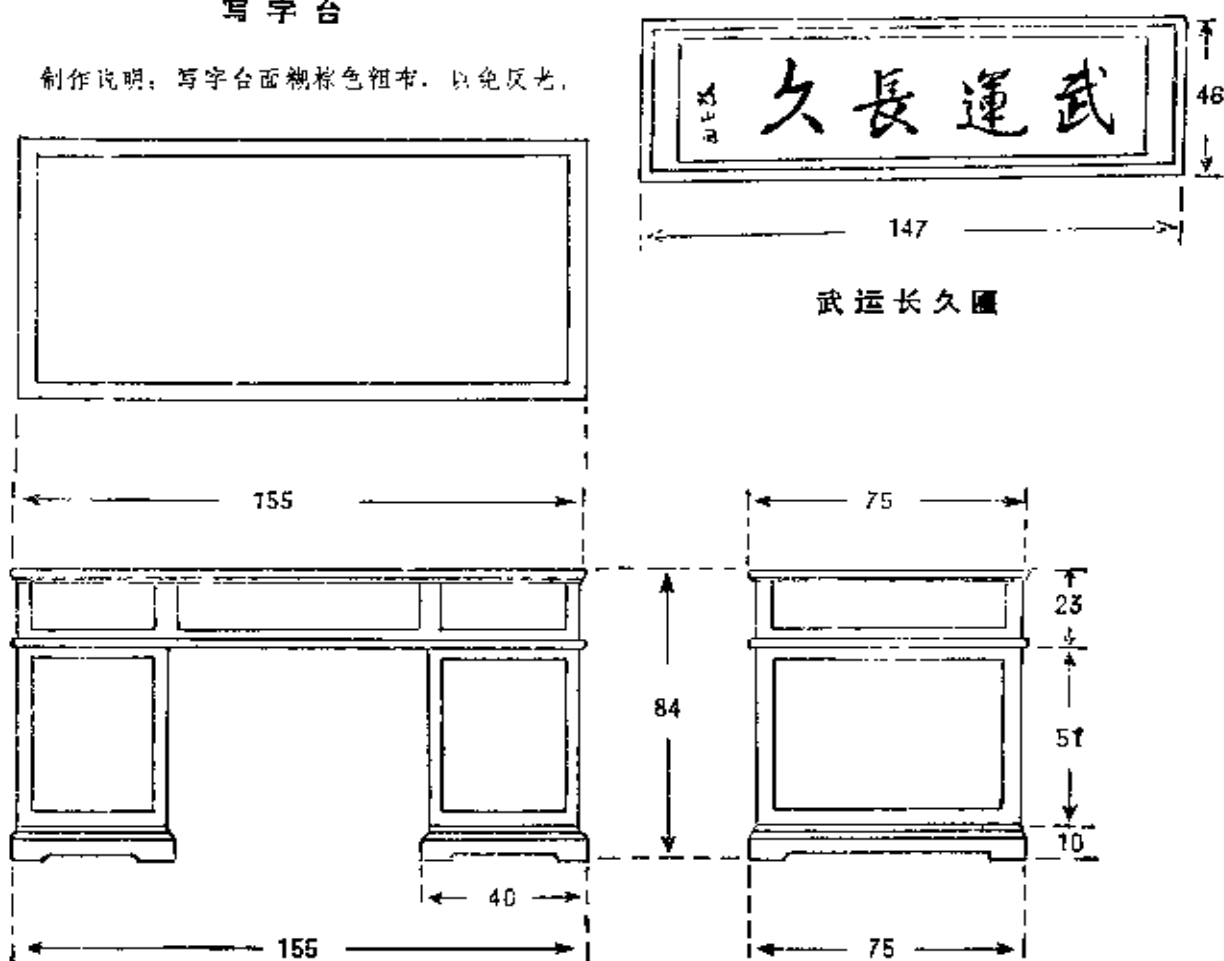

武运长久匾

黑椅子

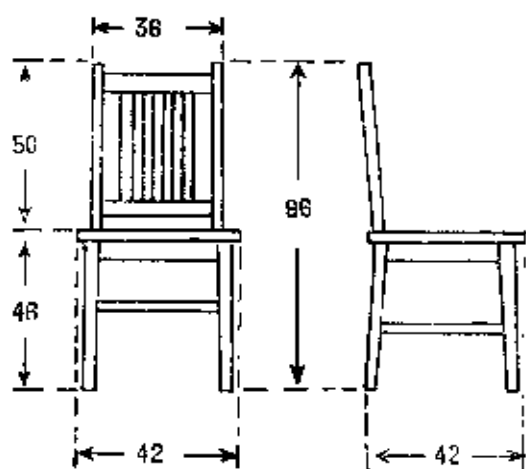

转椅

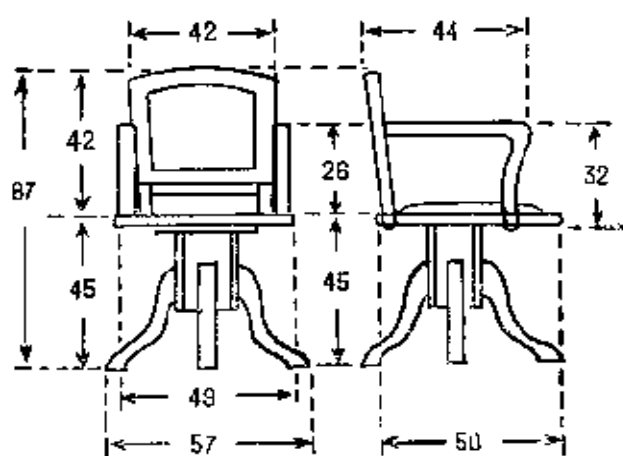

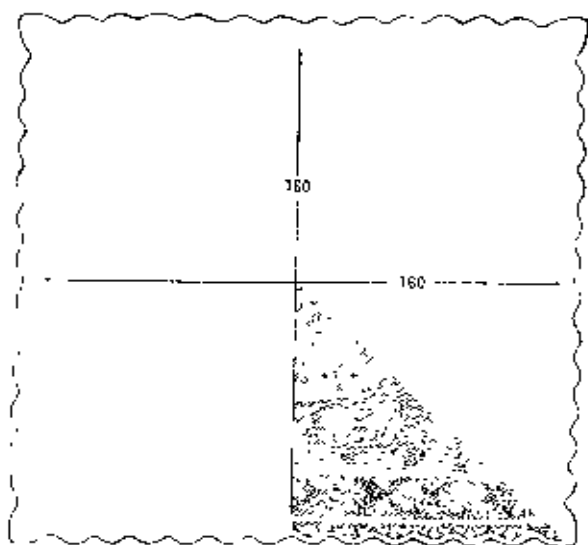

桌布

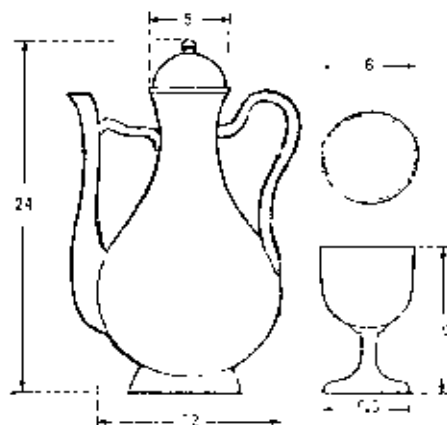

酒壺 酒杯

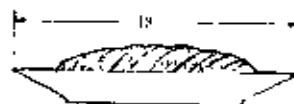

菜盤



打火機

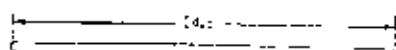

筷子

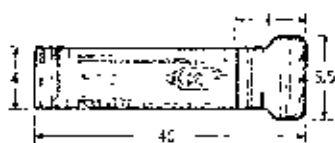

手電筒

製作說明：菜盤、果盤可用紙作形。

果盤

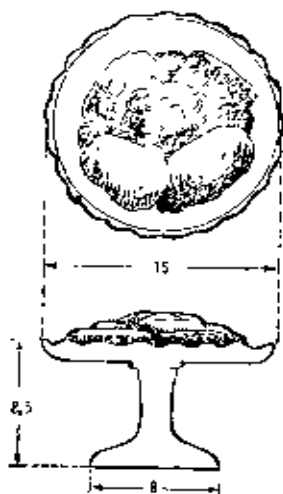

點心盤

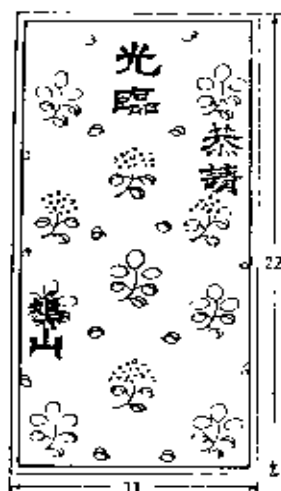

蒲帖

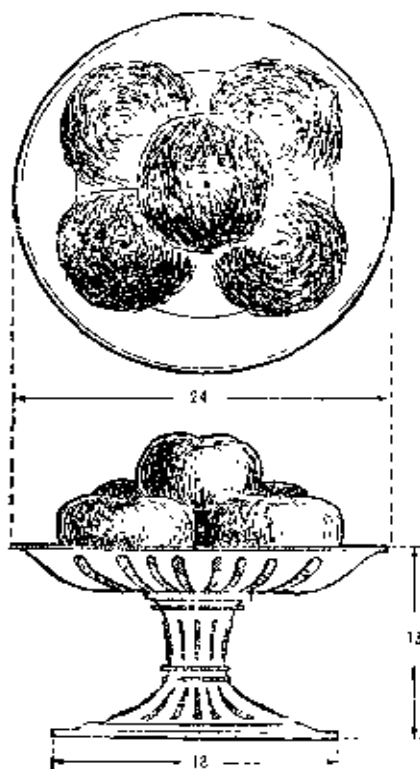



制作说明：画在布条上。

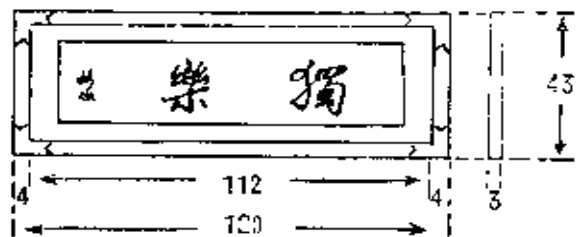

独乐匾

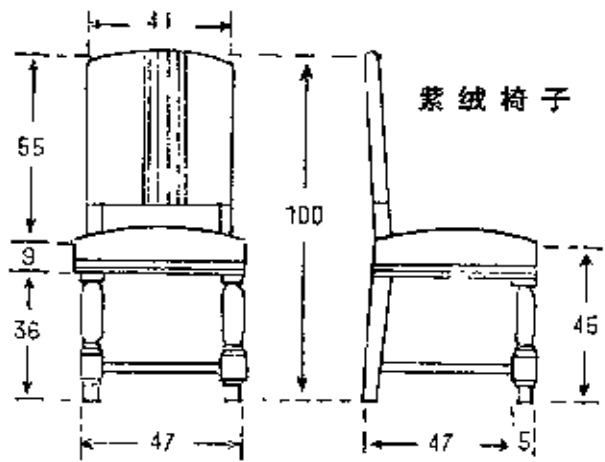

紫绒椅子

陈设刀架

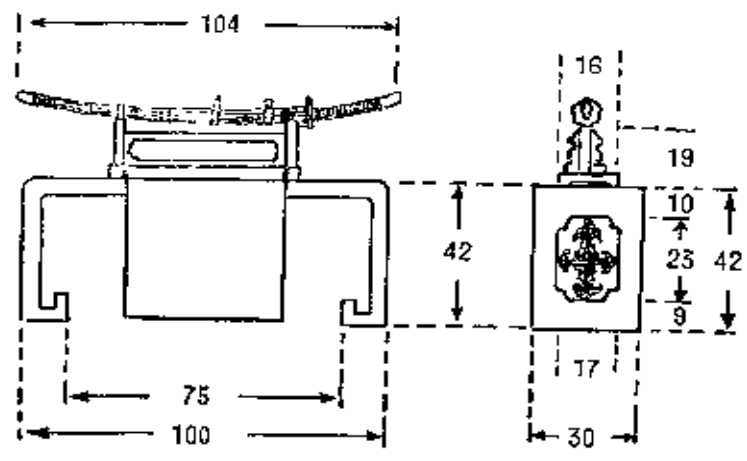

圆桌

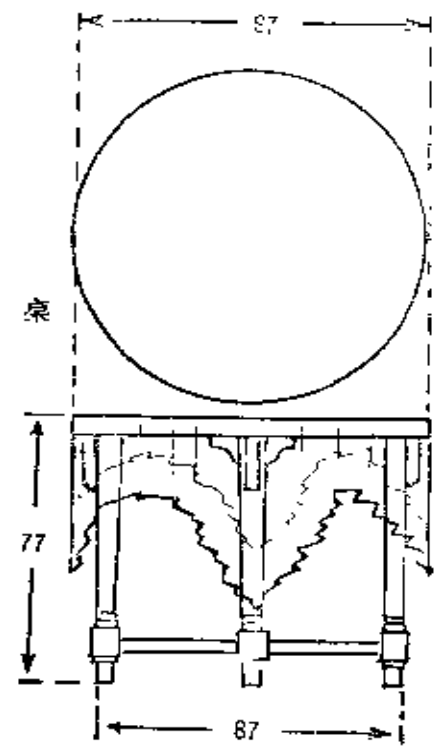

抹布

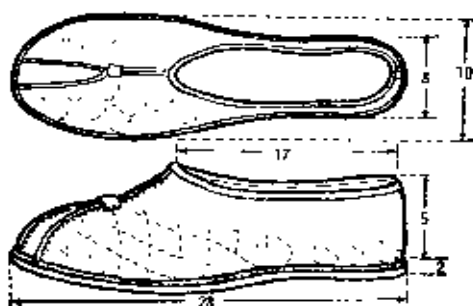
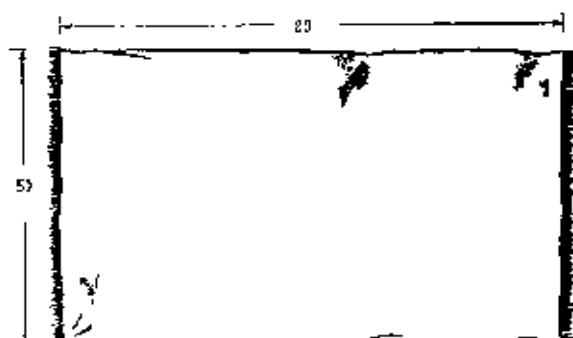

酒鞋

皮匠箱子

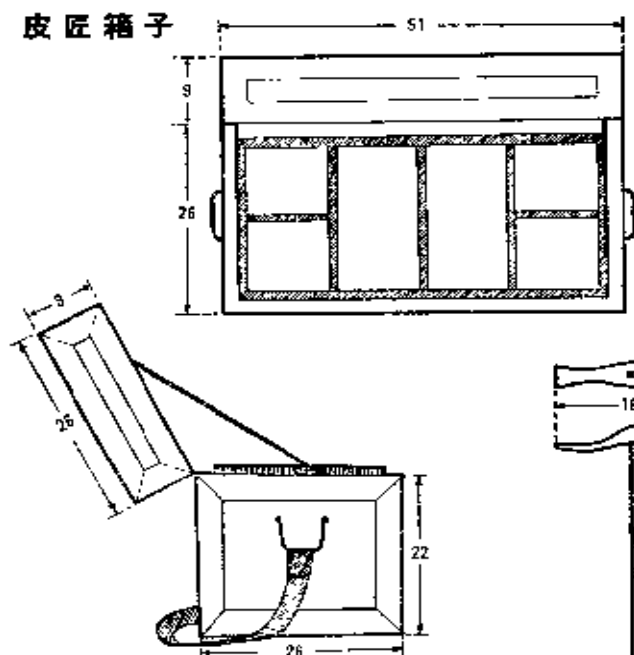

鞋刀

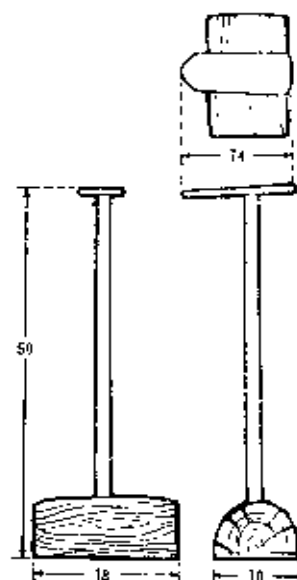

钉锤

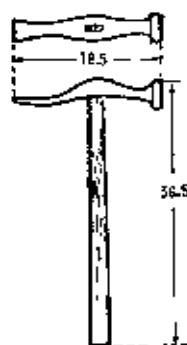

鞋拐子

马帮子

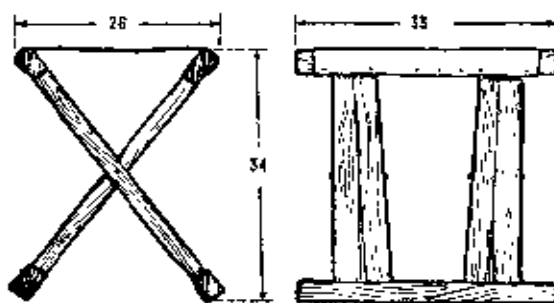
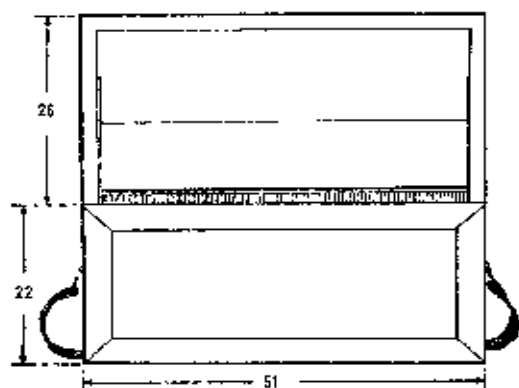

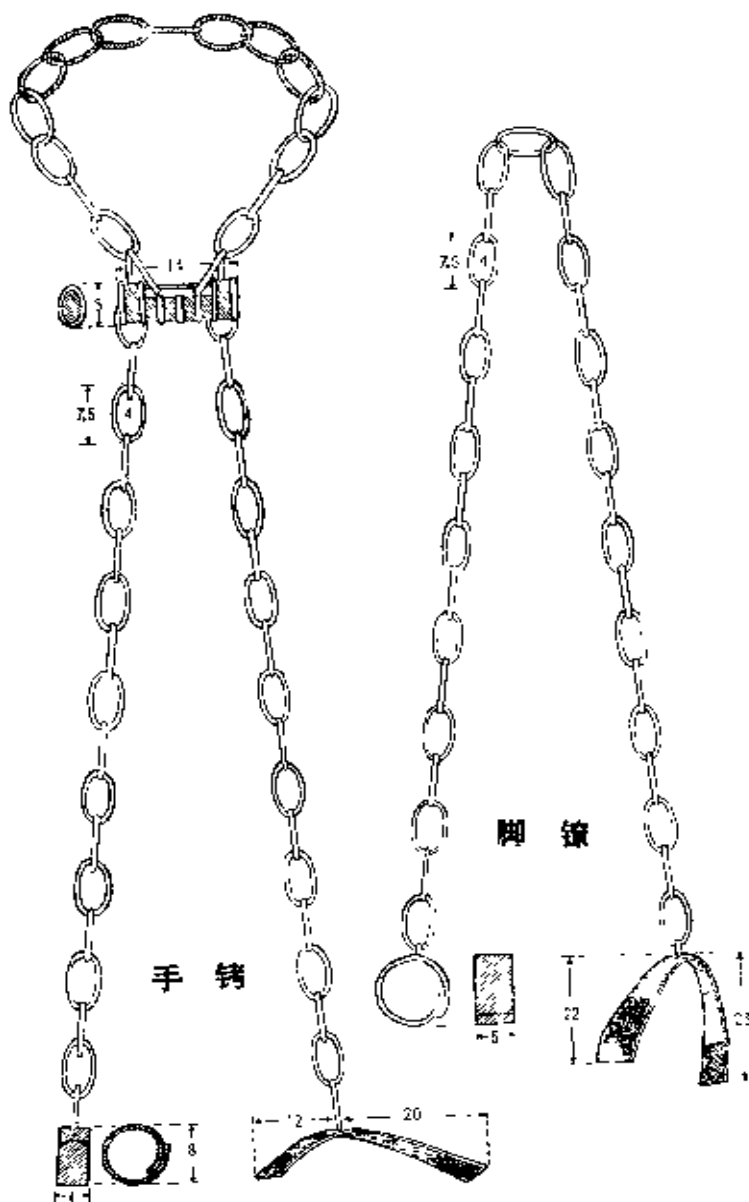

手铐

脚镣

制作说明：手铐和脚镣的锁链用16号铁丝作芯，裹棉纸，外包二毫米厚之海绵。扣口处用尼龙布扣作扣子。链子用尼龙刷包后上油漆。手铐最上端之七节用铁绳作芯，裹海绵，外包黑绸子。脚镣铁链包一层透明塑料薄膜。

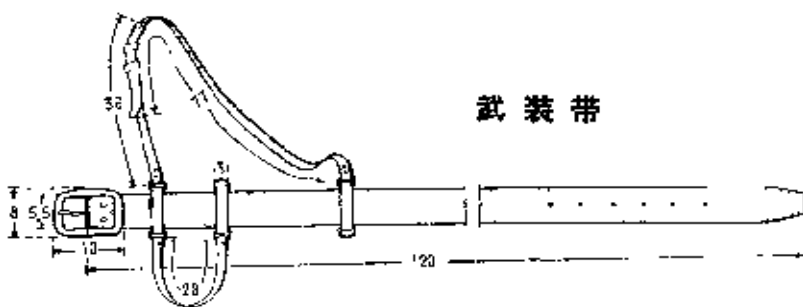

武装带

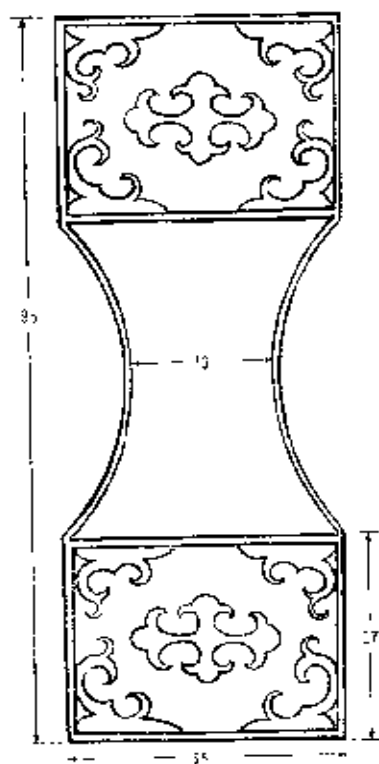

消马子

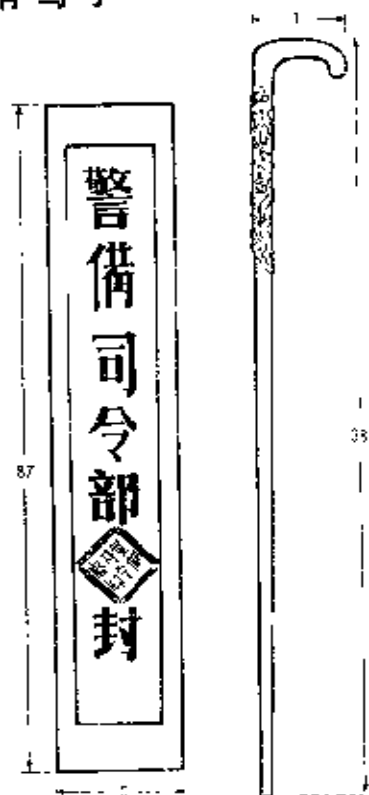

封条

手杖



皮子弹盒

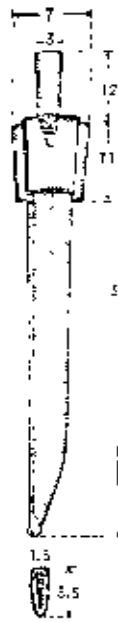

刺刀壳

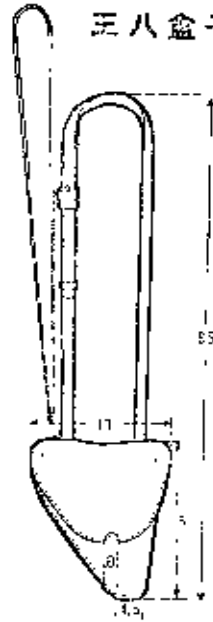

三八盒子枪

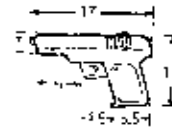

手枪



皮套手枪

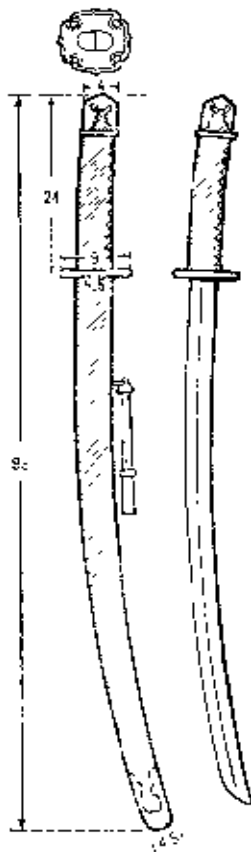

战刀 (第六场用)



陈设战刀
(第六场用)



战刀 (第五场用)

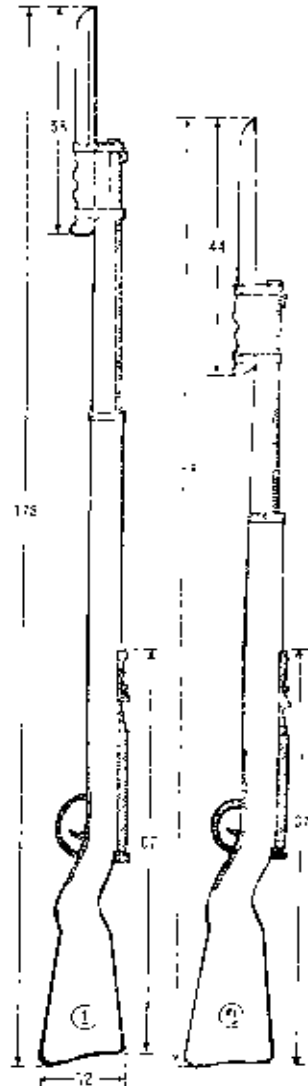

三八枪

制作说明：(1)为武打月托举大枪。用松木做杆，外包三毫米厚的海绵。(2)为武打用枪。用藤杆做杆，用泡泥塑成枪形，外包三毫米厚的海绵。

全 剧 道 具 表

名 称	数量	名 称	数量
红 旗	1 面	酒 碗	1 个
号志灯	1 个	饭 碗(与粥碗同)	1 个
驳壳枪(带红绸子)	5 支	柳条筐箩	1 个
驳壳枪(开打用)	2 支	货 篮	1 个
驳壳枪(带皮套)	2 支	黄 历	1 本
大 刀	6 把	磨刀凳	1 个
红缨枪(海编杆)	1 支	磨刀唤头	1 个
红缨枪(藤杆)	2 支	烟 袋(带荷包)	2 个
手榴弹	2 个	灰布手套	3 只
三八枪(不带刺刀,有枪带,男用)	8 支	柳条篮	1 个
三八枪(不带刺刀,没枪带,女用)	4 支	烟 筐	1 个
密电码	2 份	火 柴	2 盒
红蝴蝶	1 只	纸烟盒	1 个
饭 盒	1 个	抹 布	1 块
煤油灯	1 个	筷子坛	1 个
青夹袄	1 件	筷 子	10 双
小木柜	1 个	粥 勺	1 个
笞 帚	1 把	粥 碗	10 个
柜 橱	1 个	咸菜碟	2 个
蓝门帘	1 个	粥柜子	1 个
桌 子	1 张	粥案子	1 个
椅 子	1 把	板 凳	1 条
小板凳	1 个	木 凳	3 个
暖套壶	1 个	眼 镜	1 副
水 碗	1 个	手 绢	1 块

(续表)

名 称	数量	名 称	数量
电话机	1 个	紫绒毯子	2 把
手电筒	1 个	圆 桌(带桌布)	1 张
勋章盒	1 个	马 闸子	1 个
勋 章	1 个	鞋拐子	1 个
三角巾	1 块	酒 鞋	1 只
武运长久匾	1 块	搭 布	1 块
写字台	1 个	钉 锤	1 个
转 椅	1 把	鞋 刀	1 把
黑椅子	1 把	半截烟	1 支
请 帖	1 张	皮匠箱子	1 个
酒 壶	1 个	火柴盒	1 个
酒 杯	2 个	捎马子	1 个
菜 盘	2 个	白线手套	2 副
筷 子	2 双	武装带	1 副
果 盘	1 个	王八盒子枪	3 支
点心盘	2 个	皮子弹盒	6 个
烟 盒	1 个	刺刀壳	6 个
纸 烟	2 支	手 枪	1 支
打火机	1 个	皮套手枪	1 支
轴 画	1 张	三八枪(带刺刀)	6 支
陈设刀架	1 个	三八枪(带刺刀,海绵制作)	4 支
战 刀(塆山用)	1 把	三八枪(带刺刀,海绵制作,托举用)	1 支
战 刀(伍长用)	1 把	封 条	2 张
手 杖	1 个	手 铐	1 副
独乐匾	1 块	脚 镣	1 副

分 场 道 具 表

场次	名 称	数量	名 称	数量
第 一 场	号志灯	1个	武装带	1副
	驳壳枪(带皮套)	1支	皮子弹盒	4个
	货 篮	1个	剃刀壳	4个
	灰布手套(左手)	1只	手 枪	1支
	手电筒	1个	三八枪(带剃刀)	4支
第 二 场	号志灯	1个	椅 子	1把
	密电码(小)	1份	小板凳	1个
	红蝴蝶	1只	暖套壶	1个
	煤油灯	1个	水 碗	1个
	青夹袄	1件	饭 碗	1个
	小木柜	1个	柳条筐箩	1个
	筛 帚	1把	货 篮	1个
	柜 橱	1个	灰布手套(左手)	1只
	蓝门帘	1个	火 柴	1盒
	桌 子	1张	木 凳	2个
第 三 场	号志灯	1个	纸烟盒	1个
	饭 盒	1个	纸 烟	1支
	磨刀凳	1个	抹 布	1块
	烟 袋(带荷包)	1个	筷子坛	1个
	灰布手套	1副	粥 勺	1个
	烟 簋	1个	粥 碗	10个
	火 柴	2盒	筷 子	10双

(续表)

场次	名 称	数量	名 称	数量
第 三 场	咸菜碟	2个	王八盒子枪	2支
	粥柜子	1个	皮子弹盒	4个
	粥案子	1个	刺刀壳	4个
	板凳	1条	三八枪(带刺刀)	4支
	木凳	3个		
第 四 场	眼镜	1副	写字台	1个
	手绢	1块	转椅	1把
	电话机	1个	黑椅子	1把
	勋章盒	1个	战刀(伍长用)	1把
	勋 章	1个	白线手套	1副
	三角巾	1块	王八盒子枪	1支
	武运长久酒	1块		
第 五 场	号志灯	1个	小板凳	1个
	红蝴蝶	1只	暖套壶	1个
	饭 盒	1个	水 碗	1个
	煤油灯	1个	酒 碗	1个
	小木柜	1个	饭 碗	1个
	笤 帚	1把	货 篮	1个
	柜 橱	1个	黄 历	1本
	蓝门帘	1个	灰布手套(左手)	1只
	桌 子	1张	火 柴	1盒
椅 子	1把	木 凳	1个	

(续表)

场次	名 称	数量	名 称	数量
第五场	请帖	1张	捎马子	1个
	烟盒	1个	白线手套	1副
	纸烟	1支	皮套手枪	1支
	打火机	1个		
第六场	烟袋(带荷包)	1个	轴画	1张
	火柴	1盒	陈设刀架	1个
	勋章	1个	战刀(伍长用)	1把
	三角巾	1块	独乐匾	1块
	酒壶	1个	紫绒椅子	2把
	酒杯	2个	圆桌(带桌布)	1张
	菜盘	2个	白线手套	1副
	筷子	2双	武装带	1副
	果盘	1个	王八盒子枪	1支
	点心盘	2个		
第七场	号志灯	1个	暖套壶	1个
	小木柜	1个	水碗	1个
	笤帚	1把	货篮	1个
	柜橱	1个	黄历	1本
	蓝门帘	1个	磨刀凳	1个
	桌子	1张	磨刀坎头	1个
	椅子	1把	烟袋(带荷包)	1个
	小板凳	1个	灰布手套	1副

(续表)

场次	名 称	数量	名 称	数量
第七场	木 凳	2 个	钉 锤	1 个
	眼 镜	1 副	鞋 刀	1 把
	手 杖	1 个	半截烟	1 支
	马 闸子	1 个	皮匠箱子	1 个
	鞋 拐子	1 个	火 柴 盒	1 个
	酒 鞋	1 只	封 条	2 张
第八场	搭 布	1 块		
	战 刀(伍长用)	1 把	三八枪(带刺刀)	6 支
	王八盒子枪	1 支	手 铐	1 副
	皮子弹盒	6 个	脚 镣	1 副
第九场	刺刀壳	6 个		
	号志灯	1 个	小板凳	1 个
	小木柜	1 个	暖套壶	1 个
	箬 帚	1 把	水 碗	1 个
	柜 橱	1 个	货 篮	1 个
	蓝门帘	1 个	围 巾(见服装)	1 条
第十场	桌 子	1 张	木 凳	1 个
	椅 子	1 把	封 条	2 张
第十场	号志灯	1 个	红缨枪(海绵杆)	1 支
	驳壳枪(带红绸子)	5 支	手榴弹	2 个
	驳壳枪(开打用)	1 支	白条筐	1 个
	大 刀	2 把	磨刀凳	1 个

(续表)

场次	名 称	数量	名 称	数量
第十场	战 刀(鳩山用)	1 把	三八枪(带刺刀,海绵制作)	1 支
	三八枪(带刺刀,海绵制作,托举用)	1 支		
第十一场	红 旗	1 面	红缨枪(藤杆)	2 支
	号志灯	1 个	三八枪(不带刺刀,有枪带,男用)	8 支
	驳壳枪(开打用)	1 支	三八枪(不带刺刀,没枪带,女用)	4 支
	驳壳枪(带皮套)	1 支	密电码(大)	1 份
	大 刀	6 把		

舞台灯位总图



图 例

色 标

符号	规格	名称	符号	规格	名称
	1.5-2KW	追光灯		0.5KW	平光灯
	2.5-3.5KW	纸纹灯		2KW	束光灯
	2KW	纸纹灯		1KW	舞台灯
	100W-5	车灯		2KW	舞台灯
	40W-6	纸纹灯		0.5KW	纸纹灯
	1KW	纸纹灯		0.5KW	纸纹灯
	甲:高2KW 乙:KW	纸纹灯			

色	标	色	标
	中 黄		浅 黄
	浅 粉		浅 蓝
	大 红		绿 绿
	浅 黄		深 紫
	橙 红		中 蓝

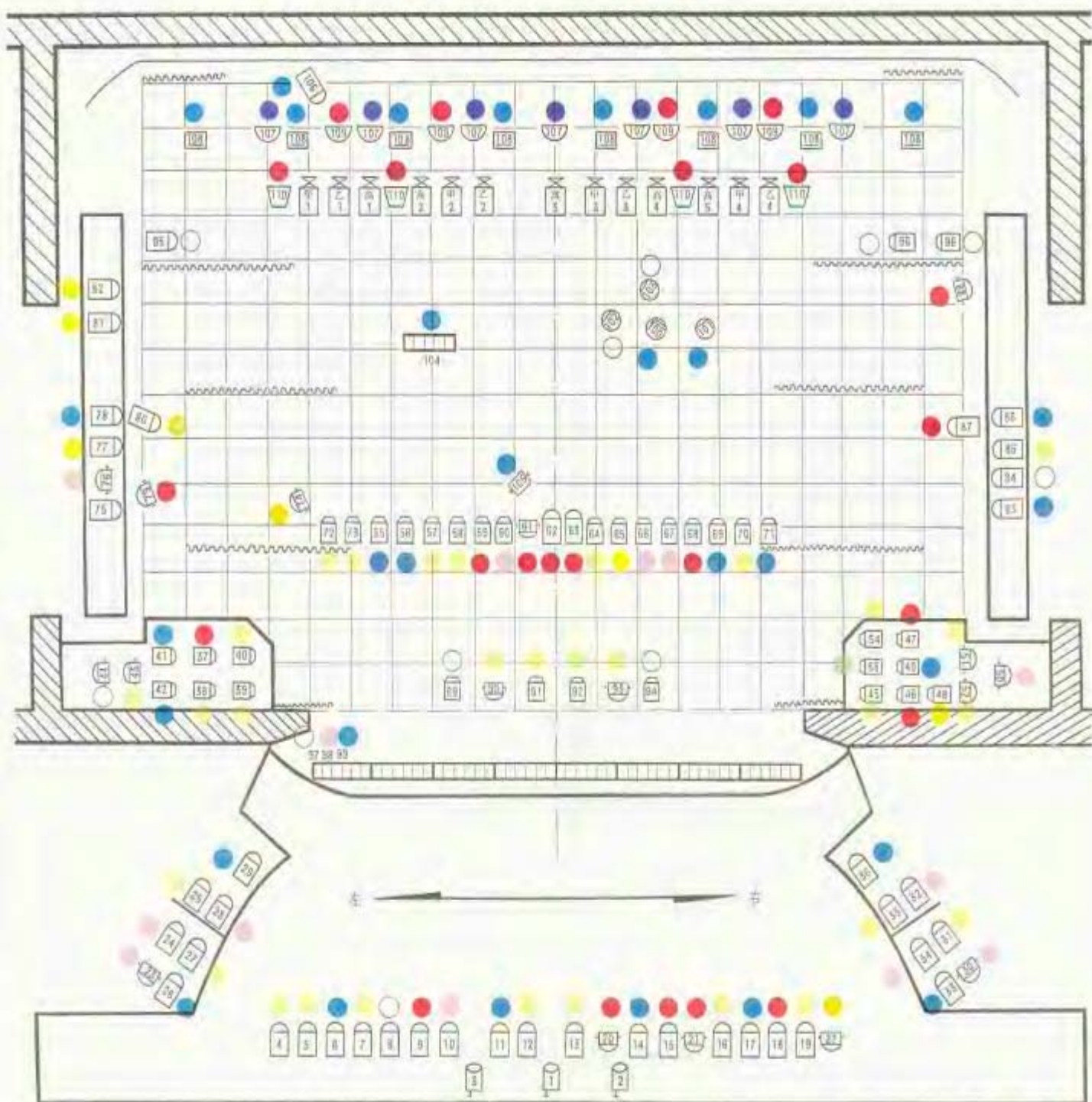
比例 1:100

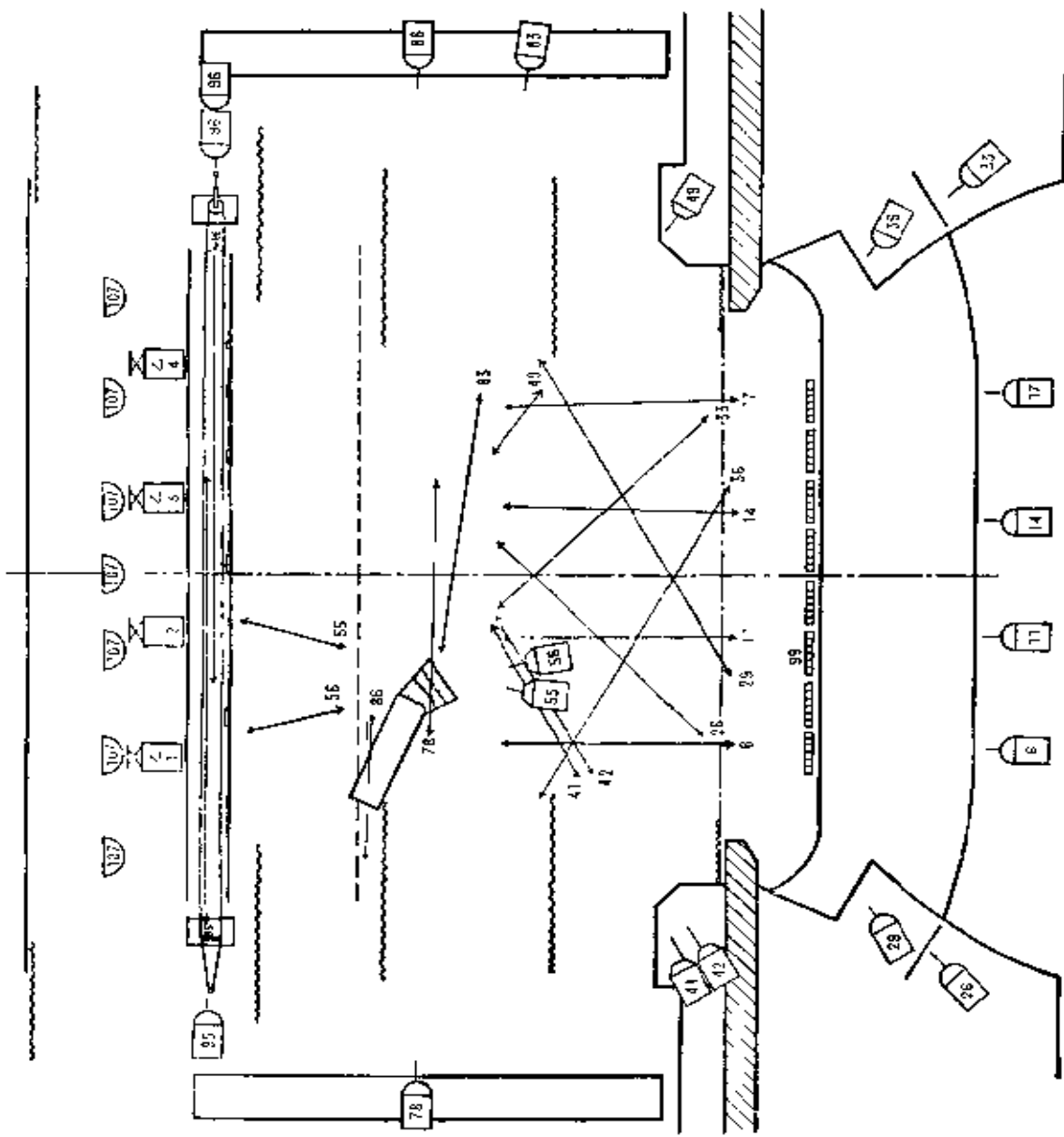

比例 

注：本光图中标注的灯号及箭头，为该灯的投射范围（以下各场同）。

灯号	投射位置	颜色
6, 11, 14, 17, 26, 29, 33, 36, 49	演区铺下	浅蓝
41, 42	中部演区	浅蓝
55, 56	侧景	中蓝
78, 83	后部演区	浅蓝
86	侧主景	浅蓝
95, 96	大车灯	白
99	演区	浅蓝
107	天棚	蓝
乙1, 2, 3, 4	天棚	蓝

第一场布光图

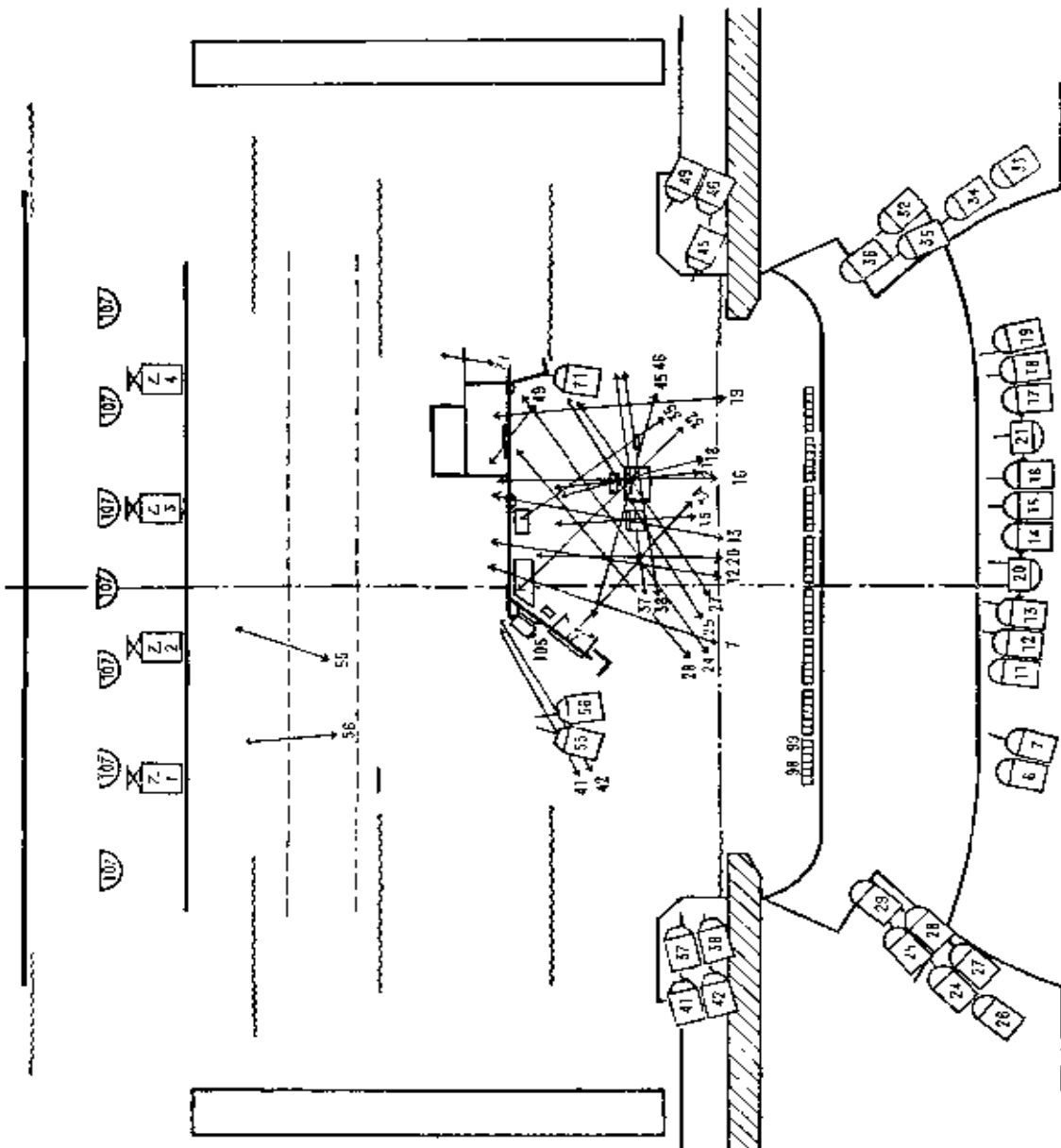

灯号	投射位置	颜色
5, 11, 14, 17, 26, 29, 33, 36	观众铺平	浅蓝
7, 12, 13, 16, 19	室内铺平	浅黄
15	椅子	桔红
18, 21	桌子	桔红
20	李玉萍红灯特写	桔红
24, 28	室内桌子左侧	浅粉
25	室内桌子左侧	浅黄
27, 38, 45	室内桌子	浅黄
32	室内桌子	浅粉
34	室内椅子左侧	浅粉
35	室内桌子右侧	浅黄
37, 46	室内桌子	桔红
41, 42	室外铺平	浅蓝
49	室内蓝门帘	浅蓝
55, 56	衬景	中蓝
71	葛连家房角, 烟筒	中蓝
98	演区	浅粉
99	演区	浅蓝
105	珊瑚礁	浅蓝
107	天空	浅蓝
乙1, 2, 3, 4	天	浅蓝

第二场布光图

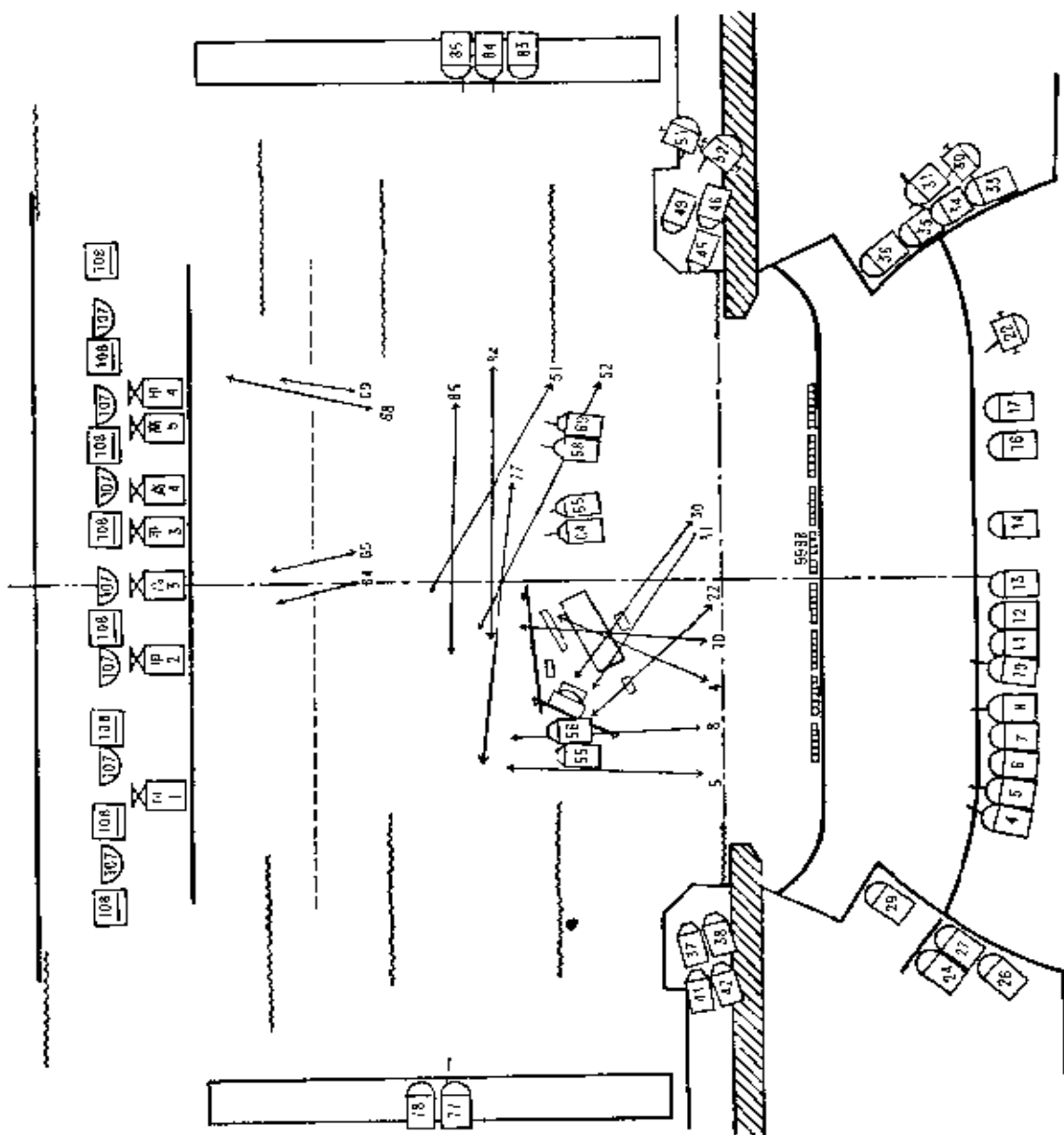

第三场布光图

灯号	投射位置	颜色
4, 5, 27, 35	投射位置同五场	浅黄
6, 11, 14, 17, 26, 29, 33, 36	演区铺平	浅蓝
7, 12, 13, 16, 38, 45	投射位置同二场	浅黄
8	投射位置同五场	白
10	舞台正前方铺平	注光
22	才二和唱席垫子	浅蓝
24, 34	投射位置同五场	浅蓝
30	梨子前演区	浅粉
31	粥摊菜子角	浅黄
37, 46	投射位置同二场	桔红
41, 42, 49	投射位置同二场	浅蓝
51, 52	粥摊在侧演区	浅黄
55, 56	行李	中蓝
64	行李角尺	浅黄
65	村家房子	中黄
68	枫树	桔红
69	村家“仁叶”	浅蓝
77	后部演区	中蓝
78, 83	后部演区	浅蓝
81	后部演区	白
85	后部演区	浅黄
98	演区	浅粉
99	演区	浅蓝
107	天幕	深蓝
108	天幕	双浅蓝
甲1, 2, 3, 4	天幕	
高3, 4, 5	天幕	

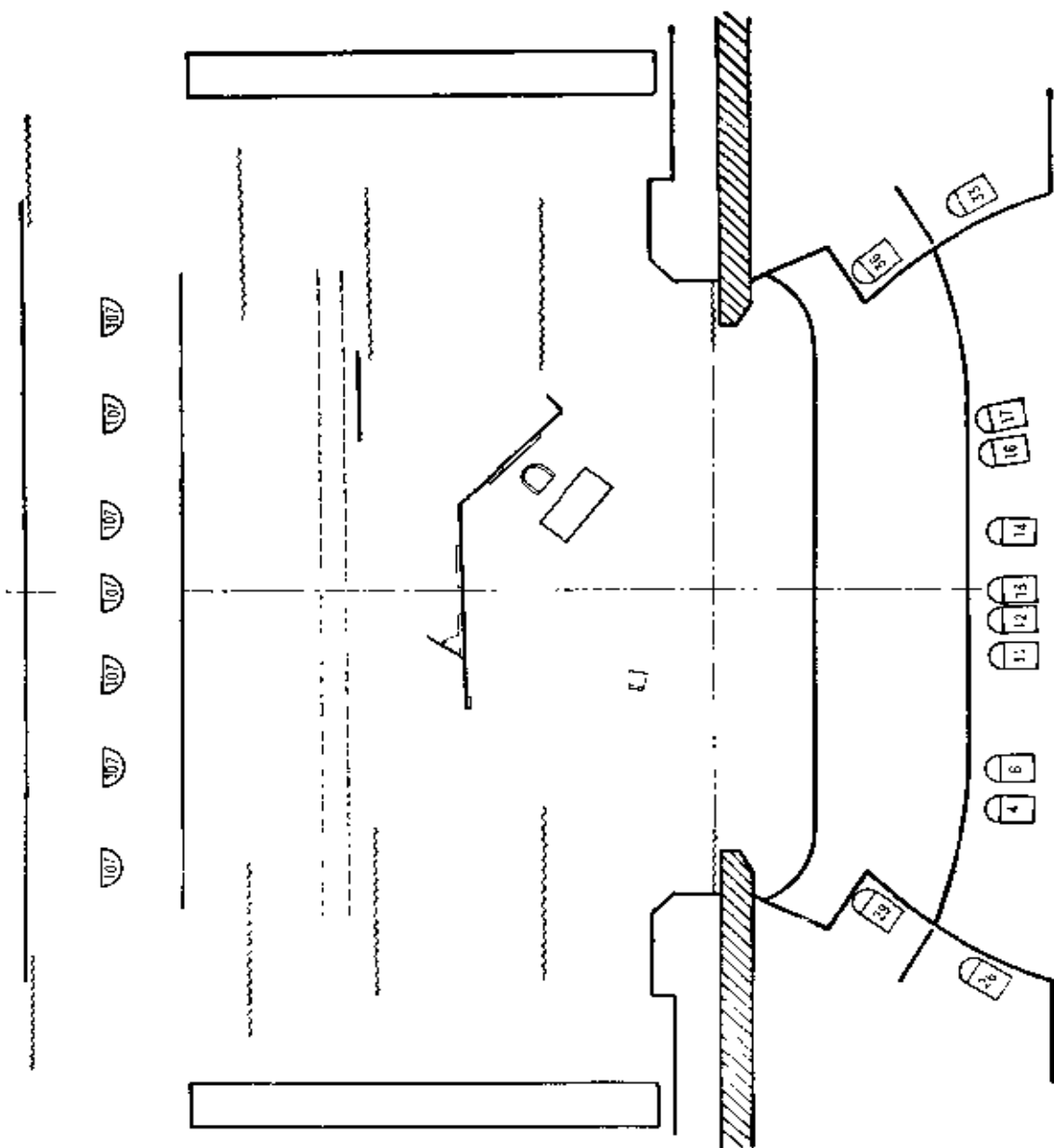

第四场布光图

灯号	投射位置	颜色
4	投射位置同五场	浅黄
6, 11, 14, 17, 20, 29, 33, 36	序及铺平	浅蓝
12, 13, 16	投射位置同二场	浅黄
107	天 光	深蓝

灯号	投射位置	颜色
4	接室内和室外	浅黄
5, 39, 40	室外铺平	浅黄
6, 11, 14, 17, 26, 29, 33, 36	展区铺平	浅蓝
7, 12, 13, 16, 19	室内铺平	浅蓝
8	室外椅子	白
15	椅子	桔红
18, 21	桌子	桔红
24, 28, 34	室内桌子无腿	浅粉
25, 27, 38, 45	室内桌子	浅黄
32	室内桌子	浅粉
35	室内桌子右侧	浅黄
37, 46	室内桌子	桔红
41, 42	室外铺平	浅蓝
47	大门口	桔红
48	大门口	中黄
49	室内铺平	浅蓝
50, 56	椅子	中黄
57, 58	椅子	浅蓝
70	室外椅子, 桌子	浅黄
71	室外椅子, 桌子	浅蓝
77	室外铺平	中黄
80	室外铺平	浅黄
98	展区	浅粉
99	展区	浅蓝
105	室内铺平	浅蓝
106	椅子	中黄
108	桌子	浅黄
甲1, 2, 3, 4	桌子	浅黄
乙1, 2, 3, 4	桌子	浅黄
丙1	桌子	浅黄

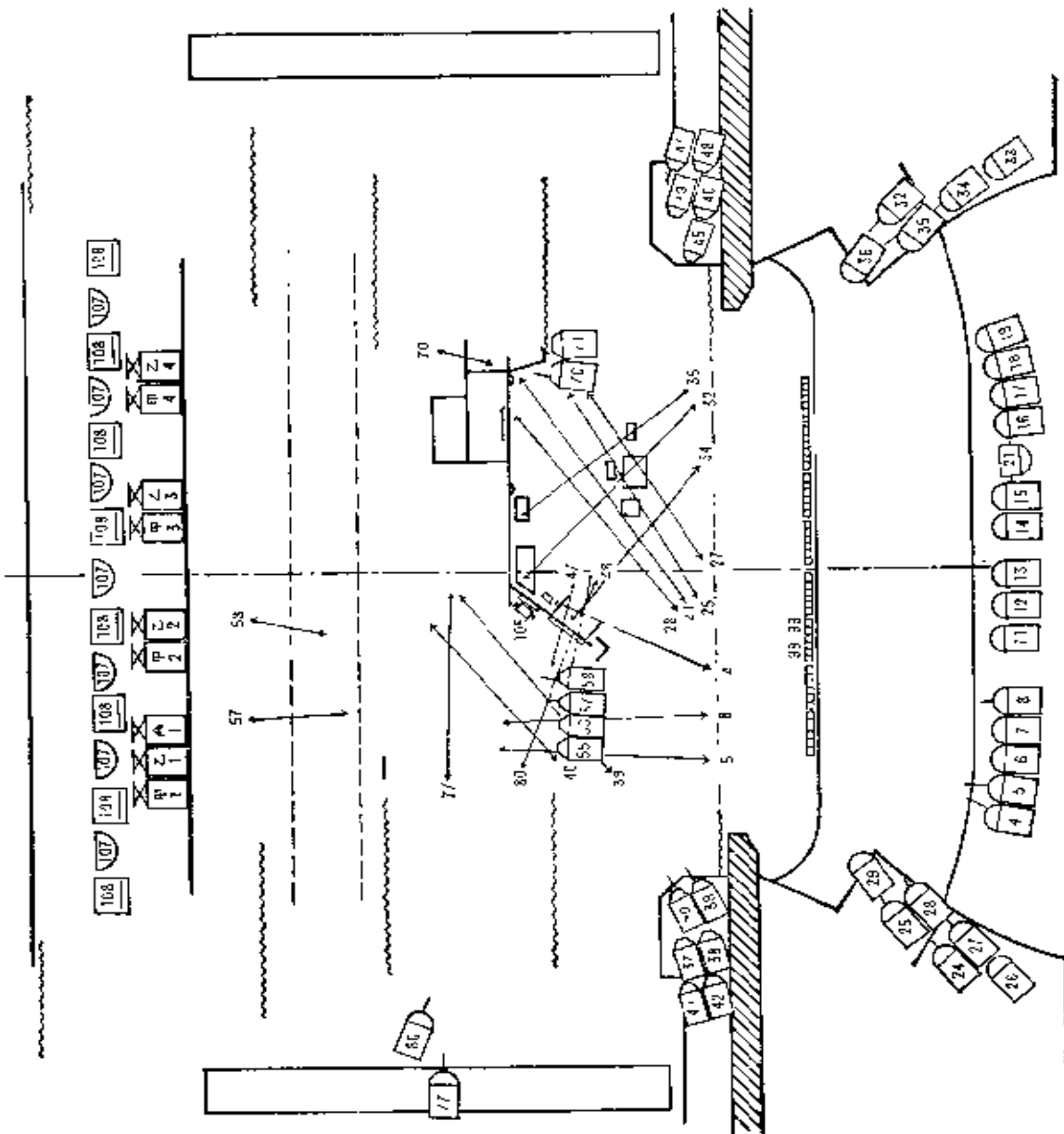

第五场布光图

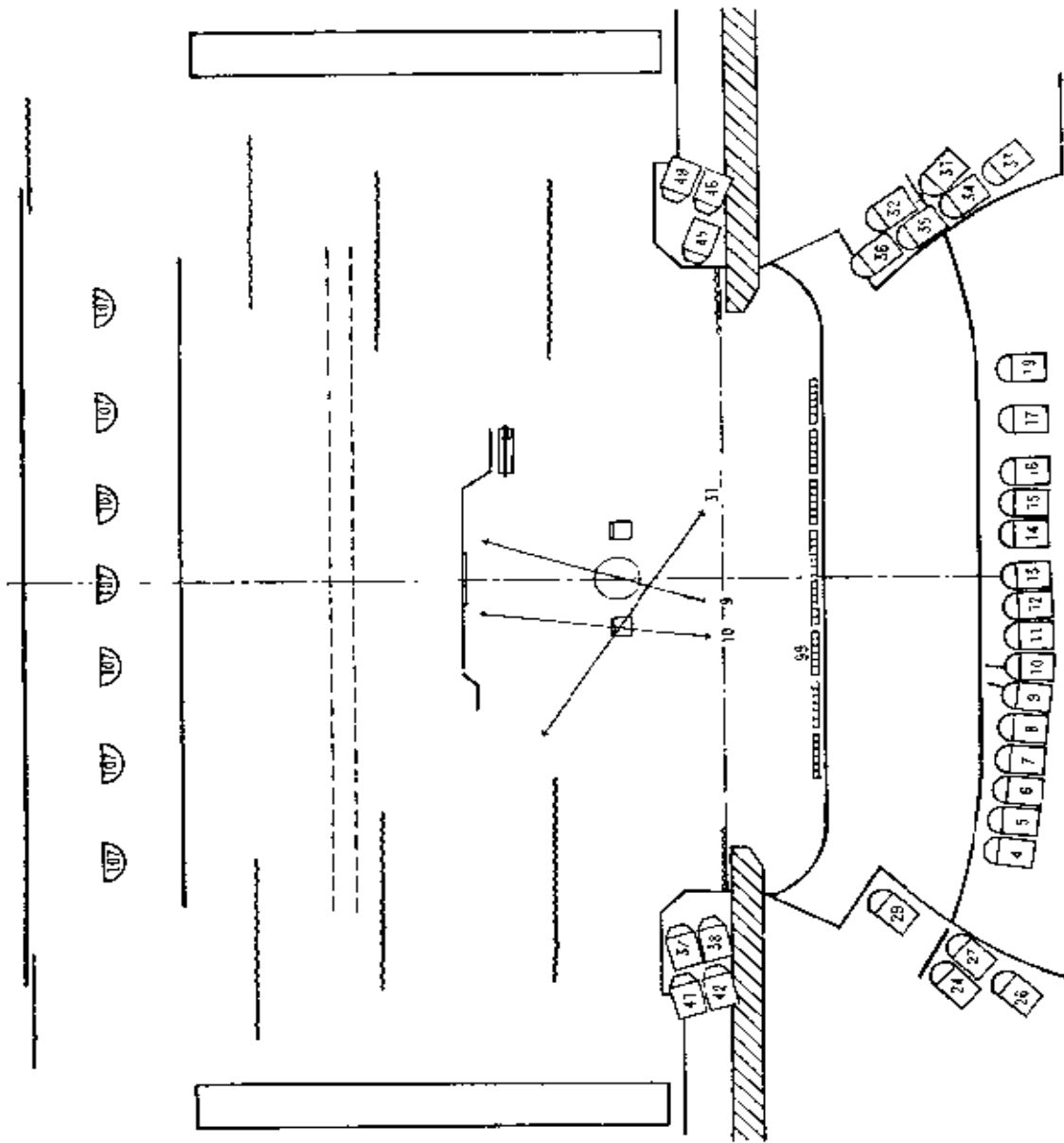

第六场布光图

灯号	投射位置	颜色
1, 5	投于位置五号场	浅黄
6, 11, 14, 17, 28, 29, 33, 30	演区斜二	浅蓝
7, 12, 13, 16, 19	室内斜二	浅黄
8	投射位置可互动	白
9	以观众为圆心	桔红
10	以左侧椅子为圆心	浅粉
15, 37, 46	投射位置... 二场	桔红
24, 32, 34	投射位置... 二场	浅粉
27, 37, 38, 45	投射位置... 二场	浅黄
31	以五侧椅子为圆心	浅黄
41, 42, 49	投射位置... 二场... 浅蓝	浅蓝
99	中央	浅黄
107	天幕	浅蓝

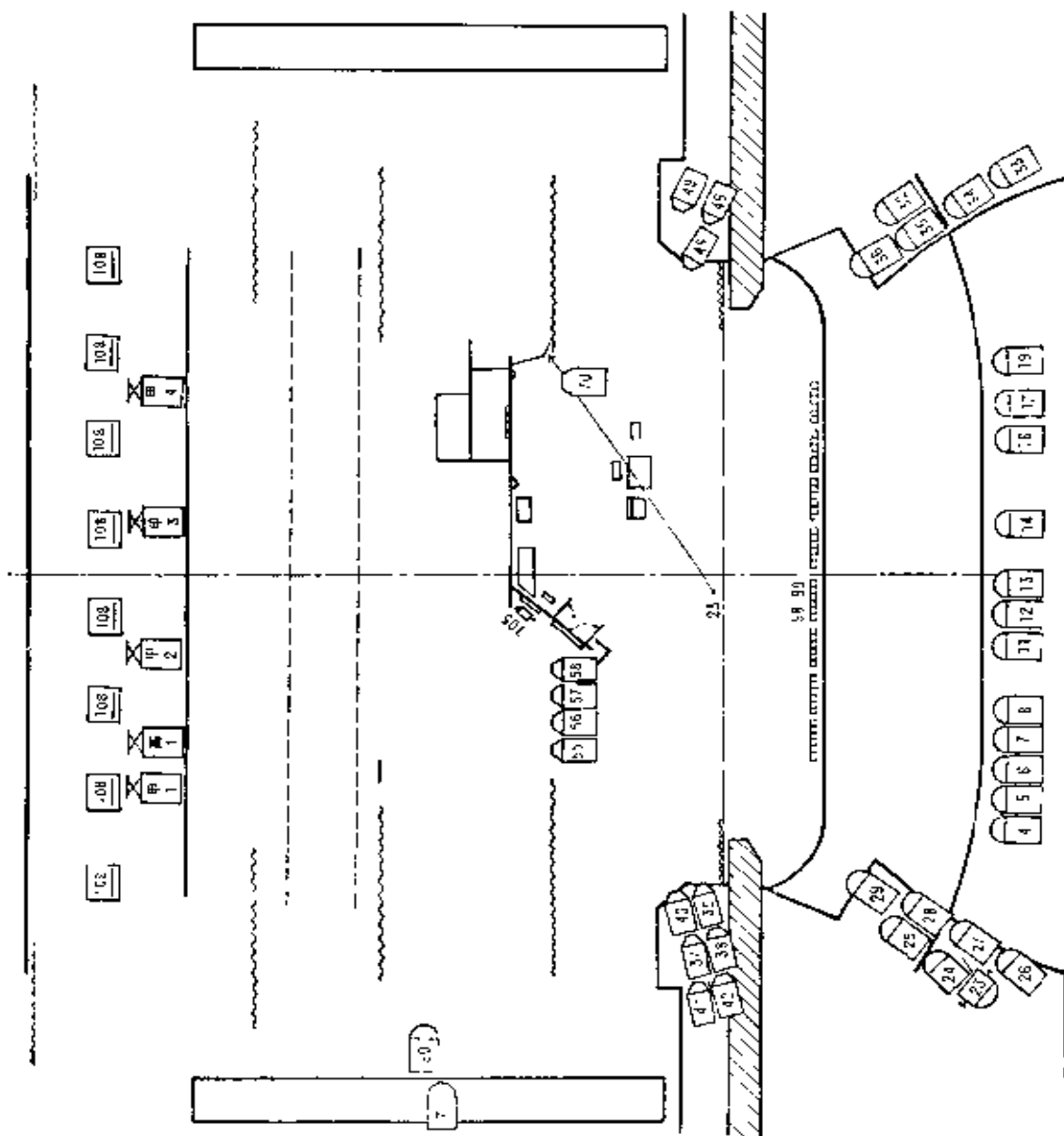

第七、九场布光图

灯号	投射位置	颜色
4	接穿力和室外	浅黄
5, 39, 40	室外窗口	浅黄
6, 11, 14, 17	观众铺平	浅蓝
7, 12, 13, 16, 19	室内铺平	浅黄
8	室外铺平	白
23	室内以桌子为中心	浅粉
24, 28, 34	室内桌子左供	浅粉
25, 27, 38, 45	室内桌子	浅黄
32	室内桌子	浅粉
35	室内桌子右侧	浅黄
37, 46	室内桌子	浅红
41, 42	室外窗口	浅蓝
49	室内窗口	浅蓝
55, 56	对景	中蓝
57, 58	对景	浅黄
70	观众席左侧, 对景	浅黄
77	室内右侧分区	中黄
80	室外窗口(土场用, 九场不用)	浅橙
98	观众区	浅粉
99	观众区	浅蓝
105	红蝴蝶	浅蓝
108	人排	浅蓝
101, 2, 3, 4	天排	浅蓝
高1	天排	

第八场布光图

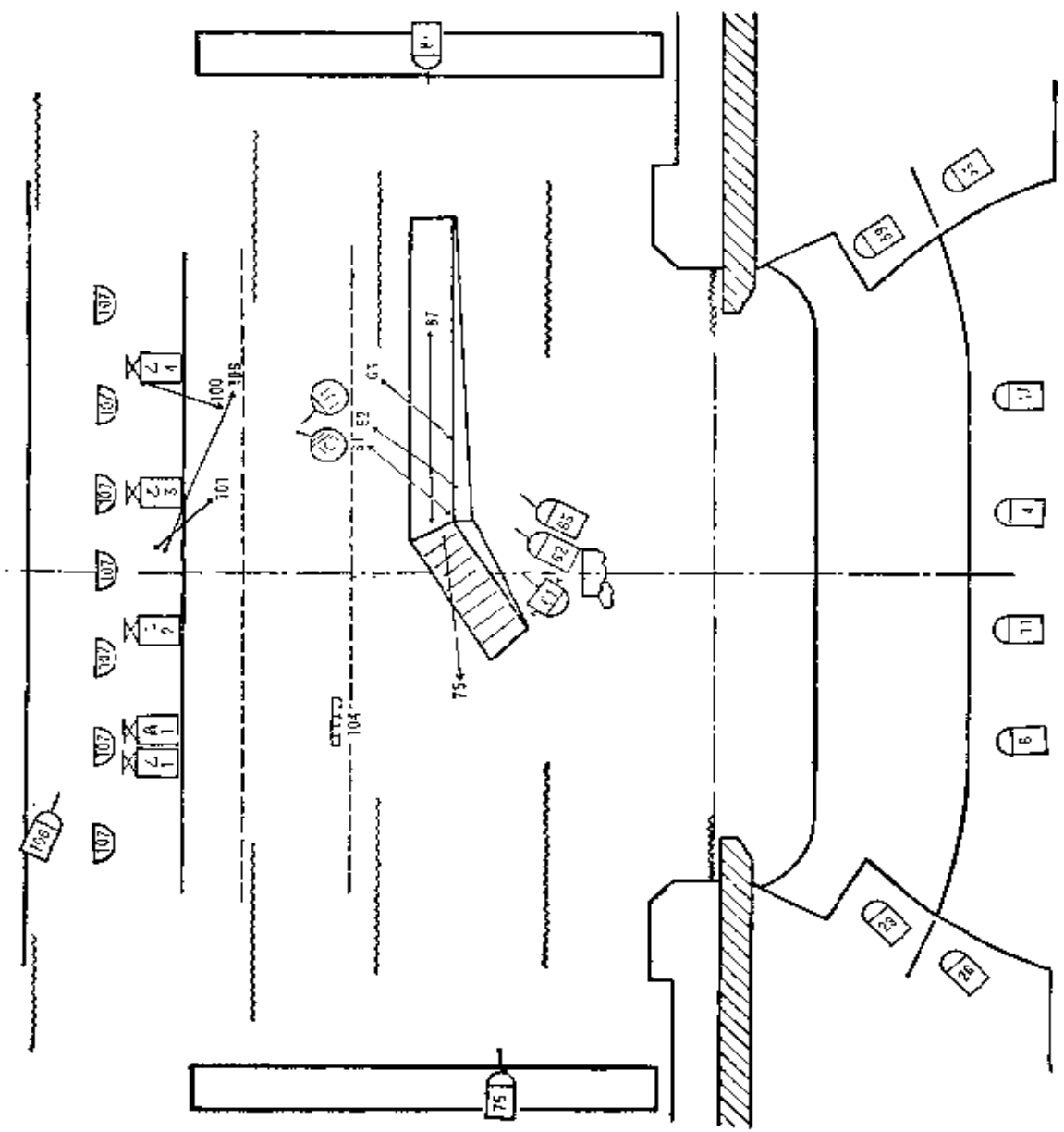

灯号	照射位置	颜色
6, 11, 14, 17, 26, 29, 33, 36	投射位置同一场	浅蓝
61	高坡上李永和所站的位置	大红
62	高坡上李永和, 铁海所站的位置	大红
63	高坡上铁梅, 李奶奶所站的位置	大红
75	高坡台阶	中蓝
87	高坡左、中部	大红
100	松树树下	1-3层 浅蓝
101	松树树枝	浅蓝
104	训练围墙	双浅蓝
106	反投松树树叶	双浅蓝
107	天幕	深蓝
乙1, 2, 3, 4	天幕	
甲1	天幕	

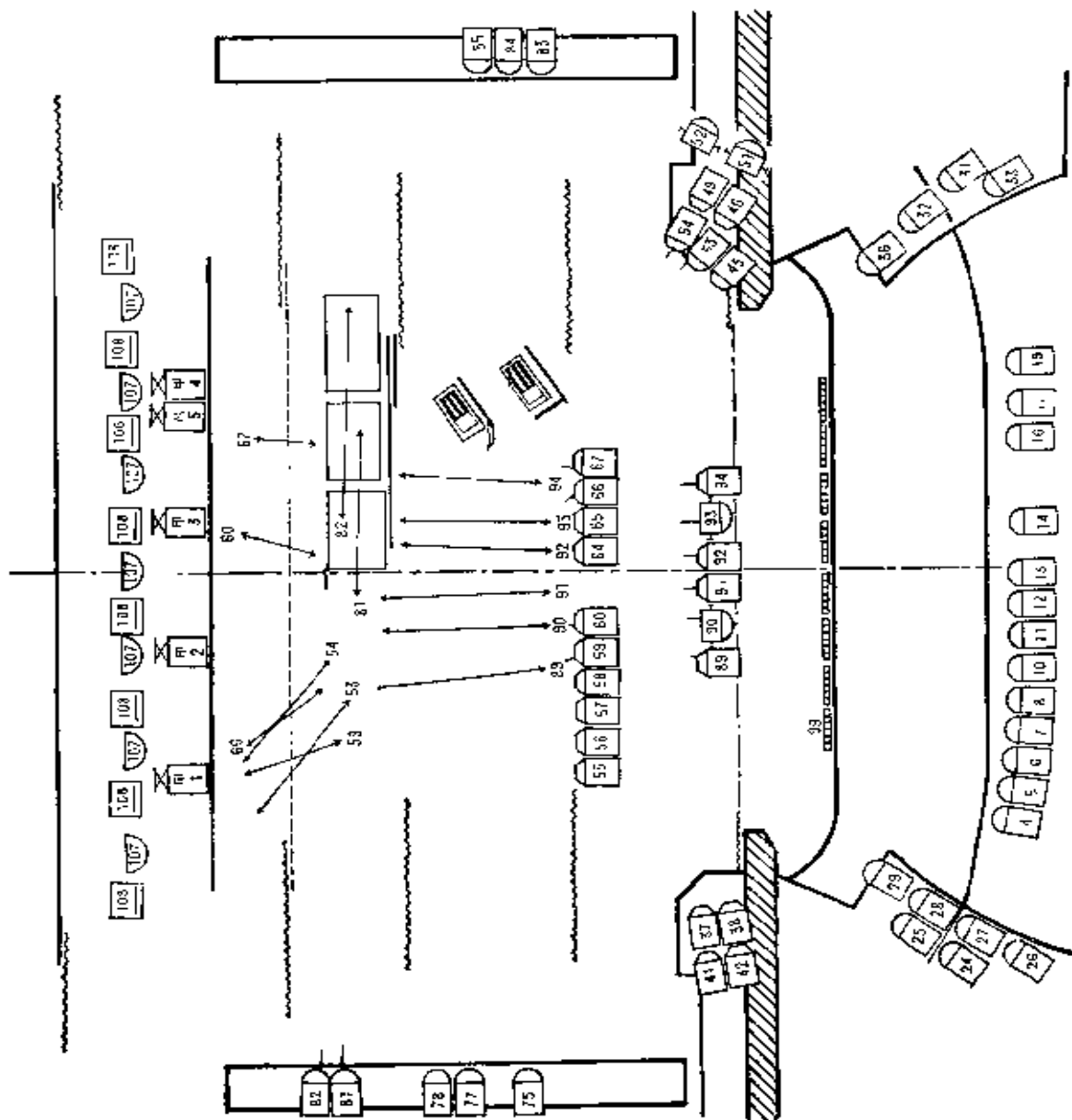

灯号	投射位置	颜色
4, 5, 25, 27	投射位置同五场	浅蓝
6, 11, 14, 17, 26, 29, 33, 36	滨区镜子	浅蓝
7, 12, 13, 16, 19, 38, 45	投射位置同二场	浅黄
8	投射位置同五场	白
10	投射位置同六场	浅粉
21, 28, 32	投射位置同五场	浅粉
31, 51, 52, 61	投射位置同三场	浅黄
35, 46	投射位置同二场	浅红
41, 42, 49	投射位置同二场	浅蓝
53	衬幕松树上, 学那	浅绿
54	衬幕松树上, 半那	浅绿
55, 56	衬幕	由蓝
57, 58	衬幕	浅黄
59	衬幕松树杆干	浅红
60, 66, 67	衬幕下学那	浅粉
65	投射位置同二场	中黄
75	高坡台沙	中蓝
77	后部滨区	中黄
78, 83	后部滨区	浅蓝
81, 82	山岩上层, 中室	中黄
84, 89, 94	后部滨区	白
85, 90, 91, 92, 93	后部滨区	浅黄
95	滨区	浅蓝
107	衬幕	浅蓝
108	衬幕	浅蓝
甲1, 2, 3, 4	衬幕	浅蓝
高0	衬幕	浅蓝

第十场布光图

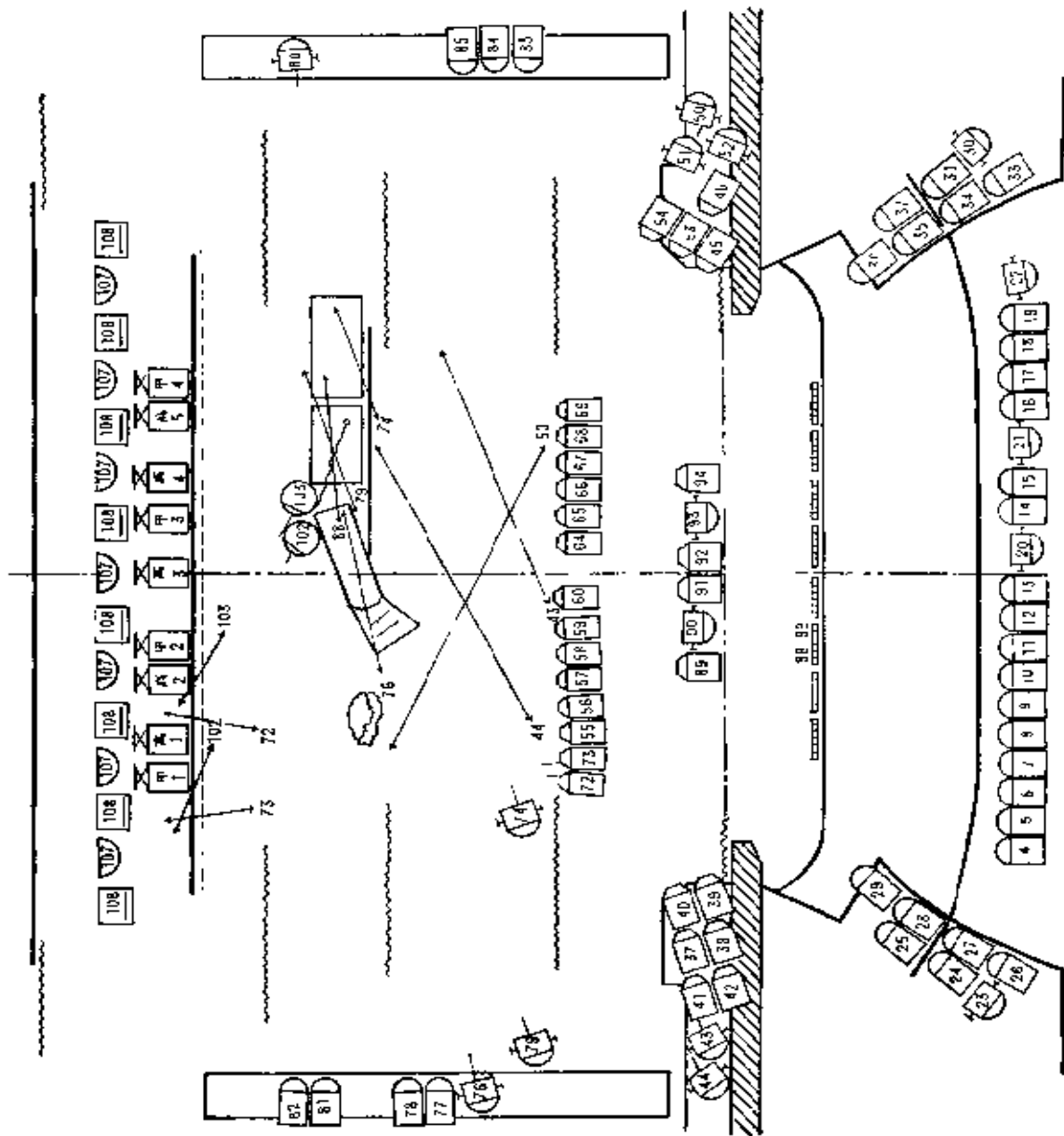

第十一场布光图

灯号	投射位置	颜色
4, 5, 25, 27, 31, 35, 39, 40	投射位置互五场	浅黄
6, 11, 14, 17, 26, 29, 33, 36	演区铺平	浅蓝
7, 12, 13, 16, 19, 38, 45	投射位置同二场	浅黄
8	投射位置同上场	白
9	投射位置同上场	桔红
10	投射位置同上场	浅粉
15, 18, 20, 21, 37, 46	投射位置同二场	桔红
22	投射位置同上场	浅橙
23	投射位置同上, 九, 五	浅粉
24, 28, 32, 34	投射位置同上, 五, 九, 五	浅粉
30	投射位置同上, 五, 九, 五	浅粉
41, 47	投射位置同上, 五, 九, 五	浅蓝
43	中部凉区	浅黄
44	中部凉区	白
50	中部凉区	浅粉
51, 52, 51	投射位置同上, 二, 三, 四	浅黄
53	投射位置同上, 二, 三, 四	浅黄
54	投射位置同上, 二, 三, 四	浅黄
57, 56	射平	中蓝
57, 58	射平	浅黄
59	射平	桔红
60, 66, 67	射平, 射平, 射平	浅粉
65	投射位置同上, 二, 三, 四	中黄
68	投射位置同上, 二, 三, 四	桔红
69	投射位置同上, 二, 三, 四	浅蓝
72, 73	射平, 射平	浅黄
74	高坡上射平	浅黄
76	斜板上	浅粉
77	后部凉区	中黄
78, 83	后部凉区	浅蓝
79, 86	红, 黄	桔红
81, 82	高坡上层, 中层	中黄
81, 89, 94	后部凉区	白
85, 90, 91, 92, 93	后部凉区	浅黄
98	演区	浅粉
99	演区	浅黄
102, 103	投射位置同上, 二, 三, 四	浅蓝
107	天, 幕	浅蓝
108	天, 幕	浅蓝
101, 2, 3, 4	天, 幕	浅蓝
1, 2, 3, 4, 5	天, 幕	浅蓝

追光管理表

名称	编号	规格	投射圆度 (直径)	镜片度数	数量	色	标	
说	1	110V 2KW 反射泡	1.88m	+ 800° - 200°	(1片)	参考舞台灯位总图		
				+ 450°	(2片)			
				- 300°	(1片)			
明	2	110V 1KW 反射泡	1.55m	+ 800° - 200°	(1片)			
				+ 450°	(2片)			
				+ 300°	(1片)			
	3	110V 1KW 反射泡	1m	450°	(1片)			
场次	电压(以自 偶变压器 为依据)							
读毛主席语录时	管	理	程				序	
	字幕灯灭。							
	3号灯投舞台中、大幕前。							
	当念到“踏着他们的血迹前进吧!”时, 3号灯熄灭。							
第一	场	1. 四个日寇宪兵巡哨过场后, 李玉和手提号志灯, 朝气蓬勃, 从容镇定, 健步走上。					实	白
		1号灯开, 追李玉和。					虚	白
		2. 铁梅挎货篮迎风而上。2号灯开, 追铁梅。					实	白

场次	管	程	序	光圈	颜色	电压(以自 偶变压器 为根据)
第一 场	管	程	序			
		3. 铁梅下。2号灯闭。		实	白	80V
		4. 王连举上。2号灯开, 追王连举。				
		5. 王连举下。2号灯闭。				
		6. 远处火车汽笛声。李玉和下。1号灯随闭。				
		7. 交通员从土坡上场。2号灯开, 追交通员。		实	白	100V
		8. 交通员晕倒后, 李玉和急上。1号灯开, 追李玉和。		实	白	110V
		9. 李玉和背起交通员下时, 2号灯移追王连举。李玉和下后, 1号灯闭。				
		10. 王连举为保自己, 畏缩颤抖地朝胳膊打了一枪。翻枪背时, 2号灯闭。				
	第二 场		1. 幕间曲后, 随打击乐“仓哪”, 3号灯渐亮, 追李奶奶。舞台光全亮后, 3号灯渐 渐减去。		虚	浅橙
		2. 李玉和高举号志灯时, 1号灯开, 追李玉和。		实	浅橙	110V
		3. 李玉和唱“天下事难不倒共产党员!”时, 3号灯渐亮, 追李奶奶。		虚	浅橙	110V
		4. 李奶奶吹灯时, 舞台光全切。1、3号灯随音乐尾声全闭。				
第三 场		1. 幕启后, 李玉和上。李玉和走在舞台中间时, 1号灯渐亮, 追李玉和。		实	白	110V
		2. 李玉和转身, 昂首迈开胜利的步伐时, 1号灯渐渐熄灭。				

场次	管	理	程	序	光圈	颜色	电压(以自 偶变压器 为依据)				
第四场	管	理	程	序	光圈	颜色	电压(以自 偶变压器 为依据)				
								1. 鸠山欲掀眼镜前, 2号灯开, 追鸠山。	虚	中蓝	100V
第五场	管	理	程	序	光圈	颜色	电压(以自 偶变压器 为依据)				
								2. 鸠山摘下眼镜念“李玉和?……”时, 2号灯闭。			
								1. 李奶奶唱完“而俺还要再来偿!”时, 2号灯开, 追铁梅,	实	浅橙	110V
								2. 铁梅唱到“我这里举红灯”时, 1号灯开, 追铁梅, 2号灯渐灭。	实	红	110V
第六场	管	理	程	序	光圈	颜色	电压(以自 偶变压器 为依据)				
								3. 铁梅唱到“打不尽豺狼”时, 2号灯开, 追李奶奶。	实	红	110V
第七场	管	理	程	序	光圈	颜色	电压(以自 偶变压器 为依据)				
								4. 铁梅和李奶奶高举红灯, “亮相”。随音乐尾声, 1、2号灯渐灭。			
								1. 侯宪补念“李师傅清吧。”时, 李玉和从容镇静, 坚定走上。1号灯开, 追李玉和。	实	白	110V
								2. 李玉和以压倒一切敌人的气魄, 阔步走下。1号灯渐闭。			
								3. 李玉和受刑后, 日寇先兵拖李玉和上。1号灯开, 追李玉和。	实	白	110V
第七场	管	理	程	序	光圈	颜色	电压(以自 偶变压器 为依据)				
								4. 李玉和扶椅挺立。鸠山面如土色, 2号灯开, 追鸠山。	虚	白	90V
								5. 李玉和拍案“亮相”时, 全台切光(1、2号灯保留)。李玉和放声大笑声中, 2号灯先闭, 1号灯后闭。			
第七场	管	理	程	序	光圈	颜色	电压(以自 偶变压器 为依据)				
								1. 特务查完户口下。李奶奶关门, 回身惊望。慧莲从里屋出, “亮相”。2号灯开, 追慧莲。待慧莲走至桌旁, 2号灯渐灭。	实	浅橙	110V
								2. 李奶奶、铁梅祖孙三人出门, 一往无前。1号灯开, 追李奶奶、铁梅。	实	白	110V
3. 李奶奶唱完“革命人经得起地陷天塌”时, 三人“亮相”。1号灯与舞台光同时急灭。											

场次	管 理 程 序	光 圈	颜 色	电压(以自 偶变压器 为依据)
第 八 场	1. 幕启, 鸠山站立台上。3号灯开, 追鸠山。	虚	浅蓝	100V
	2. 鸠山念“把老婆子带上来!”时, 李奶奶上。2号灯开, 追李奶奶。李奶奶毅然走下时, 2号灯闭。	实	白	100V
	3. 鸠山念“把李玉和带到那儿去!”时, 随人锣声, 3号灯灭。			
	4. 李玉和内唱到“狱警传似狼嚎我迈步——”时上场, “亮相”。1号灯开, 追李玉和。	实	白	110V
	5. 李玉和唱到“革命者顶天立地勇往直前!”时, 李奶奶上。2号灯开, 追李奶奶。李奶奶英勇走下时, 2号灯闭。	实	白	110V
6. 铁梅急上。铁梅叫“爹……”时, 2号灯开, 追铁梅。	实	白	110V	
7. 李玉和唱到“‘还清账目’我无挂牵。”时, 众日寇宪兵推李奶奶上。3号灯开, 追李奶奶。	虚	白	110V	
8. 三代人昂首登上高坡时, 1, 2, 3号灯全灭。				
9. 李玉和, 李奶奶牺牲后, 二日寇宪兵将铁梅推倒在舞台上时, 2号灯开, 追铁梅。	实	白	110V	
10. 铁梅站起, 回身呼唤“爹! 奶奶!”时, 鸠山上。3号灯开, 追鸠山。	虚	中蓝	100V	
11. 铁梅被伍长推下后, 2号灯灭。				
12. 鸠山念“这叫做放长线钓大鱼!”时, 随锣声, 3号灯灭。				

场次	管 程	理 程	序 程	光圈	颜色	电压(以白 偶变压器 为依据)
第九场	1. 幕启。铁梅进屋。随第一声锣声, 2号灯开, 追铁梅。 2. 铁梅奔向号志灯时, 2号灯闭。 3. 铁梅取下号志灯时, 1号灯开, 追铁梅。 4. 铁梅唱完“这就是铁梅给你的好回答!”后, 拿起号志灯欲走时, 1号灯闭。			实	白	100V
				实	白	110V
				实	白	110V
				实	白	110V
第十场	1. 幕启。铁梅上场时, 1号灯开, 追铁梅。 2. 游击队员引铁梅下时, 1号灯闭。 3. 伏击大捷。众游击队员威武“亮相”前, 1号灯开, 追磨刀人及众游击队员。 4. 众游击队员“亮相”后, 随幕闭, 1号灯熄灭。			实	白	110V
				实	白	110V
第十一场	1. 幕启。磨刀人引铁梅上。1号灯开, 追铁梅。 2. 铁梅高举红灯, 光芒万丈。随徐徐闭幕, 1号灯渐闭。			实	白	110V

灯 光 管 理 程 序 表 说 明

一、音符上灯光变化符号使用法：

↑ 为快开灯，即在此符号上面的音符上快开灯。

↓ 为快关灯，即在此符号上面的音符上快关灯。

 渐开灯，左箭头为从此音符起，右箭头为到此音符止，横线为变化过程。

 渐关灯，左箭头为从此音符起，右箭头为到此音符止，横线为变化过程。

二、在装台对光时，为便于灯光操作及布景迁换，按如下顺序：

二、五、七、九场→三场→十场→十一场→四场→六场→八场→谢幕→一场。

三、五场完，除休息十分钟后，幕间均不开场灯（观众席灯）。

四、幕间换景用 97 号灯（脚灯）照大幕，脚灯开关应根据幕间音乐的长短渐明渐暗。

五、表内开列的灯号是舞台灯位总图中的编号，实际操作中须换成配电盘的编号。

六、表内开列的刻度以钢丝操作台 0→100°为依据，如 89→80°，即 89 号灯亮度 80 度。

幻灯以自偶变压器 0→220V 为依据，如甲 1→180V，即甲组幻灯 1 号电压升至 180V。

七、天幕幻灯三组，各组数据如下：

组别	灯数	幻灯片至天幕距离	物镜度数	标高	规格	灯与灯距离
甲组	4	2.7m	1050° (-600°) (+450°)	3m	2KW 反射泡	3m
乙组	4	2.7m	1050° (+600°) (-450°)	3m	1KW 反射泡	3m
高组	5	2.7m	750° (+300°) (-450°)	5m	2KW 反射泡	

场次	序号	操 作 时 间	操 作 要 求	灯光变化	灯号及刻度	幻 电	灯 压
第 一 场	1	<p>日寇犯兵过场音乐</p> <p>(7 0 3 0 1 0 7 0 6 0 2 0 7 0 6 0)</p> <p>7 ! — 3 — 3 —</p> <p>(匪 台 台 乙 台 匪 台 台 七 台 七 台 乙 台)</p> <p>(xx × 0 xx × 0 × 0 xx × 0 xx × 0 × 0 xx × 0 × 0 × 0)</p> <p>5 0 1 0 5 0 4 0 3 0 4 0 3 0 7 0</p> <p>1 ! — 7 ! — 7 ! —</p> <p>(匪 台 台 七 台 乙 台 匪 台 台 七 台 七 台 乙 台)</p> <p>(xx × 0 xx × 0 × 0 × 0 xx × 0 xx × 0 × 0 × 0 xx × 0 × 0 × 0)</p> <p>6 0 7 0 6 0 4 0 3 0)</p> <p>6 ! — 6 ! 4 ! 3 ! — 3 ! — 3 0 0</p> <p>(匪 . 0)</p> <p>(xx × 0 xx × 0 × 0 / 0 xx × 0 × 0 × 0 xx × 0 × 0 × 0)</p>	<p>随大幕开，</p> <p>右列灯号渐明。</p>	<p>升</p>	<p>6, 11, 14, 17 →</p> <p>80°</p>		

场次	序号	操 作 时 间	操 作 要 求	灯光变化	灯号及刻度	灯 电 压
第 一 场	3	李玉和上场音乐 $\bar{6} - \bar{1} - \bar{2} \bar{3} \bar{1} \bar{2} \bar{3} - \bar{3} - $ (哪) \nearrow	随李玉和上场时。	升	6, 11, 14, 17, 乙1, 2, 26, 29, 33, 36, 3, 4→220V 41, 42, 49→100° 99→70°	
	4	火车效果响时。	先升95, 96号灯, 后降演区光。	升 降	95, 96→100° 6, 11, 14, 17, 26, 29, 33, 36, 41, 42, 49, 55, 56, 78, 83, 86, 99→0°	
第 二 场	5	交通员上场时。	交通员上场后, 追光灯光亮, 随后将右列灯号升起。	升	6, 11, 14, 17, 26, 29, 33, 36, 41, 42, 49, 55, 56, 78, 83, 86→100° 99→70°	
	6	闭幕曲 $) 0 (\frac{4}{4} \hat{6} \text{---} \frac{5}{4} \underline{5} \underline{0} \underline{4} \underline{0} \underline{2} \underline{0} \underline{7} \underline{0} \underline{1} \underline{0} \underline{4} \underline{6} \text{---} $ (八 四) (× 0 × 0 × 0 × 0 × 0) \downarrow	伍长喊“卧倒!”后切光。	切		

场次	序号	操 作 时 间	操 作 要 求	灯光变化	灯号及刻度	灯 电 压
第 二 场	1	幕间曲 $(0 \dot{7} \dot{1} \dot{2} \dot{3} \dot{2} \dot{1} \dot{7} \dot{6} \quad 5 \dot{4} \dot{3} \dot{2} \dot{3} \dot{4} \dot{5} \dot{6} \quad \dot{7})$ $\dot{7} \quad \dot{7} \quad \dot{2} \quad \dot{7} \quad \dot{2} \quad \dot{7} \quad \dot{2} \quad \dot{7} \quad \dot{6} \quad \dot{5} \quad \dot{6} \quad \dot{7} \quad \dot{5}$ $\frac{2}{4} \quad \dot{6} \cdot \dot{5} \quad \quad \underline{\underline{3 \dot{5}}} \quad \underline{\underline{6 \dot{5} \dot{1}}} \quad \quad \underline{\underline{\frac{3}{4}}} \quad \underline{\underline{5 \dot{6}}} \quad \underline{\underline{\dot{1} \dot{2} \dot{2} \dot{7} \dot{6}}} \quad \quad \underline{\underline{5(5 \dot{5} \dot{5} \dot{5})}}$ (仓 才 台 仓 才 台 才 大 台 仓) $\dot{1} \quad \dot{1} \quad \dot{1} \quad \dot{1} \quad \dot{3} \quad \dot{3} \quad \dot{3} \quad \dot{3} \quad \dot{2} \quad \dot{2}$	幕启时舞台全暗。3号追光灯先亮。李奶奶抢灯时大幕光，演区光平稳地升足。	升	6, 7, 11, 12, 13, 14, 15, 16, 17, 18, 19, 21, 24, 25, 26, 27, 28, 29, 32, 33, 34, 35, 36, 37, 38, 41, 42, 45, 46, 49, 55, 56, 71→100° 98, 99→70°, 105→55', 107→80°	乙1, 2, 3, 4→220V
	2	李玉和、交通员对暗号音乐 $\dot{2} \dot{3} \dot{1} \dot{7} \quad \dot{6} \quad \quad \dot{6} \cdot \quad \dot{5} \quad \quad \dot{3} \dot{2} \quad \dot{3} \dot{5} \quad \quad \dot{3} \dot{2} \quad \dot{6} \dot{7} \quad \dot{2} \dot{0} \quad \quad \dot{5} \quad - \quad \dot{5} \quad \dot{0}$ (仓 才 台 仓 才 台 才 台 0 才 仓) (*) $\dot{7}$	李玉和高举李志强时急升。	升	20→100°	

场次	序号	操 作 时 间	操 作 要 求	灯 光 变 化	灯 号 及 刻 度	灯 电 压
第 二 场		李玉和唱腔——“天下事难不倒共产党员”	李奶奶吹灯 时，全场仅留 1、3号灯追 光。	切		
	3	$\frac{2}{4}$ $\dot{2}$ 0 $\hat{0}$ $\hat{0}$ $\frac{2}{4}$ ($\dot{3}$ 0 $\dot{1}$ 0) $\frac{3}{4}$ $\dot{2}$ — — 员! 仓 0 $\hat{0}$ $\hat{0}$ 邮 八 0 大 0 仓 才 才 才 ↓ $\frac{2}{4}$ $\dot{2}$ — $\dot{2}$ ($\dot{2}$ 0 0) 才 才 才 才 仓 才 才		升	37, 38, 41, 42, 45, 46, 49, 51, 52, 55, 56, 68, 69, 77, 78, 83, 84, 85, 86 →100°, 64, 65 →80°, 107→90°, 108→60°	甲 1、2、3、4→140V 高 3、4、5→120V
	1	开幕前。				
第 三 场		幕间曲	大幕启动 时，将右列灯 号升起。	升		
	2	$\frac{4}{4}$ $\underline{3\ 2}$ $\overset{b}{1}$ $\overset{b}{7}$ $\underline{6\ 5\ 4}$ $\underline{3\ 0\ 0}$ $\underline{6\ i}$ $\dot{2}$ $\dot{3}$ $\underline{6\ 5\ 4}$ $\underline{3\ 2}$ $\underline{1\ 2}$ $\underline{3\ 0\ 0}$ $\underline{0\ 0\ 0}$ ↗			4, 5, 6, 7, 8, 10, 11, 12, 13, 14, 16, 17, 22, 24, 26, 27, 29, 30, 31, 33, 34, 5 →180V 高 3, 4, 5→160V 35, 36, 98, 99→100°	甲 1、2、3、4→180V 高 3、4、5→160V

场次	序号	操 作 时 间	操 作 要 求	灯光变化	灯号及刻度	灯 电 压
第 五 场	1	开幕前。	幕启前右列灯号升起。	升	37, 38, 39, 40, 41, 42, 45, 46, 49, 55, 56, 71, 77, 80 →100° 57, 58→80°, 70→70°, 105→60°, 107→80°, 108→70°	甲 1, 2, 3, 4→220V 乙 1, 2, 高 1 → 180V
	2	幕间曲 <u>1. 2 6 1 5 4</u> <u>3 3 1 2 3</u> <u>5. 7 6 1 5 6</u> <u>1. 5 6 5 1 3</u> <u>2. 1 2 3</u> ↗	随幕启右列灯号升起。	升	4, 5, 6, 7, 8, 11, 12, 13, 14, 15, 16, 17, 18, 19, 21, 24, 25, 26, 27, 28, 29, 32, 33, 34, 35, 36, →100° 98, 99→70°	
	3	说红灯音乐 <u>4</u> ⁶⁷ <u>6</u> - <u>6 3 5 6</u> <u>1. 2 6 1 5 4</u> <u>3 - 3 1 2 3</u> <u>5. 7 6 1 5 6</u> <u>1. 5 6 5 1 3</u> <u>2. 1 2 3</u> <u>5. 7 6 4 3. 5</u> <u>2 3 2 1 7 6 5</u> <u>6</u> ... <u>6 6 1 2</u>	铁梅念“爹，给您戴上围市”时，降右列灯号。 在降上述各灯同时，将右列各灯压暗些，压的要稳。	降 压	4, 5, 8, 39, 10, 57, 58, 70, 77, 80, 98, 108→0° 7, 12, 13, 15, 16, 18, 19, 21, 3, 4→0 24, 25, 27, 28, 32, 34, 35, 37, 38, 45, 46→70° 105→50°	甲 1, 2, 3, 4→0 高 1 → 0

场次	序号	操 作 时 间	操 作 要 求	灯光变化	灯号及刻度	幻电	灯压
第 五 场	3	$\begin{array}{ c c c c c c } \hline \dot{1} & \dot{2} & \dot{6} & \dot{1} & \dot{5} & \dot{4} \\ \hline \end{array} \quad \begin{array}{ c c c c c c } \hline 3 & - & 3 & 1 & 2 & 3 \\ \hline \end{array} \quad \begin{array}{ c c c c c c } \hline 5 & . & 7 & 6 & \dot{1} & 5 & 6 \\ \hline \end{array}$ $\begin{array}{ c c c c c c } \hline \dot{1} & . & 5 & 6 & 5 & \dot{1} & \dot{3} \\ \hline \end{array} \quad \begin{array}{ c c c c c c } \hline \dot{2} & . & \dot{1} & \dot{2} & \dot{3} & 5 & . & 7 & 6 & 4 & 3 & . & 5 \\ \hline \end{array}$ $\begin{array}{ c c c c c c } \hline \dot{2} & \dot{3} & \dot{2} & 7 & 6 & 5 & 6 & \dot{1} \\ \hline \end{array} \quad \begin{array}{ c c c c c c } \hline 5 & . & 3 & 6 & - & \hat{1} & - & 5 & \hat{4} \\ \hline \end{array}$ $3 \text{ 〃 } - - - \parallel$					
	4	<p>铁梅唱腔——“做人要做这样的人”</p> $\begin{array}{cccccccc} \text{tr} & & & & & & & \\ (2.2 & 1.2 & 3.2 & 3.5 & 2.1 & \overset{\hat{1}}{\underset{\hat{1}}{1}} & \overset{\hat{2}}{\underset{\hat{2}}{2}} & \overset{\hat{3}}{\underset{\hat{3}}{3}} & \overset{\hat{4}}{\underset{\hat{4}}{4}} & \overset{\hat{5}}{\underset{\hat{5}}{5}} & - &) \end{array}$ <p>【西皮散板】</p> $\begin{array}{ c c c c c c } \hline \hat{1} & - & \overset{\hat{1}}{\underset{\hat{1}}{1}} & 6.7 & \overset{\hat{2}}{\underset{\hat{2}}{6}}.5 & 3.6 \\ \hline \end{array}$ <p>听 罢 奶</p>	随铁梅捻灯时，将右列各灯升起。	升	7, 12, 13, 15, 16, 18, 19, 21, 24, 25, 27, 28, 32, 34, 35, 37, 38, 45, 46 →100°		

场次	序号	操 作 时 间	操 作 要 求	灯光变化	灯号及刻度	幻电	灯 压
第 五 场	5	假交通员骗密电码音乐 $\overset{\frown}{6} - \overset{\frown}{6} \overset{\frown}{5} \overset{\frown}{5} \overset{\frown}{i} \overset{\frown}{i} \overset{\frown}{2} \overset{\frown}{3} \overset{\frown}{3} \overset{\frown}{0} \overset{\frown}{0}$ (哪 仓 哪 仓 哪 八 大 仓 0) \nearrow	李玉和回家推门前, 47、48号灯升起。 李玉和昂首阔步, 迎风而去时, 47、48号灯熄灭。	升、灭	47、48		
	6	糖说革命家史音乐 $\overset{\frown}{6} - - - \overset{\frown}{6} \overset{\frown}{1} \overset{\frown}{2} \overset{\frown}{1} \overset{\frown}{6} \overset{\frown}{5} \overset{\frown}{1} \overset{\frown}{1} \overset{\frown}{1} \overset{\frown}{1} \overset{\frown}{1} \overset{\frown}{2} \overset{\frown}{3}$ $\overset{\frown}{5} \overset{\frown}{6} \overset{\frown}{4} \overset{\frown}{3} \overset{\frown}{5} \overset{\frown}{2} \overset{\frown}{3} \overset{\frown}{1} - \overset{\frown}{1} \overset{\frown}{2} \overset{\frown}{6} \overset{\frown}{5} \overset{\frown}{1} \overset{\frown}{2} \overset{\frown}{3} \overset{\frown}{5}$ $\overset{\frown}{2} \overset{\frown}{3} \overset{\frown}{7} \overset{\frown}{6} \overset{\frown}{5} \overset{\frown}{6} \overset{\frown}{2} \overset{\frown}{7} \overset{\frown}{6} \overset{\frown}{5} \overset{\frown}{6} \overset{\frown}{4} \overset{\frown}{3} \overset{\frown}{2} \overset{\frown}{3}$ $\overset{\frown}{5} \overset{\frown}{6} \overset{\frown}{1} \overset{\frown}{7} \overset{\frown}{6} \overset{\frown}{4} \overset{\frown}{3} \overset{\frown}{5} \overset{\frown}{6} \overset{\frown}{1}$ \nearrow	压	7、12、13、16、19、37、38、15、46→60°			

场次	序号	操 作 时 间	操 作 要 求	灯 光 变 化	灯 号 及 刻 度	幻 电 压
第 六 场	2	随大幕开时。		升	6, 9, 10, 11, 14, 15, 17, 26, 29, 33, 36 → 100°	
	3	李玉和唱腔——“从容对敌巍然如山” $\overset{\wedge}{6}$ — $\bar{1}$ $\bar{2}$ $\overset{\wedge}{3}$ — $\overset{\wedge}{5}$ 0 $\overset{\wedge}{6}$ 0 $\overset{\wedge}{2}$ 0 $\overset{\wedge}{2}$ 0 $\overset{\wedge}{2}$ 1 2 3 5 (哪———仓0) ↗	侯宪补念 “李师傅请 吧。”时, 将右 列灯号升起。	升	4, 5, 7, 8, 12, 13, 16, 19, 24, 27, 31, 32, 34, 35 → 100° 99 → 70°	
第 七 场	4	李玉和唱腔——“狼心狗肺贼鸠山” 0 0 0 $\overset{\wedge}{0}$ 0 $\frac{2}{4}$ 拉 大 哪 拉 八 仓 才 仓 才 仓 才 (笑)哈…… (八 0 仓 0 $\overset{\wedge}{0}$ 0 哪 ↓	李玉和拍案 “亮相”时, 全 场切光。	切		
	1	开幕前。	开幕前右列 灯号升起。	升	37, 38, 39, 40, 41, 42, 45, 46, 49, 55, 56, 77, 80 → 100° 57, 58 → 80°, 180V 70 → 65°, 105 → 40, 108 → 70°	甲 1, 2, 3, 4 → 220V 高 1 → 180V

场次	序号	操 作 时 间	操 作 要 求	灯光变化	灯号及刻度	幻电	灯压
	2	随大幕启动时。		升	4,5,6,7,8,11,12,13,14,16,17,19,23,24,25,26,27,28,29,32,33,34,35,36→100° 98,99→70°		
第 七 场	3	铁梅、李奶奶对唱——“万难不怕” 不 怕—— $\frac{2}{4}$ (5̇) — 6̇ — 1̇. i̇ i̇ i̇ 3 2 3 5 2 1 6 1 (仓 才 —) (仓 才 才) $\frac{2.3}{4}$ 5 7 6 2.7 6 2 2 7 6 仓 才 乙 仓 才 仓 仓 台 才 台	李奶奶、铁梅出门后,随铁梅关门,右列灯号平稳地压至60°。	压	7, 12, 13, 16, 19, 23, 24, 25, 27, 28, 32, 34, 35, 37, 38, 45, 46, 70, 98, 99→60°		
第 七 场	4	铁梅、李奶奶对唱——“万难不怕” $\frac{2}{4}$ 1̇ 2̇ 4̇ 3̇. 2̇ 3̇ 6̇ 1̇ — 1̇ 0̇ 天 塌! (大. 八 大 八 才. 才 才 才 才 才 才 仓) ↓	李奶奶唱完“革命人经得起地陷天塌!”后,全场切光。	切			

场次	序号	操 作 时 间	操 作 要 求	灯光变化	灯号及刻度	灯 电 压
第 八 场	1	暗转前。	随大幕开，慢慢升起右列灯号。	升	6、11、14、17 →60°	
	2	鸣山念完“把李玉和带到那儿去！”时。		降	6、11、14、17 →0°	
	3	李玉和唱腔——“雄心壮志冲云天” $\frac{4}{4}$ (6 - i - 2 3 i 2 3 - - - $\frac{1}{4}$ 3 6) (哪 - - - - - 仓 0) $\underline{\underline{5643}} \underline{\underline{2312}} \underline{\underline{35}} \underline{\underline{2321}} \underline{\underline{6i}} \underline{\underline{3561}} \underline{\underline{5612}} \underline{\underline{6123}}$ ↑ $\underline{\underline{1235}} \underline{\underline{2123}} \underline{\underline{50}} \underline{\underline{60}} \underline{\underline{70}} \underline{\underline{607}}$ (大 0 大 0 哪 - - - - - 仓 0) ↑ $\underline{\underline{2.346}} \underline{\underline{3523}} \underline{\underline{10}} \underline{\underline{3.5}} \underline{\underline{23}} \underline{\underline{70}}$ ↑	伍长喊“带——卡——和！”时，天幕光、演区光回时平稳地缓慢升起。	升 6、11、14、17、26、29、33、36、4 75、100、101、104、106 →100° 220V 107→60°	7.1、2、3、4→220V 高1→220V	

场次	序号	操 作	时 间	操 作 要 求	灯光变化	灯号及刻度	幻电	灯 压
第 八 场	4	《国际歌》乐声中。		三代人昂首登上高坡时, 右列灯号升起。三代人挺胸走下时, 随即压灭。	升, 灭	61, 62, 63, 87		
	5	鸠山念完“这叫做放长线钓大鱼!”时。		随大锣声同时全场切光。	切			
第 九 场	1	幕间曲		大幕拉开时台上全暗。1号追光灯打在门上。	升	4, 5, 6, 7, 8, 11, 12, 13, 14, 3, 4, 16, 17, 19, 23, 24, 25, 26, 27, 28, 29, 32, 33, 34, 35, 36, 37, 38, 39, 40, 41, 42, 45, 46, 49, 55, 56, 77→70°	甲 1, 2, 高 1 → 180V	
		铁梅进门后, 将右列灯号渐渐升起。		铁梅进门后, 将右列灯号渐渐升起。	切	57, 58→80°, 98, 99→70, 105 →40°, 108 →70°		

场次	序号	操 作 时 间	操 作 要 求	灯光变化	灯号及刻度	灯 压
第十场	2	随大幕拉开时。		升	4、5、6、7、8、 10、11、12、13、 14、16、17、19、 24、25、26、27、 28、29、31、32、 33、36、99→100°	
	3	闭幕曲 八 八 大 $\frac{2}{4}$ $\frac{3}{4}$ $\frac{1}{5}$ $\frac{1}{5}$ $\frac{1}{2}$ (合) ↓	切光时，留 1号灯追光。	切		
第十一场	1	开幕前。	开幕前，将 幕内右列灯号 升足。	升	37、38、39、40、 41、42、43、44、45、4→220V 46、47、48、49、50、 51、52、53、54、55、 56、57、58、59、64、4、5→220V 65、66、67、68、69、 72、73、74、75、76、 77、78、79、81、82、 83、84、85、86、88、 89、90、91、92、93、 94、97、98、99、 102、103、107、 108→100	甲1、2、3、 高1、2、3、

场次	序号	操 作 时 间	操 作 要 求	灯光 变化	灯号及刻度	幻 电	灯 压
第 十 一 场	2	随大幕拉开时。		升	4、5、6、7、8、9、 10、11、12、13、 14、15、16、17、 18、19、20、21、 22、23、24、25、 26、27、28、29、 30、31、32、33、 34、35、36→100°		
					闭幕时。	闭幕时全场 灯光不动，闭 幕后再调谢幕 的灯号。	
谢 幕		开幕前。	闭幕后，迅 速将右列灯号 灭掉。	降	55、56、57、58、 59、60、64、65、 66、67、68、69、 72、73、74、75、 76、77、78、79、 81、82、83、84、 85、86、88、102、 103、107、108→0°	甲1、2、3、 4→0	
							升

场次	顺序	种类	运	用	效	果	时	间	
第 一 场	1	风							(紧接下曲)
		声	李玉和上场音乐 						
第 二 场	2	风	李玉和唱腔——“手提红灯四下看” 						(哪 仓)
		声							

场次	顺序	种类	运	用	效	时	间	
			李玉和念“有事我临时通知你”至王连举答“好吧”时，远处火车汽笛声和火车声。 火车过场及交通员跳车音乐					
第	一	场	$\underline{\underline{3\ 4\ 5\ 4}}\ \underline{\underline{3\ 4\ 5\ 4}}\ \underline{\underline{3\ 4\ 5\ 4}}\ \underline{\underline{3\ 4\ 5\ 4}}\ \underline{\underline{3\ 4\ 5\ 4}}\ \underline{\underline{3\ 4\ 5\ 4}}\ \underline{\underline{3\ 4\ 5\ 4}}\ \underline{\underline{3\ 4\ 5\ 4}}$ $\underline{\underline{0}}\ \underline{\underline{0}}\ \underline{\underline{0}}\ \underline{\underline{0}}\ \underline{\underline{6}}\ \underline{\underline{i}}\ \underline{\underline{i}}\ \underline{\underline{-}}\ \underline{\underline{i}}\ \underline{\underline{-}}$	$\underline{\underline{3\ 4\ 5\ 4}}\ \underline{\underline{3\ 4\ 5\ 4}}\ \underline{\underline{3\ 4\ 5\ 4}}\ \underline{\underline{3\ 4\ 5\ 4}}\ \underline{\underline{3\ 4\ 5\ 4}}\ \underline{\underline{3\ 4\ 5\ 4}}\ \underline{\underline{3\ 4\ 5\ 4}}\ \underline{\underline{3\ 4\ 5\ 4}}$ $\underline{\underline{i}}\ \underline{\underline{-}}\ \underline{\underline{3}}\ \underline{\underline{5}}\ \underline{\underline{5}}\ \underline{\underline{-}}\ \underline{\underline{5}}\ \underline{\underline{-}}\ \underline{\underline{5}}\ \underline{\underline{-}}$	$\underline{\underline{3\ 0}}\ \underline{\underline{0}}\ \underline{\underline{0}}\ \underline{\underline{0}}\ \underline{\underline{3\ 4\ 5\ 6\ 7\ 1\ 2^*2}}\ \underline{\underline{3\ 3\ 3\ 3}}\ \underline{\underline{3\ 3\ 3\ 3}}\ \underline{\underline{3\ 0}}\ \underline{\underline{0}}\ \underline{\underline{0}}\ \underline{\underline{0}}$ $\underline{\underline{0\ 5}}\ \underline{\underline{3\ 2}}\ \underline{\underline{i\ 7}}\ \underline{\underline{6\ 5}}\ \underline{\underline{3}}\ \underline{\underline{-}}\ \underline{\underline{3}}\ \underline{\underline{-}}\ \underline{\underline{0\ 5}}\ \underline{\underline{3\ 2}}\ \underline{\underline{i\ 7}}\ \underline{\underline{6\ 5}}$	$\underline{\underline{3\ 4\ 5\ 6\ 7\ 1\ 2^*2}}\ \underline{\underline{3\ 3\ 3\ 3}}\ \underline{\underline{3\ 3\ 3\ 3}}\ \underline{\underline{5\ 4}}\ \underline{\underline{3\ 2}}\ \underline{\underline{0}}\ \underline{\underline{0}}\ \underline{\underline{0}}\ \underline{\underline{0}}\ \underline{\underline{5\ 4}}\ \underline{\underline{3\ 2}}\ \underline{\underline{0}}\ \underline{\underline{0}}$ $\underline{\underline{3}}\ \underline{\underline{-}}\ \underline{\underline{3}}\ \underline{\underline{-}}\ \underline{\underline{0}}\ \underline{\underline{0}}\ \underline{\underline{0}}\ \underline{\underline{0}}\ \underline{\underline{1\ 7}}\ \underline{\underline{6\ 5}}\ \underline{\underline{0}}\ \underline{\underline{0}}\ \underline{\underline{1\ 7}}\ \underline{\underline{6\ 5}}$		
			火车汽笛声和火车声					
			3					
			(接下)					

场次	顺序	种类	运	用	效	果	时	间	
第	三	警 车 声	李玉和、磨刀人对唱——“有多少苦同胞怨声载道”					何	
			<p>我 假 作 闲 聊</p> <p>对 暗</p>	<p>八 仓 0 八 大</p> <p>八 仓 0 八 大</p>	<p>才 台</p>				
第	五	警 车 声	李奶奶、铁梅对唱——“时已黄昏”					何	
			<p>未 回 转。</p> <p>未 回 转。</p>	<p>八 仓 0 八 大</p> <p>八 仓 0 八 大</p>	<p>才 台</p>				
		敲门声	铁梅唱完“惦记爹爹心不安”时，李玉和提着饭盒和号志灯上，敲门三声。						
		小孩哭声	铁梅念“我没想什么”时，隔壁田家的孩子哭声。						
	4	敲门声	李奶奶念“咱们家还有点玉米面，快给他们送去”，铁梅答应“喂”时，慧莲上，敲门三声。						

场次	顺序	种类	运用	效果	时间
第 五 场					
	5	小孩 哭声	李奶奶念“铁梅说得对!”时, 孩子哭声稍大。慧莲出门后孩子哭声止。		
	6	敲门声	李奶奶念“咱们两家是同仇共苦的工人, 要尽力照顾他们”时, 假交通员上, 敲门三声。		
	7	敲门声	李奶奶念“孩子, 放心吧!”至铁梅念“爹……”时, 侯宪补上, 连续敲门四声。		
		风	壮别音乐 5 — 6 0 0 2̣. 2̣ 2̣ 2̣ 2̣ 2̣ 2̣ 3̣ 5̣ 4̣ 3̣. 3̣. — 仓才 乙才 (仓0) (哪 拉大 大台 仓才 仓才 仓才) <small>(李玉和昂首阔步, 迎风而去)</small>		
		声	仓 才 仓 才 仓 — ┌───┴───┐ ┌───┴───┐ └───┬───┘ └───┬───┘		
第 七 场					
	1	敲门声	铁梅拿号志灯, 进里屋, 下。皮匠敲门两声。		
	2	敲门声	铁梅念完“我怕时间太长了, 被特务发现, 就赶快回来啦!”后, 侯宪补上, 连续敲门四声。		

铁梅、李奶奶对唱——“万难不怕”

第 一 场

不 怕——

$\dot{1}$ $\dot{6}$ 0 $\dot{1}$ | $\dot{2}$ — | $\dot{2}$ $\dot{2}$ | $\dot{1}$ — | $\dot{2}$ $\dot{4}$ ($\dot{5}$) — | $\dot{6}$ — | $\dot{1}$ $\dot{1}$ $\dot{1}$ |

(仓 — 牙 —)

风

第 七 场

3 2 3 5 | 2 1 6 1 | 2 3 5 7 | 6 2 7 | 6 2 2 7 | 6 5 — | $\dot{1}$ $\dot{6}$ 5 5 — |

(仓 才 才 仓 才 乙 仓 才 仓 台 才 台 仓 —) (李 奶 奶 唱) 革 命 人

第 八 场

0 $\dot{3}$ | 2 1 | 1 6 5 | 1 | 2 $\dot{1}$ | $\dot{2}$ $\dot{4}$ | $\dot{3}$ $\dot{2}$ | $\dot{5}$ $\dot{6}$ | $\dot{1}$ — | $\dot{1}$ — | $\dot{1}$ 0 |

经 得 起 地 陷 天 塌! (大 八 才 才 才 才 才 才 才 仓)

1 排枪声 三代人在幕内呼口号声未落，排枪声叭，叭叭叭叭叭叭。

场次	顺序	种类	运	用	效	果	时	间	
第 十 场	1	警车声	磨刀人念“你设法把田慧莲一家速速转移”时，警车声响起。						
	2	枪声	磨刀人夺过王连举手枪，闪过王连举之后，随即甩手一枪，击毙一日寇宪兵。						
	3	枪声	众游击队员跃出树丛，“亮相”后的瞬间，山岩上--游击队员甩手一枪，击毙--日寇宪兵。						
	4	手榴弹爆炸声	众游击队员追击口寇时，随二游击队员投掷手榴弹的动作后，手榴弹爆炸两声。						
			乱枪声	随手榴弹爆炸声，乱枪十二响。背景有远枪声(录音效果)。					
	5	枪声	磨刀人抓住口寇宪兵枪杆后，随即甩手一枪，打死王连举。						
	6	枪声	一口寇宪兵起“吊猫”时，磨刀人甩手一枪。						
	7	枪声	磨刀人刀戳鸱山后，枪交右手，跟即一枪，打中鸱山。						
8	枪声	鸱山中弹欲倒时，磨刀人、游击队员连发三枪，击毙鸱山。							

场次	操 作	时 间	间
第 三 场	<p>幕间曲</p> <p>(<u>5356</u> <u>1012</u> <u>3123</u> <u>5356</u> <u>1217</u> <u>6543</u> <u>6</u> 0)</p> <p>5 - 6 - 6 - 6 ^v 6 5 6 4 3 2 - <u>2 2</u> <u>3 4</u> </p> <p><u>2</u> - <u>2 2</u> <u>3 4</u> 5 <u>5 0 6</u> </p> <p>5 <u>5 0 6</u> 4 <u>3 2</u> 1 ^b 7 </p>	<p>0 6 5 6 4 3 2 - <u>2 2</u> <u>3 4</u> </p>	
场	<p>闭幕曲</p> <p>$\frac{2}{4}$ 5 - $\frac{4}{4}$ <u>6</u> <u>1 2</u> <u>3</u> <u>1</u> - - - </p> <p>仓才 仓才 仓才 大台 仓才 才才 台才 才才 才才</p> <p>仓才 乙才 仓才 仓才 仓才 仓才 仓才 </p>	<p>$\frac{1}{0}$ 0 0 0 $\frac{2}{4}$ 仓才 仓才 </p> <p>台才 才才 才才</p>	<p>仓才</p>

场次	操 作 时 间
第 四 场	<p>幕间曲</p> <p> $\frac{2}{4}$ $\dot{2}$ $\dot{4}$ $\dot{1}$ $\dot{2}$ $\dot{4}$ - $\dot{4}$ - $\dot{3}$ $\dot{3}$ 0 $\dot{7}$ $\dot{7}$ 0 $\dot{4}$ $\dot{2}$ $\dot{7}$ - $\dot{7}$ - $\dot{6}$ - $\dot{6}$ - </p> <p> 闭幕曲) 0 ($\dot{4}$ $\dot{3}$ $\dot{2}$ $\dot{1}$ $\dot{7}$ $\dot{6}$ $\dot{7}$ $\dot{3}$ - $\dot{3}$ - </p> <p> ($\dot{1}$) ----- ($\dot{2}$) ($\dot{1}$) ----- ($\dot{2}$) </p>
第 五 场	<p>幕间曲</p> <p> $\dot{1}$ $\dot{2}$ $\dot{6}$ $\dot{1}$ $\dot{5}$ $\dot{4}$ 3 $\dot{3}$ $\dot{1}$ $\dot{2}$ $\dot{3}$ $\dot{5}$ $\dot{7}$ $\dot{6}$ $\dot{1}$ $\dot{5}$ $\dot{6}$ $\dot{1}$ $\dot{5}$ $\dot{6}$ $\dot{5}$ $\dot{1}$ $\dot{3}$ $\dot{2}$ $\dot{1}$ $\dot{2}$ $\dot{3}$ $\dot{5}$ $\dot{7}$ $\dot{6}$ $\dot{4}$ $\dot{3}$ $\dot{5}$ $\dot{2}$ $\dot{3}$ $\dot{2}$ $\dot{7}$ $\dot{6}$ $\dot{5}$ $\dot{6}$ $\dot{1}$ </p> <p> ($\dot{3}$ $\dot{3}$ $\dot{3}$ $\dot{3}$) 【西成翘板】 $\dot{5}$ $\dot{3}$ $\dot{6}$ $\dot{1}$ $\dot{5}$ $\dot{4}$ 3 - $\dot{3}$ $\dot{5}$ $\dot{5}$ $\dot{1}$ $\dot{2}$ </p> <p> ----- (李奶奶唱) 时 已 </p>

幕间曲

$\dot{6}$ — | $\underline{\underline{6.1}}$ $\underline{\underline{564}}$ | $\underline{\underline{323}}$ $\underline{\underline{5}}$ | $\underline{\underline{57}}$ $\underline{\underline{6156}}$ | $\underline{\underline{1}}$ — | $\underline{\underline{1}}$ — | $\underline{\underline{12}}$ $\underline{\underline{76}}$ | $\underline{\underline{5}}$ — |
 $\underline{\underline{40}}$ $\underline{\underline{30}}$ | $\underline{\underline{0}}$ | $\underline{\underline{0}}$ | $\underline{\underline{0}}$ | $\underline{\underline{0}}$ | $\underline{\underline{1.2}}$ $\underline{\underline{35}}$ | $\underline{\underline{23}}$ $\underline{\underline{765}}$ | $\underline{\underline{60}}$ | $\underline{\underline{0}}$ | $\underline{\underline{0}}$ |

$\underline{\underline{5}}$ | $\underline{\underline{1}}$ — ||
 $\underline{\underline{0}}$ | $\underline{\underline{0}}$ | $\underline{\underline{0}}$ ||

第

七

场

铁梅、李奶奶对唱——“万难不怕”

$\overset{\circ}{2}$ $\overset{\circ}{1}$ | $\overset{\circ}{2}$ | $\overset{\circ}{3}$ $\overset{\circ}{2}$ | $\overset{\circ}{5}$ $\overset{\circ}{6}$ | $\overset{\circ}{1}$ — | $\overset{\circ}{1}$ — | $\overset{\circ}{1}$ | $\overset{\circ}{0}$ | ||
 天 塌! (大. 八 大 八 才. 才 才 才 才 才 仓)

幕间曲

$\underline{\underline{5}}$ — | $\underline{\underline{5}}$ — | $\underline{\underline{560}}$ | $\underline{\underline{0}}$ | $\underline{\underline{7}}$ | $\underline{\underline{3}}$ | $\underline{\underline{1}}$ | $\underline{\underline{7}}$ | $\underline{\underline{6}}$ — | $\underline{\underline{60}}$ | $\underline{\underline{0}}$ ||
 (哪 仓0) (※)

第

八

场

鸠山念“放长线钓大鱼”时，一锣，灭灯，闭幕。

